

Use & Care Guide
Manual de Uso y Cuidado
Manuel d'entretien et d'utilisation

Kenmore^{®/MD}

850e Series Air Purifier
Purificador de Aire Serie 850e
Purificateur d'air série 850e

Model/Modelo/Modèle: PM1005

Air Purifier Help Line:
1-877-531-7321 (US) / 1-844-608-3081 (CA)
8:00am-5:00pm EST, M-F
www.kenmorefloorcare.com



TABLE OF CONTENTS

Before Using Your New Air Purifier	2
Packing List	2
Important Safety Instructions.....	3-4
Air Purifier Warranty	5
Parts and Features.....	6-7
Assembly Instructions	8-9
Operating Instructions	9-10
Air Purifier Maintenance and Care	11-12
Troubleshooting	13-14
Requesting Assistance or Service	Back Cover

BEFORE USING YOUR NEW AIR PURIFIER

Read this Use & Care Guide. It will help you assemble and operate your new Kenmore air purifier in the safest and most effective way.

For more information about air purifier care and operation, call the Air Purifier Help Line at 1-877-531-7321 (US) / 1-844-608-3081 (CA). You will need the complete model and serial numbers when requesting information.

Your air purifier's model and serial numbers are located on the Model and Serial Number Plate. Use the space below to record the model number and serial number of your new Kenmore air purifier.

Model No. _____

Serial No. _____

Date of Purchase _____

Keep this book and your sales check (receipt) in a safe place for future reference.

PACKING LIST

Your KENMORE AIR PURIFIER is packaged with the following parts and components assembled separately in the carton:

- | | |
|-----------------|------------------------------------|
| 1 Air Purifier | 1 Composite Filter (Pre-installed) |
| 1 Power Adapter | 1 Use & Care Guide |

IMPORTANT SAFETY INSTRUCTIONS

Read all instructions in this guide before assembling or using your air purifier.

WARNING!

Your safety is important to us. To reduce the risk of fire, electrical shock, injury to persons or damage when using your air purifier, follow basic safety precautions including the following:

- Use your air purifier only as described in this Use & Care Guide. Use only manufacturer's recommended attachments.
- Disconnect the air purifier from the power supply before servicing or cleaning.
- Do not use without removing the plastic wrap from the filter. The purifier will not filter air, and may overheat, causing a fire hazard.
- To reduce the risk of electrical shock - Do not use outdoors.
- Keep the air purifier away from water, and wet or damp areas. Never place in water or liquid.
- Keep the air purifier away from heat sources.
- Do not use in excessively humid areas.
- Do not use where combustible gases, vapors, metallic dust, aerosol (spray) products, or fumes from industrial oil are present.
- Keep 5 ft / 1.5 m away from where oxygen is being administered.
- Supervise children when they are near the air purifier. Do not allow children to play with the air purifier.
- Children should not clean or perform maintenance on the air purifier without supervision.
- Do not put any objects into any opening on the air purifier.
- Do not sit or place heavy objects on the air purifier.
- Do not block the air inlet and air outlet.
- Keep the inside of the air purifier dry. To prevent moisture buildup, avoid placing in rooms with major temperature changes or underneath air conditioners.
- Do not use with a damaged cord, plug, or other parts.
- Do not use your air purifier if it is damaged or not working correctly. Do not try to repair it yourself. Call 1-877-531-7321 (US) / 1-844-608-3081 (CA) for assistance.
- Do not run cord under carpeting. Do not cover cord with rugs, runners, or other coverings. Do not route cord under furniture or appliances. Direct cord away from traffic areas where it will not be tripped over.
- Never place the cord near any heat sources.
- Keep the air purifier near the outlet it is plugged into.
- Do not touch the power plug or power adapter with wet hands.
- Be careful when cleaning the air purifier. Strong corrosive detergent will damage the surface of the air purifier.
- Remove the dust from the air purifier body and power plug periodically.
- Do not rinse or reuse the high-efficiency composite filter.
- Only use the power adapter provided with this air purifier.
- If the power adapter cord is damaged, immediately discontinue use and call 1-877-531-7321 (US) / 1-844-608-3081

IMPORTANT SAFETY INSTRUCTIONS

(CA) for assistance.

- This air purifier is not to be used by persons (including children) with reduced physical, sensory, or mental capacities, or lack of experience and knowledge, unless they have been given supervision or instruction concerning the use of the appliance by a person responsible for their safety.



WARNING

To reduce the risk of fire or electric shock, do not use this air purifier with any solid-state speed control device.

Electromagnetic Fields (EMF)

Your air purifier complies with all standards regarding electromagnetic fields (EMF). If handled properly and according to the instructions in this Use & Care Guide, the appliance is safe to use based on scientific evidence available today.

FCC COMPLIANCE

This device complies with Part 15 of the FCC Rules. Operation is subject to the following two conditions:

- This device may not cause harmful interference, and
- This device must accept any interference received, including interference that may cause undesired operation.



CAUTION

Any changes or modifications not expressly approved by the party responsible for compliance could void the user's authority to operate the equipment.

NOTE: This equipment has been tested and found to comply with the limits for a Class B digital device, pursuant to part 15 of the FCC Rules. These limits are designed to provide reasonable protection against harmful interference in a residential installation.

This equipment generates, uses, and can radiate radio frequency energy and, if not installed and used in accordance with the instructions, may cause harmful interference to radio communications. However, there is no guarantee that interference will not occur in a particular installation. If this equipment does cause harmful interference to radio or television reception, which can be determined by turning the equipment off and on, the user is encouraged to try to correct the interference by one or more of the following measures:

- Reorient or relocate the receiving antenna.
- Increase the separation between the equipment and receiver.
- Connect the equipment into an outlet on a circuit different from that to which the receiver is connected.
- Consult the dealer or an experienced radio/TV technician for help.

READ AND SAVE THESE INSTRUCTIONS

Proper assembly and safe use of your air purifier are your responsibilities. Your air purifier is intended for **Household Use**. Read this Use & Care Guide carefully for important use and safety information. This guide contains safety statements under warning and caution symbols.

AIR PURIFIER WARRANTY

LIMITED WARRANTY

FOR TWO YEARS from the date of sale this product is warranted against defects in material or workmanship.

WITH PROOF OF SALE a defective product will be replaced free of charge.

The Kenmore brand is used under license. Direct all claims for warranty service to: 1-877-531-7321 (US) / 1-844-608-3081 (CA).

This warranty does not cover the filter which is an expendable part that can wear out from normal use within the warranty period.

This warranty is void if this product is ever used for other than private household purposes. This warranty gives you specific legal rights, and you may also have other rights which vary from state to state.

Cleva North America, Inc., Greenville SC 29607

PARTS AND FEATURES

It is important to know your air purifier's parts and features to ensure its proper and safe use. Review these before using your air purifier.

REPLACEMENT PARTS

Part	Part No.(US)	Part No.(CA)
Composite Filter	KF170	KF170
Power Adapter	701001101	701001101

To order a replacement part, call 1-877-531-7321 (US) / 1-844-608-3081 (CA) or order from www.kenmorefloorcare.com.

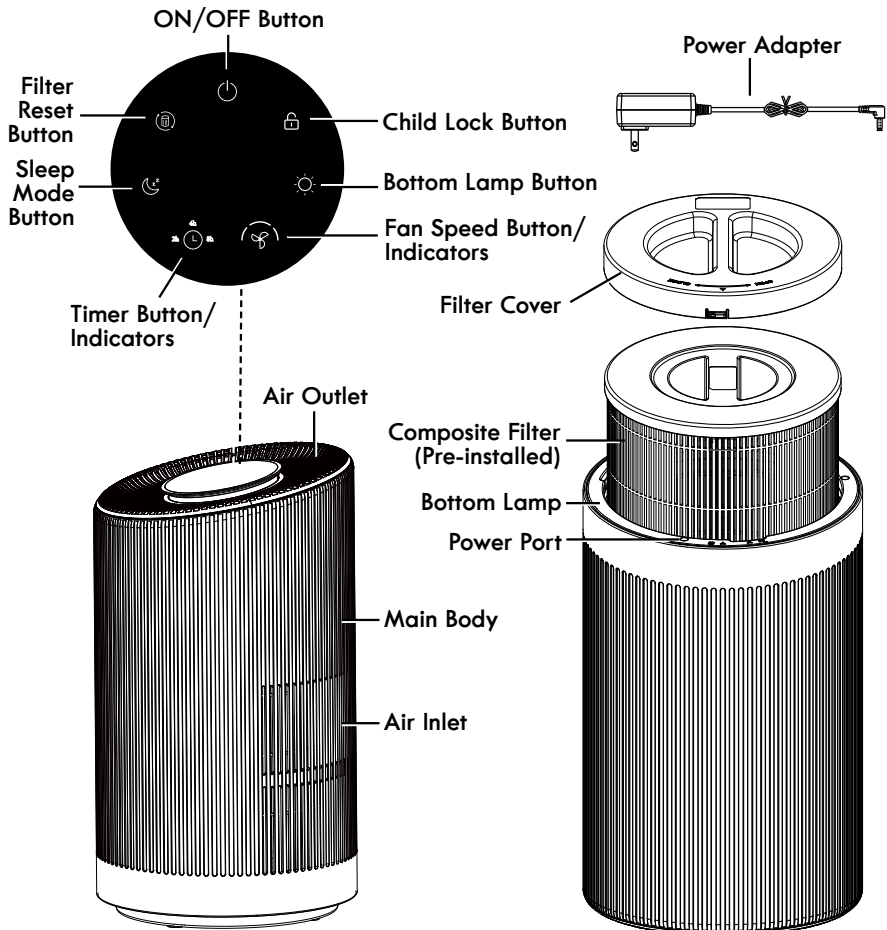

PARTS AND FEATURES

NOTE: The pre-filter, HEPA filter, and activated carbon filter are combined in the composite filter.

- Pre-filter: Intercept hair, fiber fleece, large particles, dander, etc.
- High Efficiency HEPA Filter: Filter out particles as small as 0.3 microns, such as PM2.5, smoke, pollen, mites, etc.
- Activated Carbon Filter: Purify gaseous harmful pollutants.



Please pay special attention to these hazard alert boxes, and follow any instructions given. **WARNING** statements alert you to such hazards as fire, electric shock, burns and personal injury. **CAUTION** statements alert you to such hazards as personal injury and/or property damage.

ASSEMBLY INSTRUCTIONS

Before assembling the air purifier, check the **PACKING LIST** (page 2). Use this list to verify that you have received all the components of your new Kenmore air purifier.



WARNING

Electrical Shock Hazard

DO NOT plug into electrical supply until assembly is complete. Failure to do so could result in electrical shock or injury. To reduce the risk of electric shock, do not expose to rain.



CAUTION

The included filter is placed inside the air purifier. Make sure the plastic packaging on the filter is removed and the filter is installed correctly before use.

1. Flip the air purifier over. Twist the filter cover counterclockwise and remove it.

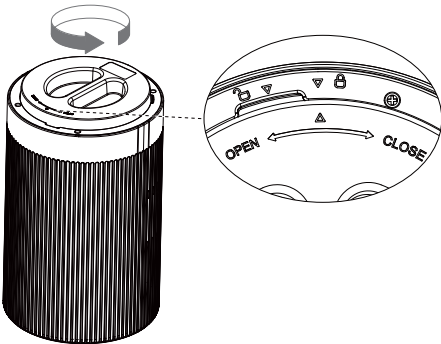

2. Remove the plastic packaging from the filter and take out the power adapter, then place the filter back into the air purifier.

NOTE: The power adapter comes stored inside the air purifier filter.

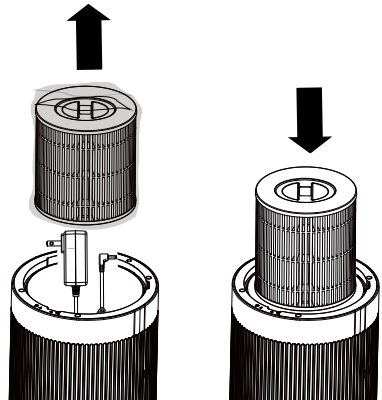

3. Replace the filter cover. Make sure the triangle on the filter cover aligns with the triangle on the bottom edge of the air purifier. Then twist clockwise to lock.

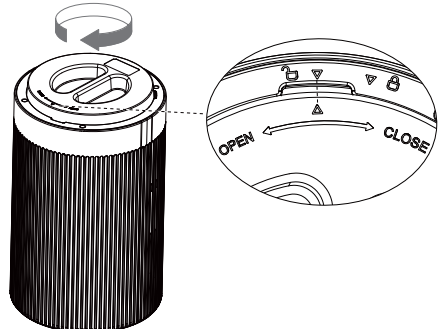

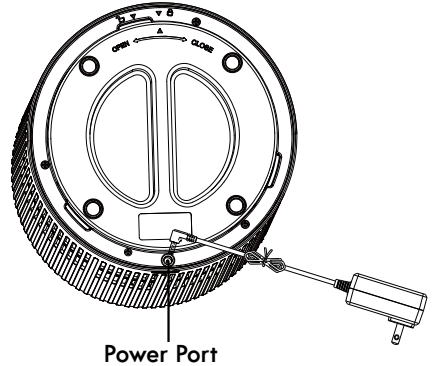

ASSEMBLY INSTRUCTIONS

4. Insert the power adapter into the power port on the bottom of air purifier.



OPERATING INSTRUCTIONS

USING THE AIR PURIFIER

1. When using the air purifier, keep it away from anything that would block airflow, such as curtains.
2. Plug the power adapter into the outlet. When powered on, the buzzer gives a "Di" sound and ON/OFF button is in dim light. The air purifier is in the standby state.
3. Tap  to turn on the air purifier. The fan will default to the first speed setting.
4. To adjust fan speed, tap  to switch between all three speeds.
5. Hold  for 2 seconds to turn off the air purifier.

CONTROLS & DISPLAY

ON/OFF Button

Tap  to turn on/off the air purifier.

- In the standby state, ON/OFF button is in dim light. Tapping the button will turn on the air purifier, all buttons and bottom lamp light up. After several seconds, bottom lamp goes out.
- To turn off, hold  for 2 seconds.

Fan Speed Button/Indicators

Tap  to adjust fan speed between I, II, and III.

- The fan speed indicators will light up when active.
- Fan speed III is the loudest, but cleans air the quickest.
- For best results, or to address a specific air quality issue such as smoke, run the air purifier at high speed (level III) for

CONTROLS & DISPLAY

15–20 minutes before using a lower speed.

- To effectively clean air, keep windows and doors closed while the air purifier is on.



Sleep Mode Button

Sleep Mode operates quietly by using the lowest fan speed.

- Tap  to turn Sleep Mode on/off.
- In this mode, only the sleep mode button is in dim light and all other buttons light off. Tapping the sleep mode button or fan speed button will wake up all of the other icons.

Child Lock Button

This function prevents settings from being accidentally changed. Buttons will not respond to being tapped.

- Hold  for 2 seconds to lock/unlock the display.
- In the working state, hold  for 2 seconds, the child lock function will be activated. All other buttons cannot be operated and the lights will turn off. Holding  for 2 seconds again will unlock all other buttons to be operated and turns back on the lights.

Timer Button/Indicators

Tap  to manually set a timer for 2, 4, or 8 hours.

- The corresponding timer indicator 2h, 4h or 8h will light up when active.
- Once the timer has finished, the air purifier will automatically turn off.
- To cancel a timer, tap  until all timer

indicators are off.

- Fan speed can be changed at any time while the timer is on.
- The timer will restart if the time is changed.

Bottom Lamp Button

Tap  to regulate brightness between I, II, and III and tap again will turn off the light.

- Turning off the air purifier will turn off the light.

Filter Reset Button

- The filter life is about 6 months. When the remaining filter life is less than 150 hours, the Filter Reset indicator will flash red to remind users to replace the filter until the filter life is reset.
- **Filter life reset:** When the filter life is less than 150 hours, press and hold the Filter Reset button for 5 seconds to reset the Filter Reset button.

NOTE: When the remaining filter life is more than 150 hours, the Filter Reset Button cannot be operated.

- **Forced Filter Life Reset:** Within 30 seconds of powering on, hold the ON/OFF Button and Filter Reset Button at the same time for more than 5 seconds. The screen will flash for 6 times and the air purifier enters standby state which indicate that the filter life is reset.

AIR PURIFIER MAINTENANCE AND CARE

Always follow all safety precautions when performing maintenance to the air purifier.



WARNING

Electrical Shock and Personal Injury Hazard

Disconnect the power adapter cord from electrical supply before servicing or cleaning the air purifier. Failure to do so could result in electrical shock or personal injury.

CLEANING AND MAINTENANCE

NOTE: The machine must be unplugged before cleaning.

1. Cleaning the main body.

- 1) Use a soft cloth to wipe down main body.
- 2) Use a soft cloth and mild detergent to remove tough stains.

NOTE: Do not scratch the main body with hard objects during maintenance. Please operate according to the instructions and do not damage the parts when removing the filter cover.

2. Replacing the filter.

- 1) The filter life may vary depending on the environment and fan speed.
- 2) When the surface of the outer pre-filter is dusty, clean it with soft cloth can extend the filter life.
- 3) The filter is recommended to be replaced when filter change indicator comes on.

NOTE: The filter lifespan may be shorter or longer based upon fan speed, run time and environment.

Please dispose the used filters as combustible rubbish.

CLEANING & REPLACING THE FILTER

1. Unplug the air purifier. Flip the unit over and remove the filter cover (see **ASSEMBLY INSTRUCTIONS**).

2. Remove the filter from the air purifier.

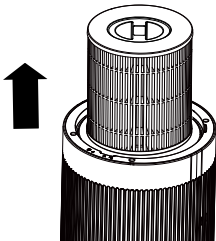

3. The outer surface of the filter should be cleaned every 2–4 weeks to increase the efficiency and extend the life of the filter. Clean the outer surface of the filter using a soft cloth to remove hair, dust, and large particles.

NOTE: Do not clean the filter with water or other liquids.

CLEANING & REPLACING THE FILTER

4. Clean out any remaining dust or hair inside the air purifier using a vacuum hose. Do not use water or liquids to clean the air purifier.



5. If required, replace with a new filter. Unwrap the new filter from the packaging (See page 6 for instructions on how to order a new filter).
6. Replace the cleaned or new filter into the air purifier (see **ASSEMBLY INSTRUCTIONS**).
7. Replace the cover. Plug in the air purifier.
8. Reset the filter reset button (see **Filter Reset Button** section).

TROUBLESHOOTING

Review this table to find do-it-yourself solutions for minor performance problems. Any service needed, other than maintenance described in this Use & Care Guide, should be performed by a qualified service agent.



WARNING

Disconnect electrical supply before performing maintenance to the air purifier. Failure to do so could result in electrical shock or personal injury.

PROBLEM	POSSIBLE CAUSE	SOLUTION
Air purifier will not turn on or respond to button controls.	Connection problem.	Make sure that the power adapter is fully inserted into the power port on the bottom of air purifier and is also plugged into the wall outlet.
	Filter cover is not placed properly.	Re-install the filter and the filter cover correctly.
	Defective wall outlet.	Check with a good appliance or lamp. Be sure the power adapter plug is fully plugged into a good wall outlet.
	The power adapter is damaged.	Call 1-877-531-7321 (US) / 1-844-608-3081 (CA) for assistance.
Fresh air cannot be delivered smoothly from the air outlet.	The plastic packaging on the new filter has not been removed.	Remove the plastic packaging.
	The air outlet of the air purifier is blocked by foreign objects.	Remove the foreign objects.
Poor air purification quality.	Low fan speed.	Tap  to change fan speed.
	The air inlet or outlet is blocked by foreign objects.	Remove the foreign objects.
	Room size and outside air quality may affect air purifier cleaning ability.	Air purification may take longer if room is larger than 850 sq. ft. Close doors and windows while using the air purifier.
	The composite filter needs to be replaced.	Replace the filter (See page 6 for instructions on how to order a new filter).

TROUBLESHOOTING

Abnormal noises during operation.	The plastic packaging on the new filter has not been removed.	Remove the plastic packaging.
	The air purifier is not placed on a level surface during operation.	Make sure the air purifier is operating on a hard, flat, level surface.
	The air inlet or outlet is blocked by foreign objects.	Remove the foreign objects.
	The composite filter needs to be replaced.	Replace the filter (See page 6 for instructions on how to order a new filter).
	Foreign object may be inside the air purifier.	Stop using the air purifier and call 1-877-531-7321 (US) / 1-844-608-3081 (CA) for assistance.
Strange odor coming from the air purifier.	The composite filter needs to be cleaned or replaced.	Clean the filter or replace if necessary.
	High humidity.	Avoid using in an area with high humidity.

ÍNDICE

Antes de usar su nuevo purificador de aire.....	1
Lista de empaque	1
Instrucciones de seguridad importantes.....	2-4
Garantía del purificador de aire	5
Piezas y características	6-7
Instrucciones de montaje	8-9
Instrucciones de uso	9-11
Mantenimiento y cuidado del purificador de aire.....	11-12
Solución de problemas	13-14
Solicitar asistencia o servicio	Contraportada

ANTES DE USAR SU NUEVO PURIFICADOR DE AIRE

Lea esta Guía de uso y mantenimiento. Le ayudaremos a ensamblar y operar su nuevo purificador de aire Kenmore de la manera más segura y efectiva.

Para obtener más información sobre el cuidado y el funcionamiento del purificador de aire, llame a la Línea de Ayuda del Purificador de Aire al 1-877-531-7321 (EUA) / 1-844-608-3081 (CA). Necesitará el modelo completo y los números de serie cuando solicite información. El modelo y los números de serie de su purificador de aire se encuentran en la Placa del Modelo y del número de serie.

Utilice el espacio a continuación para registrar el número de modelo y el número de serie de su nuevo purificador de aire Kenmore.

No. de Modelo _____

No. de serie _____

Fecha de compra _____

Guarde este libro y su cheque de compra (recibo) en un lugar seguro para futuras consultas.

LISTA DE EMPAQUE

Su PURIFICADOR DE AIRE KENMORE viene empaquetado con las siguientes piezas y componentes ensamblados por separado en la caja:

- 1 Purificador de aire
- 1 Adaptador de corriente
- 1 Filtro compuesto (preinstalados)
- 1 Guía de uso y mantenimiento

INSTRUCCIONES DE SEGURIDAD IMPORTANTES

Lea todas las instrucciones de esta guía antes de ensamblar o usar su purificador de aire.

ADVERTENCIA:

Su seguridad es importante para nosotros. Para reducir el riesgo de incendio, descarga eléctrica, lesiones personales o daños al usar su purificador de aire, siga las precauciones básicas de seguridad, incluidas las siguientes instrucciones:

- Use su purificador de aire solo como se describe en esta Guía de uso y cuidado. Utilice solo los accesorios recomendados por el fabricante.
- Desconecte el purificador de aire de la fuente de alimentación antes de darle servicio o limpiarlo.
- No lo use sin quitar antes la envoltura de plástico del filtro. El purificador no filtrará el aire y puede sobre calentarse, causando un peligro de incendio.
- Para reducir el riesgo de descarga eléctrica, no lo use al aire libre.
- Mantenga el purificador de aire alejado del agua y de las áreas húmedas o mojadas. Nunca lo coloquen en agua o líquidos.
- Mantenga el purificador de aire alejado de fuentes de calor.
- No lo use en áreas excesivamente húmedas.
- No lo use donde haya gases combustibles, vapores, polvo metálico, productos en aerosol (pulverizados) o vapores de aceite industrial.
- Manténgase a 5 pies / 1.5 m de distancia del lugar donde se administra el oxígeno.
- Supervise a los niños cuando estén cerca del purificador de aire. No permita que los niños jueguen con el purificador de aire.
- Los niños no deben limpiar ni realizar tareas de mantenimiento en el purificador de aire sin supervisión.
- No coloque objetos en ninguna abertura del purificador de aire.
- No se siente ni coloque objetos pesados sobre el purificador de aire.
- No bloquee la entrada ni la salida de aire.
- Mantenga seco el interior del purificador de aire. Para evitar la acumulación de humedad, evite colocarlo en habitaciones con cambios importantes de temperatura o debajo de acondicionadores de aire.
- No lo use con un cordón, enchufe u otras partes dañadas.
- No use su purificador de aire si está dañado o no funciona correctamente. No intente repararlo usted mismo. Llame al 1-877-531-7321 (EUA) / 1-844-608-3081 (CA) para obtener ayuda.
- No pase el cordón por debajo de la alfombra. No cubra el cordón con alfombras, tapetes u otras cubiertas. No pase el cordón por debajo de muebles o electrodomésticos. Dirija el cordón lejos de las áreas de tráfico donde pueda tropezarse.
- Nunca coloque el cable cerca de fuentes de calor.
- Mantenga el purificador de aire cerca de la toma de corriente en la que está enchufado.
- No toque el enchufe de alimentación ni el adaptador de corriente con las manos mojadas.
- Tenga cuidado al limpiar el purificador de aire. Un detergente corrosivo fuerte dañará la superficie del purificador de aire.

INSTRUCCIONES DE SEGURIDAD IMPORTANTES

- Retire el polvo del cuerpo del purificador de aire y del enchufe de alimentación periódicamente.
- No enjuague ni reutilice el filtro compuesto de alta eficiencia.
- Utilice únicamente el adaptador de corriente suministrado con este purificador de aire.
- Si el cable del adaptador de corriente está dañado, deje de usarlo inmediatamente y llame al 1-877-531-7321 (EUA) / 1-844-608-3081 (CA) para obtener ayuda.
- Este purificador de aire no debe ser utilizado por personas (incluidos niños) con capacidades físicas, sensoriales o mentales reducidas, o falta de experiencia y conocimiento, a menos que una persona responsable de su seguridad les haya supervisado o instruido sobre el uso del aparato.
- Este dispositivo no puede causar interferencias perjudiciales, y
- Este dispositivo debe aceptar cualquier interferencia recibida, incluidas las que puedan causar un funcionamiento no deseado.



ADVERTENCIA

Para reducir el riesgo de incendio o descarga eléctrica, no utilice este purificador de aire con ningún otro dispositivo de control de velocidad de estado sólido.

Campos electromagnéticos (CEM)

Su purificador de aire cumple con todas las normas relativas a los campos electromagnéticos (CEM). Si se manipula adecuadamente y de acuerdo con las instrucciones de esta Guía de uso y cuidado, el aparato es seguro de usar según la evidencia científica disponible en la actualidad.

CUMPLIMIENTO DE LA FCC

Este dispositivo cumple la parte 15 de las normas de la FCC. El funcionamiento está sujeto a las dos condiciones siguientes:



PRECAUCIÓN

Cualquier cambio o modificación no aprobado expresamente por la parte responsable del cumplimiento podría anular la autoridad del usuario para utilizar el equipo.

NOTA: Este equipo ha sido probado y se ha determinado que cumple los límites establecidos para un dispositivo digital de Clase B, de acuerdo con la parte 15 de las normas de la FCC. Estos límites están diseñados para proporcionar una protección razonable contra interferencias perjudiciales en una instalación residencial. Este equipo genera, utiliza y puede irradiar energía de radiofrecuencia y, si no se instala y utiliza de acuerdo con las instrucciones, puede causar interferencias perjudiciales en las comunicaciones por radio. Sin embargo, no hay garantía de que no habrá interferencias en una instalación concreta. Si este equipo causa interferencias perjudiciales en la recepción de radio o televisión, lo que puede determinarse apagando y encendiendo el equipo, se recomienda al usuario que intente corregir las interferencias con una o varias de las siguientes medidas:

- Reoriente o reubique la antena receptora.
- Aumente la separación entre el equipo y el receptor.
- Conecte el equipo a una toma de corriente de un circuito distinto al que está conectado el receptor.

INSTRUCCIONES DE SEGURIDAD IMPORTANTES

- Consulte al distribuidor o a un técnico experto en radio/TV para obtener ayuda.

LEA Y GUARDE ESTAS INSTRUCCIONES

El montaje adecuado y el uso seguro de su purificador de aire son sus responsabilidades. Su purificador de aire está diseñado para **Uso Doméstico**. Lea atentamente esta Guía de uso y cuidado para obtener información importante sobre el uso y la seguridad. Esta guía contiene declaraciones de seguridad bajo los símbolos de advertencia y precaución.

GARANTÍA DEL PURIFICADOR DE AIRE

GARANTÍA LIMITADA

DURANTE DOS AÑOS a partir de la fecha de venta, este producto está garantizado contra defectos de material o mano de obra.

CON EL COMPROBANTE DE VENTA, un aparato defectuoso se cambiará sin costo. La marca Kenmore se utiliza bajo licencia. Dirija todas las reclamaciones de servicio de garantía a: 1-877-531-7321 (EUA) / 1-844-608-3081 (CA).

Esta garantía no cubre el filtro que es una pieza sustituable que puede desgastarse por el uso normal dentro del período de garantía.

Esta garantía es nula si este producto se utiliza para fines que no sean domésticos.

Esta garantía le otorga derechos legales específicos, y también puede tener otros derechos que varían de un estado a otro.

Cleva North America, Inc., Greenville SC 29607

PIEZAS Y CARACTERÍSTICAS

Es importante conocer las piezas y características de su purificador de aire para garantizar su uso adecuado y seguro. Revíselas antes de usar su purificador de aire.

PIEZAS DE REPUESTO

Pieza	Pieza No.(EUA)	Pieza No.(CA)
Filtro compuesto	KF170	KF170
Adaptador de Corriente	701001101	701001101

Para pedir una pieza de repuesto, llame al 1-877-531-7321 (EUA) / 1-844-608-3081 (CA), o pídala en www.kenmorefloorcare.com.

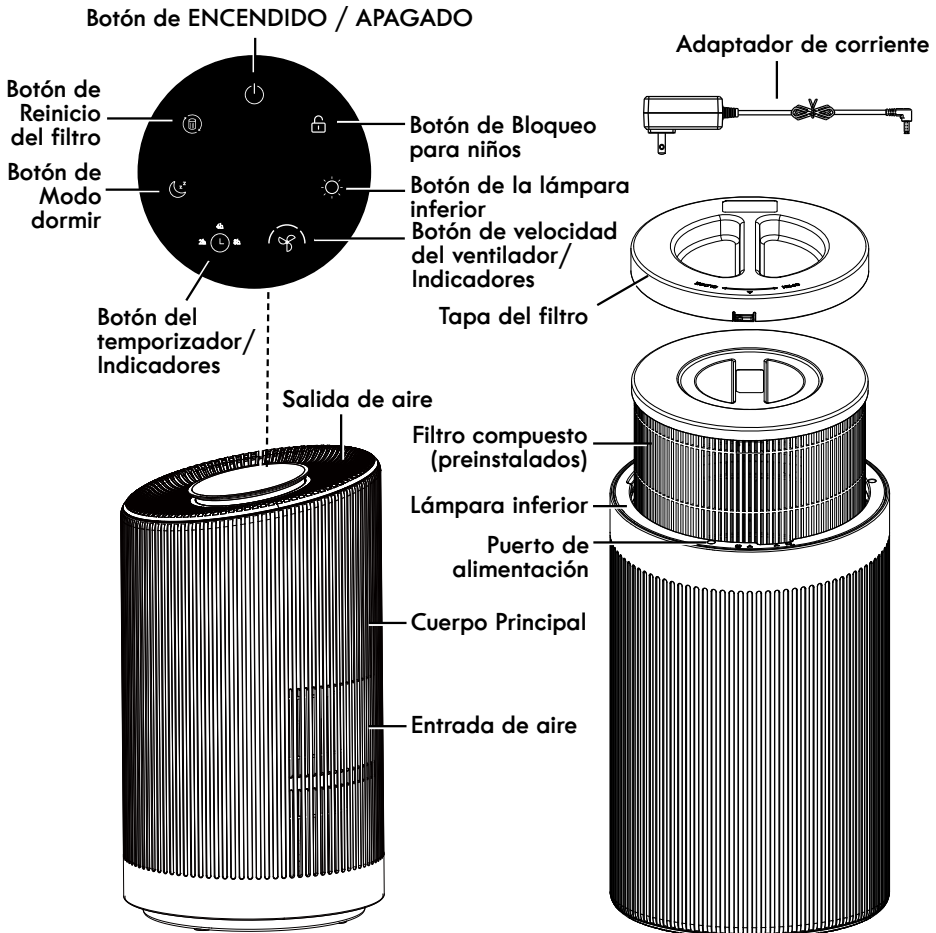

PIEZAS Y CARACTERÍSTICAS

NOTA: El prefiltro, el filtro HEPA y el filtro de carbón activado se combinan en el filtro compuesto.

- Filtro previo: cabello interceptado, vellón de fibra, partículas grandes, caspa, etc.
- Filtro HEPA de alta eficacia: filtra partículas tan pequeñas como 0.3 micras, como PM2.5, humo, polen, ácaros, etc.
- Filtro de carbón activado: purifica los contaminantes nocivos gaseosos.



Ponga mucha atención a estas cajas de alerta de peligro y siga las instrucciones que se le den. **ADVERTENCIA** Los avisos le alertan de peligros como incendios, descargas eléctricas, quemaduras y lesiones personales. **PRECAUCIÓN** Los avisos le alertan de peligros tales como lesiones personales y/o daños materiales.

INSTRUCCIONES DE MONTAJE

Antes de ensamblar el purificador de aire, verifique la LISTA DE EMPAQUE (página 1). Utilice esta lista para verificar que ha recibido todos los componentes de su nuevo purificador de aire Kenmore.



ADVERTENCIA

Peligro de descarga eléctrica

NO enchufe en el suministro eléctrico hasta que se complete el montaje. De lo contrario, podría producirse una descarga eléctrica o lesiones. Para reducir el riesgo de descarga eléctrica, no lo exponga a la lluvia.



PRECAUCIÓN

El filtro incluido se coloca dentro del purificador de aire. Asegúrese de que el empaque de plástico del filtro esté retirado y que el filtro esté instalado correctamente antes de usarlo.

1. Voltee el purificador de aire. Gire la tapa del filtro en el sentido contrario a las agujas del reloj y retírela.

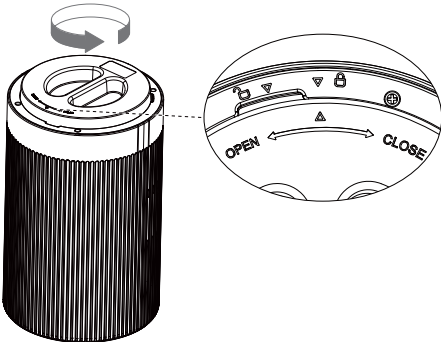

2. Retire el envoltorio de plástico del filtro y saque el adaptador de alimentación; a continuación, vuelva a colocar el filtro en el purificador de aire.

NOTA: El adaptador de corriente viene guardado dentro del filtro del purificador de aire.

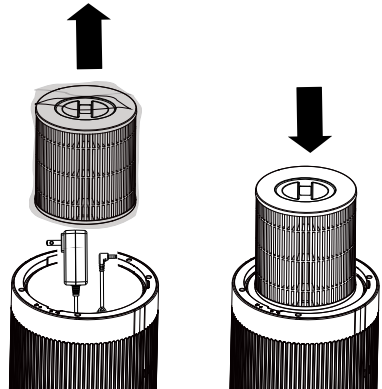

3. Reemplace la tapa del filtro. Asegúrese de que el triángulo de la tapa del filtro esté alineado con el triángulo del borde inferior del purificador de aire. Después gire en el sentido de las agujas del reloj para bloquearlo.

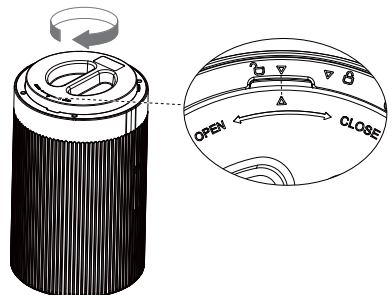

INSTRUCCIONES DE MONTAJE

4. Inserte el adaptador de corriente en el puerto de alimentación en la parte inferior del purificador de aire.

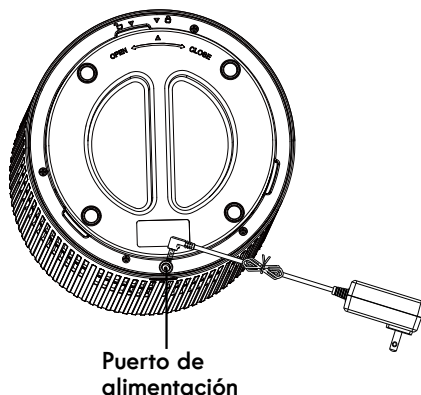

INSTRUCCIONES DE USO

USO DEL PURIFICADOR DE AIRE

1. Cuando use el purificador de aire, manténgalo alejado de cualquier cosa que bloquee el flujo de aire, como las cortinas.
2. Enchufe el adaptador de corriente en la toma de corriente. Al encenderse, el zumbador emite un sonido "Di" y el botón de ENCENDIDO/APAGADO se ilumina tenuemente. El purificador de aire está en estado de espera.
3. Toque para encender el purificador de aire. El ventilador se pondrá por defecto en la primera posición de velocidad.
4. Para ajustar la velocidad del ventilador, toque cambiar entre las tres velocidades.
5. Toque durante 2 segundos para encender el purificador de aire.

CONTROLES Y PANTALLA



Botón de ENCENDIDO / APAGADO

Toque para encender/apagar el purificador de aire.

- En el estado de espera, el botón de ENCENDIDO/APAGADO está con poca luz. Al tocar el botón se encenderá el purificador de aire y todos los botones y la lámpara inferior se encienden. Tras

varios segundos, la lámpara inferior se apaga.

- Para apagar, presione por 2 segundos.



Botón de velocidad del ventilador/ indicadores

Toque para ajustar la velocidad del ventilador entre I, II y III.

- Los indicadores de velocidad del

CONTROLS & DISPLAY

ventilador se iluminarán cuando estén activos.

- La velocidad III del ventilador es la más ruidosa, pero limpia el aire más rápidamente.
- Para obtener los mejores resultados, o para tratar un problema específico de calidad del aire como el humo, haga funcionar el purificador de aire a velocidad alta (nivel III) durante 15-20 minutos antes de utilizar una velocidad más baja.
- Para limpiar eficazmente el aire, mantenga las ventanas y puertas cerradas mientras el purificador de aire esté encendido.



Botón de Modo dormir



El modo dormir funciona silenciosamente utilizando la velocidad más baja del ventilador.

- Pulse  para activar/desactivar el modo dormir.
- En este modo, solo se ilumina el botón de modo dormir y todos los demás botones se apagan. Al tocar el botón de modo dormir o el botón de velocidad del ventilador se activarán todos los demás íconos.



Botón de Bloqueo para niños

Esta función evita que los ajustes se modifiquen accidentalmente. Los botones no responderán cuando los toquen.

- Toque  durante 2 segundos para bloquear/desbloquear la pantalla.
- En estado de funcionamiento, manténgalo  presionado durante 2 segundos, se activará la función de bloqueo para niños. El resto de

botones no podrán accionarse y las luces se apagarán. Al presionar  por 2 segundos de nuevo se desbloquearán todos los demás botones para ser accionados y vuelven a encender las luces.

Botón Temporizador/Indicadores

Toque  para programar manualmente un temporizador de 2, 4 u 8 horas.

- El indicador del temporizador correspondiente 2h, 4h u 8h se encenderá cuando esté activo.
- Una vez finalizado el tiempo, el purificador de aire se apagará automáticamente.
- Para cancelar un temporizador, toque  hasta que se apaguen todos los indicadores del temporizador.
- La velocidad del ventilador puede cambiarse en cualquier momento mientras el temporizador esté activado.
- El temporizador se reiniciará si se cambia el tiempo.



Botón de la lámpara inferior

Toque  para regular el brillo entre I, II y III y toque de nuevo para apagar la luz.

- Al apagar el purificador de aire se apagará la luz.



Botón de Reinicio del filtro

- La vida útil del filtro es de aproximadamente 6 meses. Cuando la vida útil restante del filtro sea menor a 150 horas, el indicador de restablecimiento del filtro parpadeará en rojo para recordar a los usuarios que deben cambiar el filtro hasta que se

CONTROLS & DISPLAY

restablezca la vida útil del filtro.

- **Restablecer la vida útil del filtro:**

Cuando la vida útil del filtro sea menor a 150 horas, mantenga pulsado el botón de reajuste del filtro durante 5 segundos para restablecerlo.

NOTA: Cuando la vida útil restante del filtro es superior a 150 horas, no se puede accionar el botón de reajuste del filtro.

- **Reajuste forzado de la vida útil del filtro:** En los 30 segundos después del encendido, mantenga pulsado el botón ENCENDIDO/APAGADO y el botón de reinicio del filtro al mismo tiempo durante más de 5 segundos. La pantalla parpadeará durante 6 veces y el purificador de aire entrará en estado de espera, lo que indica que la vida útil del filtro se ha restablecido.

MANTENIMIENTO Y CUIDADO DEL PURIFICADOR DE AIRE

Siga siempre todas las precauciones de seguridad al realizar el mantenimiento del purificador.



ADVERTENCIA

Peligro de descarga eléctrica y lesiones personales

Desconecte el adaptador de corriente del suministro eléctrico antes de reparar o limpiar el purificador de aire. De lo contrario, podría producirse una descarga eléctrica o lesiones personales.

LIMPIEZA Y MANTENIMIENTO

NOTA: El equipo debe desenchufarse antes de limpiar.

1. Limpieza del cuerpo principal.

- 1) Use un paño suave para limpiar el cuerpo principal.
- 2) Use un paño suave y detergente suave para quitar las manchas difíciles.

NOTA: No raye el cuerpo principal con objetos duros durante el mantenimiento. Opere de acuerdo con las instrucciones y no dañe las piezas de la máquina al quitar las cubiertas del filtro.

2. Reemplazo del filtro.

- 1) La vida útil del filtro puede variar según el entorno y la velocidad del ventilador.
- 2) Cuando la superficie del prefiltro exterior está polvorienta, limpiarla con un paño suave puede prolongar la vida útil del filtro.
- 3) Se recomienda reemplazar el filtro cuando se encienda el indicador de vida útil del filtro.

NOTA: La vida útil del filtro puede ser más corta o más larga según la velocidad del ventilador, el tiempo de funcionamiento y el entorno. Deseche los filtros usados como basura combustible.

LIMPIEZA Y REEMPLAZO DEL FILTRO

1. Desenchufe el purificador de aire. Dé la vuelta al aparato y retire la tapa del filtro (consulte las **INSTRUCCIONES DE MONTAJE**).

2. Retire el filtro viejo del purificador de aire.

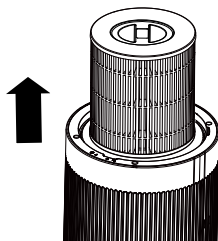

3. La superficie exterior del filtro debe limpiarse cada 2-4 semanas para aumentar la eficiencia y extender la vida útil del filtro. Limpie la superficie exterior del filtro con un paño suave para eliminar el cabello, el polvo y las partículas grandes.

NOTA: No limpie el filtro con agua u otros líquidos.

4. Limpie cualquier resto de polvo o cabello dentro del purificador de aire con una manguera de vacío. No utilice agua ni líquidos para limpiar el purificador de aire.



5. Si es necesario, reemplácelo con un filtro nuevo. Desenvuelva el filtro nuevo del empaque e instálelo en el purificador de aire (Consulte la página 6 para obtener instrucciones sobre cómo solicitar filtros nuevos).

6. Vuelva a colocar el filtro limpio o nuevo en el purificador de aire (consulte las **INSTRUCCIONES DE MONTAJE**).

7. Reemplace el filtro. Enchufe el purificador de aire.

8. Restablezca el botón de reinicio del filtro (consulte la sección **Botón de reinicio del filtro**).

SOLUCIÓN DE PROBLEMAS

Revise esta tabla para encontrar soluciones que puede hacer usted mismo para problemas menores de desempeño. Cualquier servicio necesario, distinto del mantenimiento descrito en esta Guía de uso y cuidado, debe ser realizado por un agente de servicio calificado.



ADVERTENCIA

Desconecte el suministro eléctrico antes de realizar el mantenimiento el purificador. De lo contrario, podría producirse una descarga eléctrica o lesiones personales.

PROBLEMA	POSIBLE CAUSA	SOLUCIÓN
El purificador de aire no se enciende ni responde a los botones de control.	Problemas de conexión.	Asegúrese de que el adaptador de corriente esté completamente insertado en el puerto de alimentación de la parte inferior del purificador de aire y que también esté enchufado a la toma de corriente de pared.
	La tapa del filtro no está bien colocada.	Vuelva a instalar correctamente el filtro y la tapa del filtro.
	Toma de corriente defectuosa.	Compruébelo con un aparato o una lámpara en buen estado. Asegúrese de que el enchufe del adaptador de corriente está completamente enchufado a una buena toma de corriente de pared.
	El adaptador de corriente está dañado.	Llame al 1-877-531-7321 (EUA) / 1-844-608-3081 (CA) para obtener ayuda.
El aire fresco no se puede suministrar sin problemas desde la salida de aire.	El empaque de plástico del filtro nuevo no se ha eliminado.	Retire el empaque de plástico.
	Las salidas de aire del purificador de aire están bloqueadas por objetos extraños.	Retire los objetos extraños.
Mala calidad de purificación del aire.	Baja velocidad del ventilador.	Toque para cambiar la velocidad del ventilador.
	La entrada o salida de aire está bloqueada por objetos extraños.	Retire los objetos extraños.
	El tamaño de la habitación y la calidad del aire exterior pueden afectar la capacidad de limpieza del purificador de aire.	La purificación del aire puede llevar más tiempo si la habitación tiene más de 850 pies cuadrados. Cierre las puertas y ventanas mientras usa el purificador de aire.
	El filtro compuesto necesita ser reemplazado.	Reemplace el filtro (Ver página 6 para obtener instrucciones sobre cómo pedir filtros nuevos).

SOLUCIÓN DE PROBLEMAS

Ruidos anormales durante la operación.	El empaque de plástico del filtro nuevo no se ha eliminado.	Retire el empaque de plástico.
	El purificador de aire no está colocado sobre una superficie nivelada durante el funcionamiento.	Asegúrese de que el purificador de aire esté funcionando en una superficie dura, plana y nivelada.
	La entrada o salida de aire está bloqueada por objetos extraños.	Retire los objetos extraños.
	El filtro compuesto necesita ser reemplazado.	Reemplace el filtro (Ver página 6 para obtener instrucciones sobre cómo pedir filtros nuevos).
	Es posible que haya objetos extraños dentro del purificador de aire.	Deje de usar el purificador de aire y llame al 1-877-531-7321 (USA) / 1-844-608-3081 (CA) para obtener ayuda.
Un olor extraño proviene del purificador de aire.	El filtro compuesto debe limpiarse o reemplazarse.	Limpié el filtro o reemplácelo si es necesario.
	Humedad alta.	Evite usar en un área con mucha humedad.

TABLE DES MATIÈRES

Avant d'utiliser votre nouveau purificateur d'air	1
Liste du contenu de l'emballage.....	1
Consignes importantes de sécurité.....	2-4
Garantie du purificateur d'air	5
Pièces et caractéristiques.....	6-7
Instructions d'assemblage.....	8-9
Instructions d'opération	9-11
Nettoyage et remplacement du filtre	11-12
Dépannage.....	13-14
Demande d'assistance ou de service	Page arrière

AVANT D'UTILISER VOTRE NOUVEAU PURIFICATEUR D'AIR

Lisez ce guide d'utilisation et d'entretien. Ces informations vous aideront à assembler et à faire fonctionner votre nouveau purificateur d'air Kenmore de la manière la plus sûre et la plus efficace possible.

Pour plus d'informations sur l'entretien et le fonctionnement des purificateurs d'air, appelez la ligne d'aide pour les purificateurs d'air au 1-877-531-7321 (US) / 1-844-608-3081 (CA). Vous avez besoin des numéros de modèle et de série complets lorsque vous demandez des informations. Les numéros de modèle et de série de votre purificateur d'air se trouvent sur la plaque des numéros de modèle et de série.

Utilisez l'espace ci-dessous pour noter le numéro de modèle et le numéro de série de votre nouveau purificateur d'air Kenmore.

N° de modèle _____

Numéro de série _____

Date d'achat _____

Conservez ce livre et votre reçu dans un endroit sûr pour pouvoir vous y référer ultérieurement.

LISTE DU CONTENU DE L'EMBALLAGE

Votre PURIFICATEUR D'AIR KENMORE est emballé avec les pièces et composants suivants assemblés séparément dans la boîte :

- 1 Purificateur d'air
- 1 Adaptateur électrique
- 1 Filtre composite (préinstallé)
- 1 Guide d'utilisation et d'entretien

CONSIGNES IMPORTANTES DE SÉCURITÉ

Lisez toutes les instructions de ce guide avant d'assembler ou d'utiliser votre purificateur d'air.

AVERTISSEMENT :

Votre sécurité est importante pour nous. Pour réduire les risques d'incendie, de choc électrique, de blessure ou de dommage lors de l'utilisation de votre purificateur d'air, suivez les précautions de sécurité de base, notamment les suivantes :

- N'utilisez votre purificateur d'air que de la manière décrite dans ce guide d'utilisation et d'entretien. N'utilisez que les accessoires recommandés par le fabricant.
- Débranchez le purificateur d'air de l'alimentation électrique avant de l'entretenir ou de le nettoyer.
- N'utilisez pas l'appareil sans avoir retiré la pellicule plastique du filtre. Autrement, le purificateur ne filtrera pas l'air et risque de surchauffer et de provoquer un incendie.
- Pour réduire le risque de choc électrique - Ne l'utilisez pas à l'extérieur.
- Gardez le purificateur d'air à l'écart de l'eau et des endroits mouillés ou humides. Ne le placez jamais dans l'eau ou dans un liquide.
- Maintenez le purificateur d'air à l'écart des sources de chaleur.
- Ne l'utilisez pas dans des endroits excessivement humides.
- Ne l'utilisez pas en présence de gaz combustibles, de vapeurs, de poussières métalliques, de produits en aérosol (pulvérisation) ou de fumées d'huile industrielle.
- Gardez une distance de 1,5 m/5 pi de l'endroit où l'oxygène est administré.
- Surveillez les enfants lorsqu'ils sont à proximité du purificateur d'air. Ne laissez pas les enfants jouer avec le purificateur d'air.
- Les enfants ne doivent pas nettoyer ou effectuer l'entretien du purificateur d'air sans surveillance.
- N'introduisez aucun objet dans les ouvertures du purificateur d'air.
- Ne vous asseyez pas et ne posez pas d'objets lourds sur le purificateur d'air.
- Ne bloquez pas l'entrée et la sortie d'air.
- Gardez l'intérieur du purificateur d'air sec. Pour éviter l'accumulation d'humidité, évitez de le placer dans des pièces soumises à de grands changements de température ou sous des climatiseurs.
- Ne l'utilisez pas avec un cordon, une fiche, ou d'autres pièces endommagés.
- N'utilisez pas votre purificateur d'air s'il est endommagé ou s'il ne fonctionne pas correctement. N'essayez pas de le réparer vous-même. Appelez le 1-877-531-7321 (US) / 1-844-608-3081 (CA) pour obtenir de l'aide.
- Ne faites pas passer le cordon sous la moquette. Ne recouvrez pas le cordon avec des tapis, des couvreurs ou d'autres revêtements. Ne faites pas passer le cordon sous des meubles ou des appareils électroménagers. Éloignez le cordon des zones de circulation afin d'éviter de trébucher dessus.
- Ne placez jamais le cordon près d'une source de chaleur.
- Gardez le purificateur d'air près de la prise sur laquelle il est branché.
- Ne touchez pas la fiche ou l'adaptateur d'alimentation avec des mains mouillées.
- Faites attention lorsque vous nettoyez

CONSIGNES IMPORTANTES DE SÉCURITÉ

le purificateur d'air. Un détergent corrosif fort endommagera la surface du purificateur d'air.

- Enlevez périodiquement la poussière du corps du purificateur d'air et de la fiche d'alimentation.
- Ne rincez pas et ne réutilisez pas le filtre composite à haute efficacité.
- Utilisez uniquement l'adaptateur électrique fourni avec ce purificateur d'air.
- Si le cordon de l'adaptateur est endommagé, cessez immédiatement de l'utiliser et appelez le 1-877-531-7321 (US) / 1-844-608-3081 (CA) pour obtenir de l'aide.
- Ce purificateur d'air ne doit pas être utilisé par des personnes (y compris des enfants) dont les capacités physiques, sensorielles ou mentales sont réduites, ou qui manquent d'expérience et de connaissances, à moins qu'elles n'aient reçu une surveillance ou des instructions concernant l'utilisation de l'appareil par une personne responsable de leur sécurité.



AVERTISSEMENT :

Pour réduire le risque d'incendie ou de choc électrique, n'utilisez pas ce purificateur d'air avec un dispositif de contrôle de vitesse à semi-conducteurs.

Champs électromagnétiques (EMF)

Votre purificateur d'air est conforme à toutes les normes concernant les champs électromagnétiques (EMF). S'il est manipulé correctement et conformément aux instructions de ce guide d'utilisation et d'entretien, l'appareil est sans danger selon les preuves scientifiques disponibles aujourd'hui.

CONFORMITÉ À LA FCC (Federal Communications Commission)

Ce dispositif est conforme à la partie 15 des règles du FCC. Son fonctionnement est soumis aux deux conditions suivantes :

- Ce dispositif ne peut pas causer d'interférences nuisibles et,
- Cet appareil doit accepter toute interférence reçue, incluant les interférences qui peuvent causer un mauvais fonctionnement.



ATTENTION

Les changements ou modifications n'ayant pas été expressément approuvés par la partie responsable pour la conformité pourraient annuler l'autorité de l'utilisateur à utiliser l'équipement.

REMARQUE : Cet équipement a été examiné et s'est avéré être conforme aux limites pour un dispositif numérique de la classe B, conformément à la partie 15 des règles du FCC. Ces limites sont conçues pour assurer la protection raisonnable contre une interférence nuisibles dans une installation résidentielle. Cet équipement génère, utilise et peut émettre une énergie de fréquence radio et, s'il n'est pas installé et utilisé conformément aux instructions, il peut causer des interférences nuisibles aux communications radio. Cependant, il n'y a aucune garantie que l'interférence ne se produira pas dans une installation particulière. Si cet équipement cause une interférence dommageable à un radio ou à la réception d'émissions télévisées, laquelle peut être déterminée en allumant ou éteignant l'équipement, l'utilisateur est encouragé à essayer de corriger l'interférence par une ou plusieurs des mesures suivantes:

INSTRUCCIONES DE SEGURIDAD IMPORTANTES

- Réorienter ou replacer l'antenne de réception.
- Augmenter la séparation entre l'équipement et le récepteur.
- Relier l'équipement dans une prise sur un circuit différent de celui auquel le récepteur est relié.
- Consulter le revendeur ou un technicien expérimenté de radio/TV pour de l'aide.

LISEZ ET CONSERVEZ CES INSTRUCTIONS

L'assemblage correct et l'utilisation sécurisée de votre purificateur d'air sont vos responsabilités. Votre purificateur d'air est conçu pour un **usage domestique**. Lisez attentivement ce guide d'utilisation et d'entretien pour obtenir des informations importantes sur son utilisation et sur la sécurité. Ce guide contient des déclarations de sécurité sous des symboles d'avertissement et de prudence.

GARANTIE DU PURIFICATEUR D'AIR

GARANTIE LIMITÉE

POUR DEUX ANS à compter de la date de vente, ce produit est garanti contre tout défaut de matériau ou de fabrication.

SUR PREUVE D'ACHAT, un appareil défectueux sera remplacé gratuitement.

La marque Kenmore est utilisée sous licence. Adressez toutes les demandes de service sous garantie à : 1-877-531-7321 (US) / 1-844-608-3081 (CA).

Cette garantie ne couvre pas le filtre qui est une pièce d'usure qui peut se détériorer à la suite d'une utilisation normale pendant la période de garantie.

Cette garantie est annulée si ce produit est utilisé à des fins autres que domestiques.

Cette garantie vous donne des droits légaux spécifiques, et vous pouvez également avoir d'autres droits qui varient d'un territoire à l'autre.

Cleva North America, Inc., Greenville SC 29607

PIÈCES ET CARACTÉRISTIQUES

Il est important de connaître les pièces et les caractéristiques de votre purificateur d'air pour garantir son utilisation correcte et sûre. Examinez-les avant d'utiliser votre purificateur d'air.

PIÈCES DE RECHANGE

Pièce	N° de pièce (US)	N° de pièce (CA)
Filtre composite	KF170	KF170
Adaptateur Électrique	701001101	701001101

Pour commander une pièce de rechange, appelez le 1-877-531-7321 (US) / 1-844-608-3081 (CA) ou commandez-la sur le site Web www.kenmorefloorcare.com.

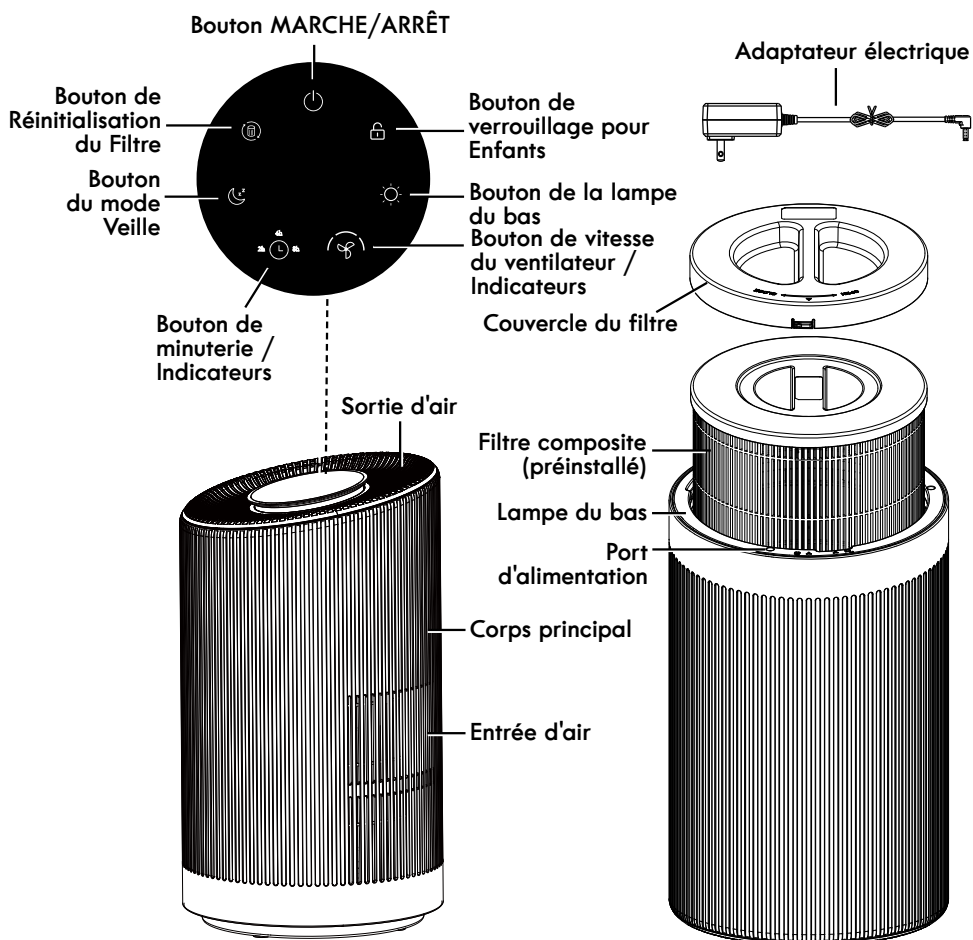

PIÈCES ET CARACTÉRISTIQUES

REMARQUE : Le préfiltre, le filtre HEPA et le filtre à charbon actif sont combinés dans le filtre composite.

- Préfiltre : Intercepte les cheveux, la toison de fibres, les grosses particules, les pellicules, etc.
- Filtre HEPA à haute efficacité : Filtre des particules aussi petites que 0,3 micron, comme les PM2.5, la fumée, le pollen, les mites, etc.
- Filtre à charbon actif : Purifie les polluants gazeux nocifs.



Veillez prêter une attention particulière à ces cases d'alerte et suivez les instructions qui y sont données. Les mentions d'**AVERTISSEMENT** vous mettent en garde contre des dangers tels que l'incendie, l'électrocution, les brûlures et les blessures. Les mentions **ATTENTION** vous mettent en garde contre des dangers tels que des blessures corporelles et/ou des dommages matériels.

INSTRUCTIONS D'ASSEMBLAGE

Avant d'assembler le purificateur d'air, vérifiez la **LISTE DU CONTENU DE L'EMBALLAGE** (page 1). Utilisez cette liste pour vérifier que vous avez reçu tous les composants de votre nouveau purificateur d'air Kenmore.



AVERTISSEMENT

Risque de choc électrique

NE branchez PAS l'appareil à l'alimentation électrique tant que l'assemblage n'est pas complété. Le non-respect de cette consigne peut entraîner un choc électrique ou des blessures. Pour réduire le risque de choc électrique, n'exposez pas l'appareil à la pluie.



ATTENTION

Le filtre fourni est placé à l'intérieur du purificateur d'air. Assurez-vous que l'emballage plastique du filtre est retiré et que le filtre est correctement installé avant de l'utiliser.

1. Retournez le purificateur d'air à l'envers. Tournez le couvercle du filtre dans le sens inverse des aiguilles d'une montre et retirez-le.

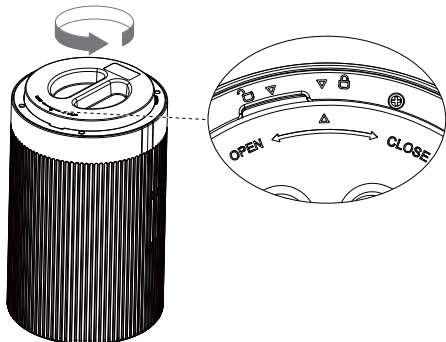

2. Retirez l'emballage en plastique du filtre et retirez l'adaptateur d'alimentation, puis replacez le filtre dans le purificateur d'air.

REMARQUE : L'adaptateur d'alimentation est rangé à l'intérieur du filtre du purificateur d'air.

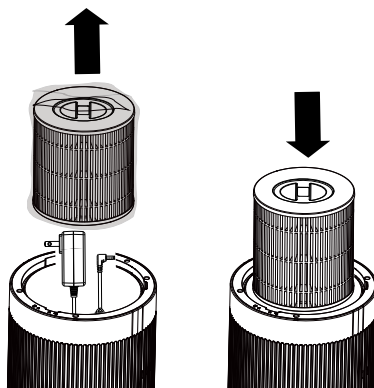

3. Réinstallez le couvercle du filtre. Assurez-vous d'aligner le triangle sur le couvercle du filtre avec le triangle sur le bord inférieur du purificateur d'air. Tournez le couvercle du filtre dans le sens des aiguilles d'une montre pour le verrouiller.

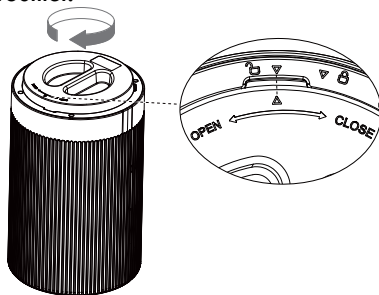

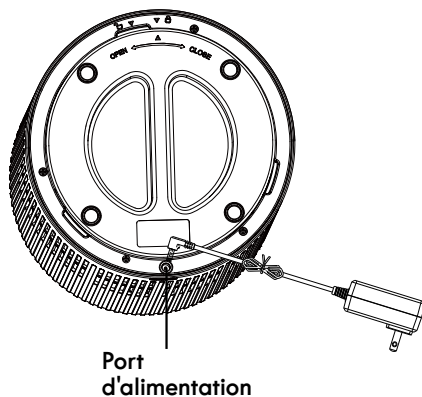

INSTRUCTIONS D'ASSEMBLAGE

4. Insérez l'adaptateur d'alimentation dans le port d'alimentation situé sous le purificateur d'air.



INSTRUCTIONS D'OPÉRATION

UTILISATION DU PURIFICATEUR D'AIR

1. Lorsque vous utilisez le purificateur d'air, tenez-le éloigné de tout ce qui pourrait bloquer la circulation de l'air, comme des rideaux.
2. Branchez l'adaptateur électrique dans une prise de courant. Lorsqu'il est sous tension, l'avertisseur émet un son "Ding" et le bouton MARCHE/ARRÊT est faiblement éclairé. Le purificateur d'air est en état de veille.
3. Appuyez sur  pour allumer le purificateur d'air. Le ventilateur se règle par défaut à la première vitesse.
4. Pour régler la vitesse du ventilateur, appuyez sur  pour passer d'une vitesse à l'autre.
5. Maintenez  pendant 2 secondes pour éteindre le purificateur d'air.

COMMANDES & AFFICHAGE



Bouton MARCHE/ARRÊT

Appuyez sur  pour allumer/éteindre le purificateur d'air.

- En mode veille, la touche MARCHE/ARRÊT est faiblement éclairée. En appuyant sur le bouton, le purificateur d'air se met en marche, tous les boutons et la lampe du bas s'allument. Après quelques secondes,

la lampe du bas s'éteint.

- Pour éteindre, maintenez  pendant 2 secondes.



Bouton de Vitesse du ventilateur

Appuyez sur  pour régler la vitesse du ventilateur entre I, II et III.

- Les indicateurs de vitesse du ventilateur

COMMANDES & AFFICHAGE

s'allument lorsqu'ils sont activés.

- La vitesse III du ventilateur est la plus bruyante, mais elle permet d'assainir l'air le plus rapidement.
- Pour obtenir les meilleurs résultats, ou pour traiter un problème spécifique de qualité de l'air tel que la fumée, faites fonctionner le purificateur d'air à vitesse élevée (niveau III) pendant 15 à 20 minutes avant d'utiliser une vitesse plus basse.
- Pour purifier efficacement l'air, gardez les fenêtres et les portes fermées lorsque le purificateur d'air est en marche.



Bouton du mode Veille

Le mode veille fonctionne silencieusement en utilisant la vitesse de ventilation I, la plus basse.

- Appuyez sur  pour activer/désactiver le mode veille.
- Dans ce mode, seul le bouton du mode Veille est faiblement éclairé et tous les autres boutons sont éteints. Appuyez sur le bouton du mode Veille ou sur le bouton de la Vitesse du ventilateur réactivera toutes les autres icônes.

Bouton de verrouillage pour Enfants

Cette fonction permet d'éviter toute modification accidentelle des réglages. Les boutons ne réagissent pas lorsqu'on les touche.

- Maintenez  enfoncé pendant 2 secondes pour verrouiller/déverrouiller l'écran.
- En état de marche, maintenez  enfoncé pendant 2 secondes pour activer la fonction de verrouillage des enfants. Toutes les autres commandes

sont inutilisables et les lumières s'éteignent. Maintenez  enfoncé pendant 2 secondes déverrouille tous les autres boutons et rallume les lumières.

^{4h} ^{2h} ^{8h} Bouton de minuterie / Indicateurs

Appuyez sur  pour régler manuellement une minuterie de 2, 4 ou 8 heures.

- L'indicateur de minuterie 2h, 4h ou 8h correspondant s'allume lorsqu'il est activé.
- Une fois le temps écoulé, le purificateur d'air se met hors tension automatiquement.
- Pour annuler une minuterie, appuyez sur  jusqu'à ce que tous les indicateurs de minuterie soient éteints.
- La vitesse du ventilateur peut être modifiée à tout moment lorsque la minuterie est en marche.
- La minuterie redémarre si l'heure est modifiée.

Bouton de la lampe du bas

Appuyez sur  pour régler la luminosité entre I, II et III et appuyez à nouveau pour éteindre la lumière.

- L'arrêt du purificateur d'air éteint la lumière.

Bouton de Réinitialisation du Filtre

- La durée de vie du filtre est d'environ 6 mois. Lorsque la durée de vie restante du filtre est inférieure à 150 heures, l'indicateur de réinitialisation du filtre clignote en rouge pour rappeler aux utilisateurs de remplacer le filtre jusqu'à ce que sa durée de vie soit réinitialisée.
- Réinitialisation de la durée de vie du

COMMANDES & AFFICHAGE

filtre : Lorsque la durée de vie du filtre est inférieure à 150 heures, appuyez sur le bouton de réinitialisation du filtre et maintenez-le enfoncé pendant 5 secondes pour réinitialiser le bouton de réinitialisation du filtre.

REMARQUE : Lorsque la durée de vie restante du filtre est supérieure à 150 heures, le bouton de réinitialisation du filtre ne peut pas être actionné.

- **Réinitialisation forcée de la durée de vie du filtre** : Dans les 30 secondes suivant la mise sous tension, maintenez le bouton MARCHE/ARRET et le bouton de réinitialisation du filtre enfoncés en même temps pendant plus de 5 secondes. L'écran clignote 6 fois et le purificateur d'air passe en mode Veille, ce qui indique que la durée de vie du filtre est réinitialisée.

ENTRETIEN ET MAINTENANCE DU PURIFICATEUR D'AIR

Respectez toujours toutes les précautions de sécurité lorsque vous effectuez l'entretien du purificateur d'air.



AVERTISSEMENT

Risque de choc électrique et de blessures corporelles

Débranchez l'alimentation électrique avant de procéder à l'entretien ou au nettoyage du purificateur d'air. Le non-respect de cette consigne peut entraîner un choc électrique ou des blessures.

NETTOYAGE ET ENTRETIEN

REMARQUE : La machine doit être débranchée avant d'être nettoyée.

1. Nettoyage du corps principal.

- 1) Utilisez un chiffon doux pour essuyer le corps principal.
- 2) Utilisez un chiffon doux et un détergent doux pour enlever les taches tenaces.

REMARQUE : Ne rayez pas le corps principal avec des objets durs pendant l'entretien. Veuillez vous conformer aux instructions et ne pas endommager les pièces de la machine lorsque vous retirez les couvercles des filtres.

2. Remplacement du filtre.

- 1) La durée de vie du filtre peut varier en fonction de l'environnement et de la vitesse du ventilateur.
- 2) Lorsque la surface du préfiltre extérieur est poussiéreuse, nettoyez-le avec un chiffon doux pour prolonger la durée de vie du filtre.
- 3) Il est recommandé de remplacer le filtre lorsque l'indicateur de changement de filtre est allumé.

REMARQUE : La durée de vie du filtre peut être plus courte ou plus longue en fonction de la vitesse du ventilateur, de la durée de fonctionnement et de l'environnement. Veuillez jeter les filtres usagés comme des déchets combustibles.

NETTOYAGE ET REMPLACEMENT DU FILTRE

1. Débranchez le purificateur d'air.
Retournez l'appareil à l'envers et retirez le couvercle du filtre (consultez les **INSTRUCTIONS D'ASSEMBLAGE**).

2. Retirez le filtre du purificateur d'air.

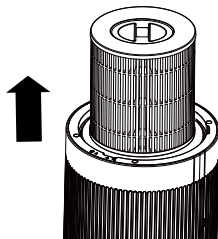

3. La surface extérieure du filtre doit être nettoyée toutes les 2 à 4 semaines pour augmenter l'efficacité et prolonger la durée de vie du filtre. Nettoyez la surface extérieure du filtre à l'aide d'un chiffon doux pour enlever les cheveux, la poussière et les grosses particules.

REMARQUE : Ne nettoyez pas le filtre avec de l'eau ou d'autres liquides.

4. Nettoyez toute poussière ou tout poil restant à l'intérieur du purificateur d'air à l'aide d'un tuyau d'aspirateur. N'utilisez pas d'eau ou de liquide pour nettoyer le purificateur d'air.



5. Si nécessaire, remplacez-le par un nouveau filtre. Déballiez le nouveau filtre de son emballage (consultez la page 6 pour savoir comment commander un nouveau filtre).

6. Placez le filtre nettoyé ou neuf dans le purificateur d'air (consultez les **INSTRUCTIONS D'ASSEMBLAGE**).

7. Remettez le couvercle en place. Mettez le purificateur d'air en marche.

8. Appuyez sur le bouton de réinitialisation du filtre (consultez la section **Bouton de réinitialisation du Filtre**).

DÉPANNAGE

Examinez ce tableau pour trouver des solutions pratiques à des problèmes de performance mineurs. Si une intervention, autre que l'entretien décrit dans le présent guide d'utilisation et d'entretien est nécessaire, elle doit être effectuée par un agent de service qualifié.



AVERTISSEMENT

Débranchez l'alimentation électrique avant de procéder à l'entretien ou au nettoyage du purificateur d'air. Le non-respect de cette consigne peut entraîner un choc électrique ou des blessures.

PROBLÈME	CAUSE POSSIBLE	SOLUTION
Le purificateur d'air ne s'allume pas ou ne répond pas aux boutons de commande.	Problème de connexion.	Assurez-vous que l'adaptateur électrique est entièrement inséré dans le port d'alimentation situé sous le purificateur d'air et qu'il est également branché sur la prise murale.
	Le couvercle du filtre n'est pas placé correctement.	Réinstallez correctement le filtre et le couvercle du filtre.
	Prise murale défectueuse.	Vérifier l'état de la prise murale avec un appareil ou une lampe en bon état. Assurez-vous que la fiche de l'adaptateur d'alimentation est bien branchée dans une prise murale fonctionnelle.
	L'adaptateur d'alimentation est endommagé.	Appelez le 1-877-531-7321 (US) / 1-844-608-3081 (CA) pour obtenir de l'aide.
L'air frais ne peut pas être délivré normalement par la sortie d'air.	L'emballage en plastique du nouveau filtre n'a pas été retiré.	Retirez l'emballage en plastique.
	La sortie d'air du purificateur d'air est obstruée par des corps étrangers.	Retirez les corps étrangers.
Mauvaise qualité de purification de l'air.	Faible vitesse du ventilateur.	Appuyez sur  pour modifier la vitesse du ventilateur.
	L'entrée ou la sortie d'air est bloquée par des corps étrangers.	Retirez les corps étrangers.
	La taille surface de la pièce et la qualité de l'air extérieur peuvent affecter la capacité de nettoyage du purificateur d'air.	La purification de l'air peut prendre plus de temps si la surface de la pièce est supérieure à plus grande que 79 m ² (850 pieds carrés). Fermez les portes et les fenêtres lorsque vous utilisez le purificateur d'air.
	Le filtre composite doit être remplacé.	Remplacez le filtre (Consultez la page 6 pour les instructions concernant la commande d'un nouveau filtre).

DÉPANNAGE

Bruits anormaux pendant le fonctionnement.	L'emballage en plastique du nouveau filtre n'a pas été retiré.	Retirez l'emballage en plastique.
	Le purificateur d'air n'est pas placé sur une surface plane pendant son fonctionnement.	Assurez-vous que le purificateur d'air fonctionne sur une surface dure, plane et horizontale.
	L'entrée ou la sortie d'air est bloquée par des corps étrangers.	Retirez les corps étrangers.
	Le filtre composite doit être remplacé.	Remplacez le filtre (Consultez la page 6 pour les instructions concernant la commande d'un nouveau filtre).
	Un objet étranger peut se trouver à l'intérieur du purificateur d'air.	Cessez d'utiliser le purificateur d'air et appelez le 1-877-531-7321 (US) / 1-844-608-3081 (CA) pour obtenir de l'aide.
Une odeur étrange se dégage du purificateur d'air.	Le filtre composite doit être nettoyé ou remplacé.	Nettoyez le filtre ou remplacez-le si nécessaire.
	Forte humidité.	Évitez d'utiliser l'appareil dans une zone où l'humidité est élevée.

Kenmore^{®/MD}

Vacuum Cleaner Help Line
Aspiradoras Línea de Ayuda
Assistance téléphonique
pour les aspirateurs

US: 1-877-531-7321

CA: 1-844-608-3081

8:00 am – 5:00 pm ET M-F

De 8 h à 17 h HE lun à ven

