

**Use & Care Guide**  
**Manual de Uso y Cuidado**  
**Manuel d'entretien et d'utilisation**

**Kenmore**<sup>®/MD</sup>

**Handheld Mattress Vacuum Cleaner**  
**Aspiradora de mano para colchones**  
**Aspirateur à main pour matelas**

Model/Modelo/Modèle: MC2010

**Vacuum Cleaner Help Line**  
**Aspiradoras Línea de Ayuda**  
**Assistance téléphonique pour les aspirateurs:**  
**1-877-531-7321 (US) / 1-844-608-3081 (CA)**

**8:00am-5:00pm EST, M-F**  
**De 8 AM a 5 PM, de lunes a Viernes**  
**De 8 h à 17 h HE lun à ven**

**[www.kenmorefloorcare.com](http://www.kenmorefloorcare.com)**



## TABLE OF CONTENTS

|  |            |
|--|------------|
| Before Using Your New Vacuum Cleaner ..... | 2          |
| Packing List .....                         | 2          |
| Important Safety Instructions .....        | 3-5        |
| Vacuum Cleaner Warranty.....               | 6          |
| Parts and Features.....                    | 7-8        |
| Operating Instructions .....               | 9-10       |
| Vacuum Maintenance and Care .....          | 11-14      |
| Troubleshooting .....                      | 15-16      |
| Requesting Assistance or Service .....     | Back Cover |

## BEFORE USING YOUR NEW VACUUM CLEANER

Read this Use & Care Guide. It will help you assemble and operate your new Kenmore vacuum cleaner in the safest and most effective way.

For more information about vacuum cleaner care and operation, call the Vacuum Cleaner Help Line at 1-877-531-7321 (US) / 1-844-608-3081 (CA). You will need the complete model and serial numbers when requesting information.

Your vacuum cleaner's model and serial numbers are located on the Model and Serial Number Plate. Use the space below to record the model number and serial number of your new Kenmore vacuum cleaner.

Model No. \_\_\_\_\_

Serial No. \_\_\_\_\_

Date of Purchase \_\_\_\_\_

Keep this book and your sales check (receipt) in a safe place for future reference.

## PACKING LIST

Your KENMORE HANDHELD MATTRESS VACUUM CLEANER is packaged with the following parts and components included separately in the carton:

- 1 Handheld Mattress Vacuum Cleaner
- 1 Use & Care Guide

## IMPORTANT SAFETY INSTRUCTIONS

Read all instructions in this guide before assembling or using your mattress vacuum cleaner.

### **WARNING!**

Your safety is important to us. To reduce the risk of fire, electrical shock, injury to persons or damage when using your vacuum cleaner, follow basic safety precautions including the following:

- Use your mattress vacuum cleaner only as described in this Use & Care Guide. Use only with manufacturer's recommended attachments.
- The mattress vacuum cleaner can be used to clean and remove mites from mattresses, blankets, pillows, sofas and other textiles.
- Do not allow it to be used as a toy. Close attention is necessary when used by or near children.
- To reduce the risk of electrical shock, do not use outdoors or on wet surfaces.
- Do not use with a damaged cord or plug. If mattress vacuum cleaner is not working as it should, has been dropped, damaged, left outdoors, or dropped in water, immediately discontinue use and call 1-877-531-7321 (US) / 1-844-608-3081 (CA) for assistance.
- Do not leave the mattress vacuum cleaner when plugged in. Unplug from outlet when not in use and before performing maintenance.
- Turn off all controls before unplugging.
- Do not unplug by pulling on cord. To unplug, grasp the plug, not the cord.
- Do not pull or carry by cord, use cord as a handle, close a door on cord, or pull cord around sharp edges or corners. Do not run vacuum cleaner over cord. Keep cord away from heated surfaces.
- Do not touch the plug or any part of the mattress vacuum cleaner with wet hands.
- Do not put any object into openings. Do not use with any opening blocked; keep free of dust, lint, hair, and anything that may reduce air flow.
- Keep hair, loose clothing, fingers, and all parts of body away from openings and moving parts.
- The mattress vacuum cleaner includes a UV light. Do not expose the eyes or skin of humans or animals to UV radiation; otherwise, it may cause damage.
- To prevent burns, do not touch the UV light with your hands during use or immediately after it is turned off.
- Conduct a spot test on objects to be irradiated to prevent damage to photosensitive materials or items not resistant to UV light and do not leave

## IMPORTANT SAFETY INSTRUCTIONS

the mattress vacuum cleaner running in the same position for a long time, or items may be damaged.

- To protect the UV light, do not damage the safety roller on the bottom of the appliance.
- Before cleaning the UV light, ensure the mattress vacuum cleaner is powered off and unplugged. Otherwise, the device could start unexpectedly, leading to potential damage.
- Do not use the mattress vacuum cleaner to pick up flammable or combustible liquids, such as gasoline, or use in areas where they may be present.
- Do not pick up anything that is burning or smoking, such as cigarettes, matches, or hot ashes.
- Do not use the mattress vacuum cleaner to vacuum hard or sharp objects, such as glass, nails, screws, or coins, which may damage the appliance.
- Do not use the mattress vacuum cleaner without dust cup and/or filters in place; otherwise, it may cause electric motor damage.
- Keep the mattress vacuum cleaner away from heating appliances and direct sunlight to prevent fires.
- Avoid using the mattress vacuum cleaner if the suction inlets, heat dissipation vent, or hot-air outlet is blocked. Otherwise, the cleaner may be damaged.
- If the mattress vacuum cleaner gives off smoke or odors, or produces powders from the heat dissipation vent during use, stop using and unplug it immediately, and call 1-877-531-7321 (US) / 1-844-608-3081 (CA) for assistance. Never attempt to disassemble the mattress vacuum cleaner by yourself.
- Store the mattress vacuum cleaner indoors. Put the vacuum cleaner away after use to prevent accidents.
- Changes or modifications to this unit not expressly approved by the party responsible for compliance could void the warranty.
- You are responsible for making sure that your mattress vacuum cleaner is not used by anyone unable to operate it properly.
- Have servicing performed by a qualified repair person using only identical replacement parts. This will ensure that the safety of the product is maintained.
- This appliance is designed for household use only!

**To reduce the risk of electric shock, this appliance has a polarized plug (one blade is wider than the other). This plug will fit in a polarized outlet only one way. If the plug does not fit fully in the outlet, reverse the plug. If it still does not fit, contact a qualified electrician to install the proper outlet. Do not change the plug in any way.**

## IMPORTANT SAFETY INSTRUCTIONS



### **WARNING**

This appliance contains a UV emitter. Do not stare at the light source.

## SAVE THESE INSTRUCTIONS

Proper assembly and safe use of your mattress vacuum cleaner are your responsibilities. Your mattress vacuum cleaner is intended for **Household Use**. Read this Use & Care Guide carefully for important use and safety information. This guide contains safety statements under warning and caution symbols.

## VACUUM CLEANER WARRANTY

### LIMITED WARRANTY

FOR ONE YEAR from the date of sale (or, for deliveries in the State of California, one year from the date of delivery), this product is warranted against defects in material or workmanship.

WITH PROOF OF SALE a defective product will be replaced free of charge.

The Kenmore brand is used under license. Direct all claims for warranty service to: 1-877-531-7321 (US) / 1-844-608-3081 (CA).

This warranty does not cover filters or belts, which are expendable parts that can wear out from normal use within the warranty period.

This warranty is void if this product is ever used for anything other than private household purposes. This warranty gives you specific legal rights, and you may also have other rights which vary from state to state.

Cleva North America, Inc., Greenville SC 29607

# PARTS AND FEATURES

It is important to know your mattress vacuum cleaner's parts and features to assure its proper and safe use. Review these before using your mattress vacuum cleaner.

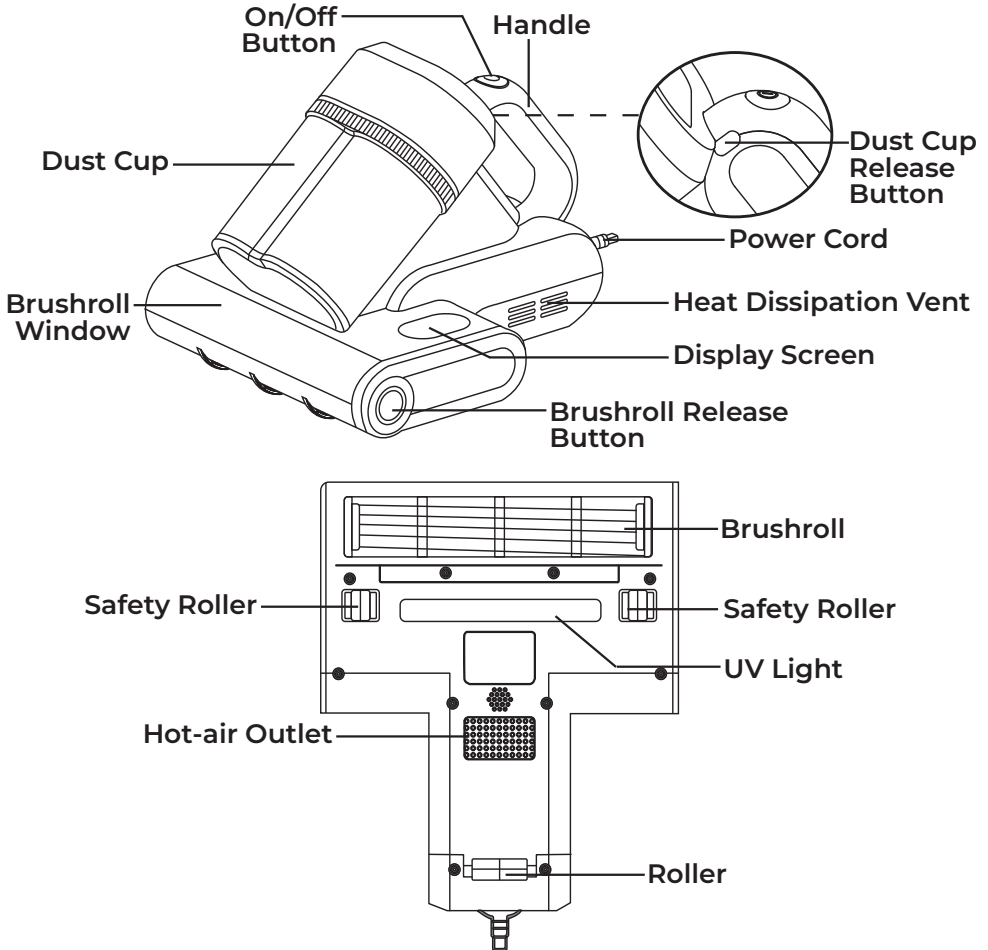

## REPLACEMENT PARTS

| Item        | Part No.(US) | Part No.(CA) |
|-------------|--------------|--------------|
| HEPA Filter | 771001103    | 771001103    |
| Brushroll   | 771001105    | 771001105    |
| Pre-filter  | 771001102    | 771001102    |

To order a replacement part, call 1-877-531-7321 (US) / 1-844-608-3081 (CA).

# PARTS AND FEATURES

## DISPLAY SCREEN

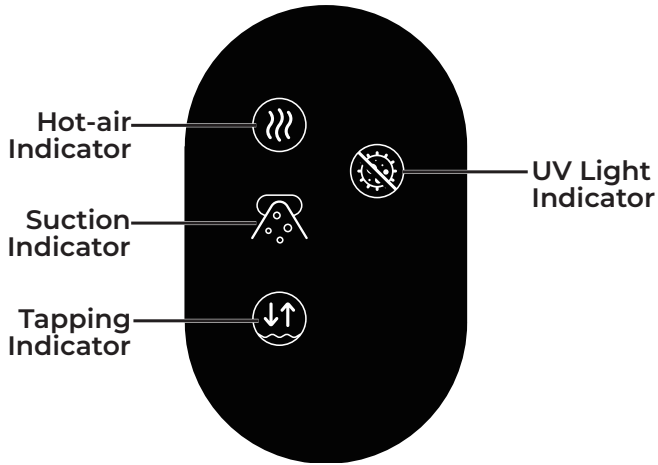



Please pay special attention to these hazard alert boxes, and follow any instructions given. **WARNING** statements alert you to such hazards as fire, electric shock, burns and personal injury. **CAUTION** statements alert you to such hazards as personal injury and/or property damage.

## OPERATING INSTRUCTIONS

### USING YOUR MATTRESS VACUUM CLEANER



#### WARNING

When any abnormality/failure occurs, stop using the product and unplug immediately.

**NOTE:** Make sure the dust cup is empty before using. Do not operate the mattress vacuum cleaner without filters in place.

1. Plug the polarized power cord into a 120 Volt outlet.
2. Press the On/Off button to turn on the mattress vacuum cleaner. The display screen will illuminate and all indicators light up.

**NOTE:** The safety rollers must be pressed down completely so that all indicators will light up.

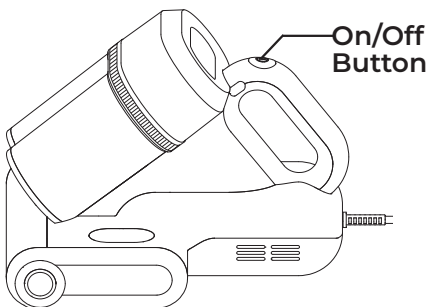

3. Place the mattress vacuum cleaner on the textile surface, and slightly press it while slowly moving it back and forth.

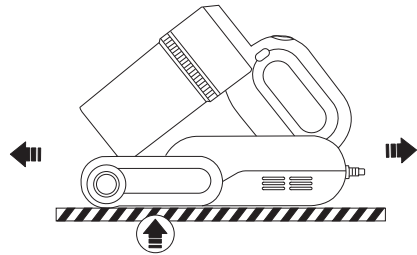

4. After vacuuming, press the On/Off button to turn off the mattress vacuum cleaner and unplug it after each use.

#### TIPS:

- For safety reasons, the UV light must be within 1 inch of the irradiated object and the inclination angle of the machine should not exceed 30 degrees. Outside of this range, the UV light will automatically turn off.
- The entire bottom of the unit must be in contact with the fabric to ensure the UV light works properly.

## USING YOUR MATTRESS VACUUM CLEANER

- To avoid injury, do not look directly into the UV ray.
- To safely check that the UV light is working properly, hold the machine up within a distance of 2 inch from the irradiated object and press the two safety rollers. Or check if the UV light indicator on the display screen illustrates. Do not look directly at the UV light.
- The UV light may be harmful to the human body. Do not expose it to the body.
- If you find the UV light cover broken during use, please call 1-877-531-7321 (US) / 1-844-608-3081 (CA) for assistance. Do not replace it yourself.
- If the fabric surface is made of delicate materials such as silk or cashmere, please cover it with cotton fabric or other materials for cleaning.
- Do not use directly on the surface of bedding fillings, such as cotton wadding and quilt batting.
- Please ensure that there are no obvious loose threads on the fabric surface when using the machine.
- To avoid the brushroll from stopping during operation, it is recommended to use it for latex mattresses, plush blankets, thick plush quilts, and other fabric surfaces.
- For first-time use, it is normal for a slight odor to come from the air outlet, and the odor will naturally dissipate after a period of use.
- Do not touch the hot-air outlet at the bottom of the machine in case of hand scald.
- To avoid the brushroll getting jammed by clogs, the brushroll has built-in overload protection.

### CAUTION

Do not allow the mattress vacuum cleaner to remain in one spot for any length of time. Damage to items may occur.

## VACUUM MAINTENANCE AND CARE

Always follow all safety precautions when performing maintenance to the mattress vacuum cleaner.

### CAUTION

To reduce the risk of an electric shock, ensure the vacuum is turned off and unplugged before performing any maintenance.

## CLEANING EXTERIOR

1. Turn off and unplug the mattress vacuum cleaner. DO NOT drip water on vacuum cleaner.
2. To clean exterior, or to reduce static electricity and dust build-

up, wipe outer surface with a clean, soft cloth that has been dipped in a solution of mild liquid detergent and water, then wrung dry. Wipe dry after cleaning.

## PROLONGED VACUUM CLEANER STORAGE

When the machine is not used for a long time, please place the machine in a cool and dry place, away from direct sunlight and moisture.

## EMPTYING DUST CUP

### WARNING

Turn off and unplug the mattress vacuum cleaner before performing any service on it.

**NOTE:** For best performance, empty dust cup after every use. Never operate vacuum cleaner without dust cup and filters in place.

1. Press the dust cup release button to remove the dust cup from the main body.

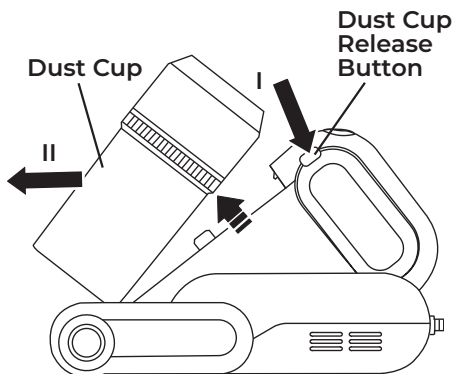

## EMPTYING DUST CUP

2. Remove any clogs that might be located in the suction port.

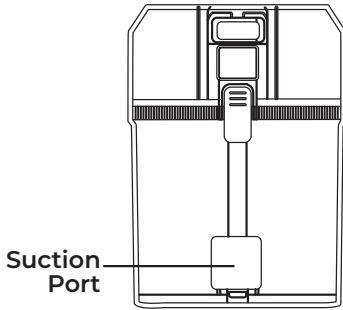

3. Press the dust cup lid release button and remove the dust cup lid.

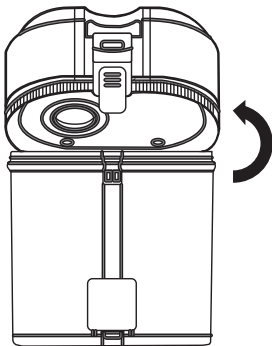
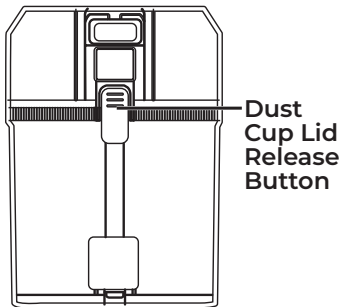

4. Clear all dirt or debris from the dust cup into a proper waste container.
5. Reinstall and insert the dust cup into the slot on the bottom of the main body, then press the dust cup back into the locked slot until you hear it click into place.

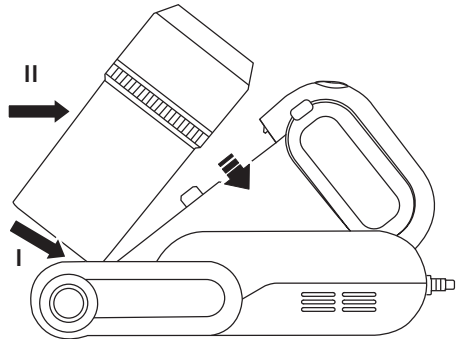

## FILTER ASSEMBLY CLEANING

The filter assembly is located inside the dust cup. Clean the filter assembly as needed to optimize suction power.

It is recommended to clean the filter assembly with cold water after each use.

**NOTE:** When the cleaning of filters no longer restores vacuum cleaner suction to full power, or the filters are worn or broken, replace the filters. To purchase filters, call 1-877-531-7321 (US) / 1-844-608-3081 (CA).

1. Remove the dust cup and dust cup lid as outlined in **EMPTYING DUST CUP** (page 11-12).
2. Remove the filter assembly from the dust cup.

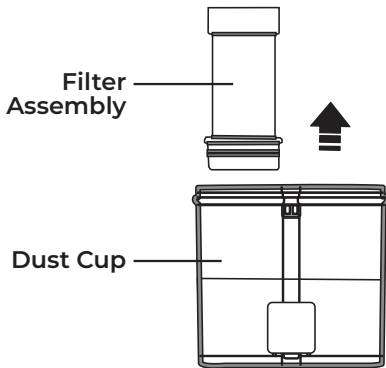

3. Lift up the HEPA filter from the pre-filter. Wash the HEPA filter and the pre-filter with clean water and allow to air dry 24 hours.

**NOTE:** The HEPA filter and the pre-filter should be completely dry before putting them back into the dust cup.

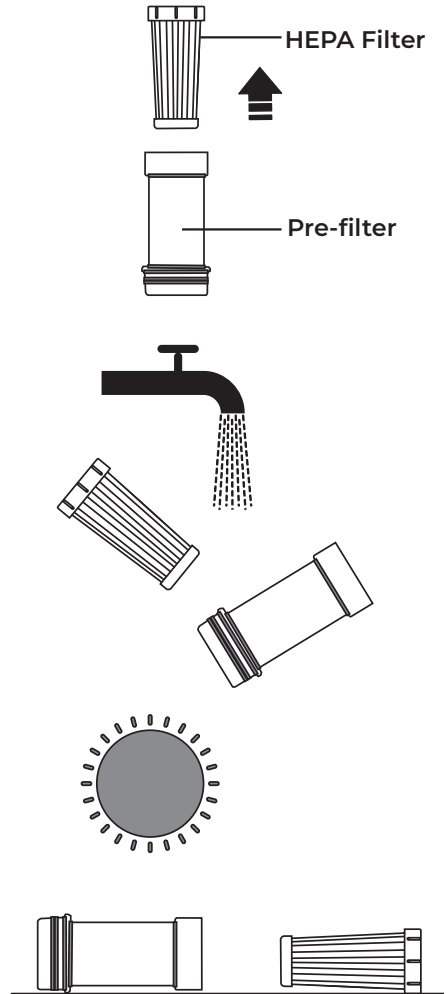

4. Put the HEPA filter back into the pre-filter then place the filter assembly back into the dust cup.
5. Reinstall the dust cup into the main body. See installation instructions in **EMPTYING DUST CUP** (page 11-12).

## BRUSHROLL CLEANING

1. Turn off and unplug the mattress vacuum cleaner.
2. Press the brushroll release button to remove the brushroll from the main body. Remove the hair and debris wrapped around the brushroll.
3. Re-insert the brushroll into the main body and press the brushroll release button to ensure the brushroll is secured.

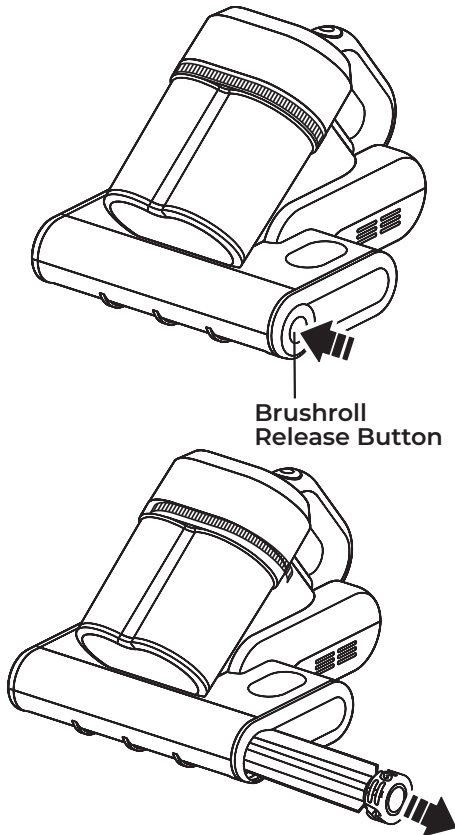

# TROUBLESHOOTING

Review this table to find do-it-yourself solutions for minor performance problems. Any service needed, other than maintenance described in this Use & Care Guide, should be performed by a qualified service agent.



## **WARNING**

**Disconnect electrical supply before performing maintenance to the vacuum cleaner. Failure to do so could result in electrical shock or personal injury.**

| <b>PROBLEM</b>                    | <b>POSSIBLE CAUSE</b>  | <b>SOLUTION</b>   |
|-----------------------------------|--|---|
| The machine does not work.        | The power plug is not inserted tightly.                        | Plug in firmly, press the On/Off button.  |
|                                   | Defective wall outlet.   | Check with a good appliance or lamp. Be sure the power cord plug is fully plugged into a good wall outlet.              |
|                                   | The motor is damaged.  | Call 1-877-531-7321 (US) / 1-844-608-3081 (CA) for assistance.  |
| The machine makes abnormal noise. | Full or clogged dust cup.                                      | Empty the dust cup (page 11-12).  |
|                                   | The suction port is blocked.                                   | Clean the suction port.   |
| Poor job of dirt pick-up.         | Full or clogged dust cup.                                      | Empty the dust cup (page 11-12).  |
|                                   | The suction port is blocked.                                   | Clean the suction port.   |
|                                   | The pre-filter or HEPA filter needs to be cleaned or replaced. | Clean or replace the pre-filter or HEPA filter. Follow the filter assembly cleaning instructions on page 13.            |
| Dust escapes from the vacuum.     | Dust cup is installed incorrectly.                             | Position dust cup correctly and snap firmly in place.   |
|                                   | Filter assembly is installed incorrectly.                      | Check the filter assembly for correct installation. Follow instructions on page 13.                                     |
|                                   | Pre-filter or HEPA is worn or broken.                          | Check and replace the pre-filter or the HEPA filter. To purchase parts, call 1-877-531-7321 (US) / 1-844-608-3081 (CA). |

# TROUBLESHOOTING

| PROBLEM                               | POSSIBLE CAUSE  | SOLUTION   |
|---------------------------------------|---|--|
| UV light does not work.               | The two safety rollers under the machine do not touch the surface of the object at the same time. | Place the machine flat on the object and ensure that both safety rollers are compressed.   |
|                                       | The two safety rollers under the machine are stuck and can't move freely.                         | Clean the safety rollers to ensure that they can move up and down freely or call 1-877-531-7321 (US) / 1-844-608-3081 (CA) for assistance. |
|                                       | The UV light is damaged.  | Call 1-877-531-7321 (US) / 1-844-608-3081 (CA) for assistance.   |
| The machine suddenly stops working.   | Full or clogged dust cup.   | Empty the dust cup (page 11-12).   |
|                                       | The suction port is blocked.  | Clean the suction port.  |
|                                       | The machine is damaged.   | Call 1-877-531-7321 (US) / 1-844-608-3081 (CA) for assistance.   |
|                                       | Tripped the thermal protector.  | Turn off and unplug the mattress vacuum cleaner to allow it to cool and the thermal protector to reset.                                    |
| The brushroll suddenly stops working. | There is a jam in the brushroll area.   | Turn off and unplug the vacuum. Remove any blockages in the brushroll. See page 14.  |
| There is a burnt smell during use.    | The motor is overheated after long-term use.  | Stop using the machine, clear the blockage, and pause for two hours before using it again.   |
|                                       | The machine is damaged.   | Call 1-877-531-7321 (US) / 1-844-608-3081 (CA) for assistance.   |

## TABLA DE CONTENIDOS

|  |                |
|--|----------------|
| Antes de usar su nueva aspiradora .....        | 1              |
| Lista de piezas incluidas .....                | 1              |
| Instrucciones de seguridad importantes .....   | 2-4            |
| Garantía de la aspiradora.....                 | 5              |
| Piezas y características .....                 | 6-7            |
| Instrucciones de uso .....                     | 8-9            |
| Mantenimiento y cuidado de la aspiradora ..... | 10-13          |
| Resolución de problemas .....                  | 14-15          |
| Solicitud de ayuda o reparaciones .....        | Tapa posterior |

## ANTES DE USAR SU NUEVA ASPIRADORA

Lea esta guía de uso y cuidado. Lo ayudará a ensamblar y operar su nueva aspiradora Kenmore de la manera más segura y efectiva posible. Por más información sobre el cuidado y operación de la aspiradora, llame a la Línea de ayuda para aspiradoras al 1-877-531-7321 (EE. UU.) / 1-844-608-3081 (Canadá). Necesitará el modelo completo y los números de serie al solicitar información.

El modelo de su aspiradora y los números de serie se ubican en la placa de modelo y número de serie. Use el siguiente espacio para registrar el número de modelo y el número de serie de su nueva aspiradora Kenmore.

N° de modelo \_\_\_\_\_

N° de serie \_\_\_\_\_

Fecha de compra \_\_\_\_\_

Guarde este libro y su boleta (recibo) de venta en un lugar seguro para usarlos como referencia a futuro.

## LISTA DE PIEZAS INCLUIDAS

Su ASPIRADORA DE MANO PARA COLCHONES KENMORE viene empaquetada con las siguientes piezas y componentes ensamblados separadamente en la caja:

- 1 Aspiradora de mano para colchones
- 1 Guía de uso y cuidado

## INSTRUCCIONES DE SEGURIDAD IMPORTANTES

Lea todas las instrucciones de esta guía antes de ensamblar o usar su aspiradora para colchones.

### ¡ADVERTENCIA!

Su seguridad es importante para nosotros. Para reducir el riesgo de incendio, descarga eléctrica, lesiones a personas o daños al utilizar su aspiradora, siga las precauciones de seguridad básicas, incluidas las siguientes:

- Use la aspiradora para colchones solo como se describe en esta Guía de uso y cuidado. Úsela solo con los accesorios recomendados por el fabricante.
- La aspiradora para colchones se puede usar para limpiar y eliminar los ácaros de colchones, mantas, almohadas, sofás y otros textiles.
- No permita que se utilice como un juguete. Se debe prestar estricta atención cuando el aparato lo usen niños o cuando se use cerca de ellos.
- Para reducir el riesgo de descarga eléctrica, no utilice el producto en exteriores ni sobre superficies mojadas.
- No lo use con un cordón o enchufe dañados. Si la aspiradora para colchones no funciona como debería, se ha caído, se ha dañado, se ha dejado al aire libre o se ha caído al agua, deje de usarla inmediatamente y llame al 1-877-531-7321 (Estados Unidos) / 1-844-608-3081 (Canadá) para obtener ayuda.
- No deje la aspiradora para colchones enchufada. Desenchúfela de la toma de corriente cuando no la utilice y antes de realizar cualquier tarea de mantenimiento.
- Apague todos los controles antes de desconectar.
- No desconecte tirando del cable. Para desconectarlo tire de la clavija, no del cable.
- No tire o transporte el aparato utilizando el cable como a modo de empuñadura, no apriete el cable al cerrar puertas ni pase el cable cerca de bordes afilados o esquinas. No use la aspiradora sobre su cable. Mantenga el cable alejado de superficies calientes.
- No toque el enchufe ni ninguna parte de la aspiradora para colchones con las manos mojadas.
- No ponga objetos sobre las aberturas. No lo utilice si las aberturas están bloqueadas; tenga cuidado que no haya polvo, cabellos, pelusas en las aberturas o cualquier cosa que pueda reducir el flujo de aire.
- Mantenga su cabello, ropas holgadas, dedos y partes de su cuerpo lejos de las aberturas y piezas móviles del producto.
- La aspiradora para colchones

## INSTRUCCIONES DE SEGURIDAD IMPORTANTES

- incluye luz ultravioleta. No exponga los ojos ni la piel de personas o animales a la radiación ultravioleta; de lo contrario, podría causar daños.
- Para evitar quemaduras, no toque la lámpara UV con las manos mientras la usa ni inmediatamente después de apagarla.
  - Realice una prueba previa en los objetos que vaya a irradiar para evitar daños en materiales fotosensibles o artículos que no sean resistentes a la luz ultravioleta, y no deje la aspiradora para colchones en funcionamiento en la misma posición durante mucho tiempo, ya que podría dañar los artículos.
  - Para proteger la lámpara UV, no dañe el rodillo de seguridad situado en la parte inferior del aparato.
  - Antes de limpiar la lámpara UV, asegúrese de que la aspiradora para colchones esté apagada y desenchufado. De lo contrario, el dispositivo podría encenderse de forma inesperada, lo que podría provocar daños.
  - No use la aspiradora para colchones para aspirar líquidos inflamables o combustibles, como la gasolina, ni use la aspiradora en áreas donde puedan estar presentes.
  - No recoja nada que esté ardiendo o humeando, como cigarrillos, fósforos o cenizas calientes.
  - No use la aspiradora para colchones para aspirar objetos duros o punzantes, como cristales, clavos, tornillos o monedas, ya que podrían dañar el aparato.
  - No use la aspiradora para colchones sin el depósito de polvo y/o los filtros colocados; de lo contrario, se podría dañar el motor eléctrico.
  - Mantenga la aspiradora para colchones alejada de aparatos de calefacción y de la luz solar directa para evitar incendios.
  - Evite usar la aspiradora para colchones si las entradas de succión, la rejilla de disipación de calor o la salida de aire caliente están obstruidas. De lo contrario, la aspiradora podría sufrir daños.
  - Si la aspiradora para colchones emite humo u olores, o si sale polvo por la rejilla de ventilación durante su uso, deje de usarla, desenchúfela inmediatamente y llame al 1-877-531-7321 (Estados Unidos) / 1-844-608-3081 (Canadá) para recibir asistencia. Nunca intente desmontar la aspiradora para colchones por su cuenta.
  - Guarde la aspiradora para colchones en interiores. Guarde la aspiradora después de usarla para evitar accidentes.
  - Cualquier cambio o modificación no aprobados expresamente por la parte responsable del cumplimiento podría anular la garantía.

## INSTRUCCIONES DE SEGURIDAD IMPORTANTES

- Usted es responsable de asegurarse de que la aspiradora para colchones no sea usada por nadie que no pueda operarla correctamente.
- Haga que el servicio sea realizado por un técnico calificado que utilice únicamente piezas de repuesto idénticas. Esto garantizará que se mantenga la seguridad del producto.
- ¡Este electrodoméstico está diseñado exclusivamente para uso doméstico!

Para reducir el riesgo de descarga eléctrica, este electrodoméstico posee una clavija polarizada (una punta es más ancha que la otra). Esta clavija calzará en la toma de corriente de pared polarizado solo en una posición. Si la clavija no entra completamente en la toma de corriente, póngala al revés. Si aún no calza, contacte a un técnico electricista calificado que pueda ayudarle a instalar la toma de corriente indicado. No modifique la clavija de ningún modo.



### ADVERTENCIA

Este aparato contiene un emisor de rayos UV. No mire fijamente a la fuente de luz.

## GUARDE ESTAS INSTRUCCIONES

El montaje adecuado y el uso seguro de su aspiradora para colchones son sus responsabilidades. Su aspiradora para colchones está diseñada para **Uso Doméstico**. Lea esta guía de uso y cuidado para obtener información importante sobre uso y seguridad. Esta guía contiene afirmaciones de seguridad bajo símbolos de advertencia y precaución.

# **GARANTÍA DE LA ASPIRADORA**

## **GARANTÍA LIMITADA**

**DURANTE UN AÑO** a contar de la fecha de venta (o, para entregas en el Estado de California, un año a partir de la fecha de entrega), este producto está garantizado contra defectos en sus materiales o fabricación.

Un producto defectuoso puede reemplazarse por uno nuevo, de manera gratuita, considerando que se presente una **PRUEBA DE VENTA**.

La marca Kenmore se utiliza bajo licencia. Dirija sus reclamaciones de garantía a: 1-877-531-7321 (Estados Unidos) / 1-844-608-3081 (Canadá).

Esta garantía no cubre los filtros ni correas, las cuales son piezas desechables que pueden desgastarse debido al uso normal dentro del periodo de garantía.

Esta garantía queda nula si el producto llega a usarse para algún propósito que no sea el uso privado doméstico. Esta garantía le entrega derechos legales específicos que pueden variar según su estado (podría tener otros derechos adicionales).

Cleva North America, Inc., Greenville SC 29607

## PIEZAS Y CARACTERÍSTICAS

Es importante conocer las partes y características de su aspiradora para colchones para garantizar su uso adecuado y seguro. Revise estas indicaciones antes de usar su aspiradora para colchones.

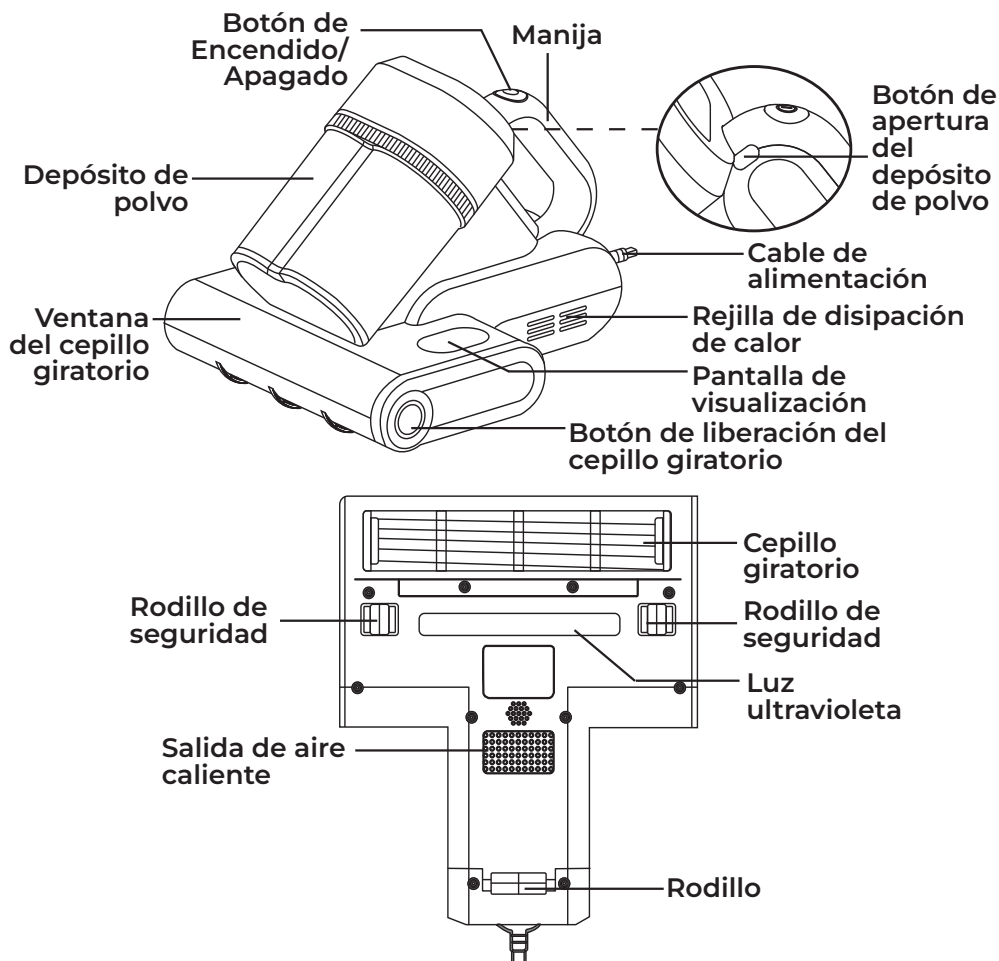

## PIEZAS DE REPUESTO

| Artículo          | N° de parte (Estados Unidos) | N° de parte (Canadá) |
|-------------------|------------------------------|----------------------|
| Filtro HEPA       | 771001103                    | 771001103            |
| Cepillo giratorio | 771001105                    | 771001105            |
| Prefiltro         | 771001102                    | 771001102            |

Para solicitar una pieza de repuesto, llame al 1-877-531-7321 (EE. UU.) / 1-844-608-3081 (Canadá).

## PIEZAS Y CARACTERÍSTICAS

### PANTALLA DE VISUALIZACIÓN

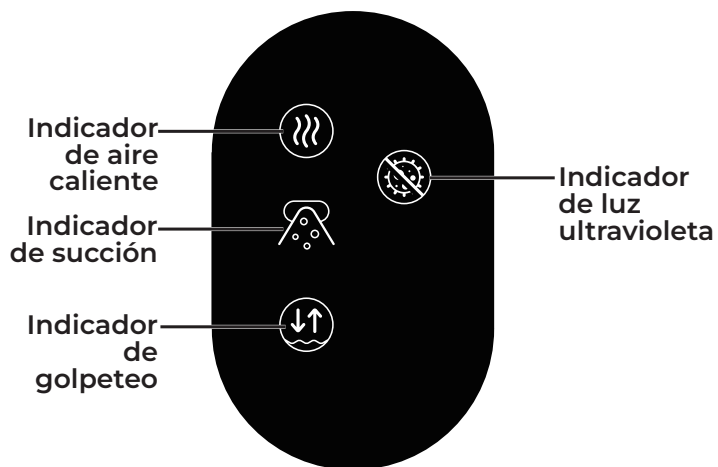



Preste especial atención a estos cuadros de alerta de peligro y siga todas las instrucciones indicadas. Las declaraciones de **ADVERTENCIA** lo alertan sobre riesgos tales como incendio, descarga eléctrica, quemaduras y lesiones personales. Las declaraciones de **PRECAUCIÓN** lo alertan sobre riesgos tales como lesiones personales o daño a la propiedad.

## INSTRUCCIONES DE USO

### CÓMO USAR LA ASPIRADORA PARA COLCHONES



#### ADVERTENCIA

Cuando ocurra una anomalía/falla, deje de usar el producto inmediatamente y desconecte la clavija.

**NOTA:** Asegúrese de que el depósito de polvo esté vacío antes de usarlo. No utilice la aspiradora para colchones sin los filtros en su lugar.

1. Enchufe el cable de alimentación polarizado a una toma de corriente de 120 voltios.
2. Presione el botón de encendido/apagado para encender la aspiradora para colchones. La pantalla se iluminará y se encenderán todos los indicadores.

**NOTA:** Los rodillos de seguridad deben presionarse hasta el fondo para que se enciendan todos los indicadores.

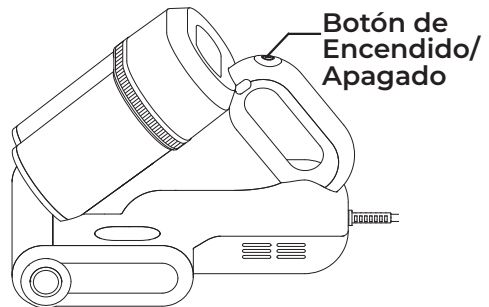

3. Coloque la aspiradora para colchones sobre la superficie textil y ejerza una ligera presión mientras la desplaza lentamente de un lado a otro.

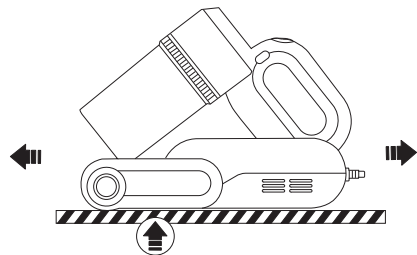

4. Después de pasar la aspiradora, pulse el botón de encendido/apagado para apagar la aspiradora para colchones y desenchúfela después de cada uso.

# CÓMO USAR LA ASPIRADORA PARA COLCHONES

## CONSEJOS:

- Por motivos de seguridad, la luz ultravioleta debe estar a menos de 3 cm del objeto irradiado y el ángulo de inclinación de la máquina no debe superar los 30 grados. Fuera de este rango, la luz ultravioleta se apagará automáticamente.
- La parte inferior de toda la máquina debe estar en contacto con la tela para garantizar que la luz ultravioleta funcione correctamente.
- Para evitar lesiones, no mire directamente la luz ultravioleta.
- Para revisar de forma segura que la luz ultravioleta funciona correctamente, mantenga el aparato a una distancia de 5 cm del objeto que se va a irradiar y presione los dos rodillos de seguridad. O revise si se ilumina el indicador de luz ultravioleta en la pantalla. No mire directamente a la luz ultravioleta.
- La luz ultravioleta puede ser perjudicial para el cuerpo humano. No la exponga en el cuerpo.
- Si observa que la cubierta de la lámpara UV se rompió durante el uso, llame al 1-877-531-7321 (Estados Unidos) / 1-844-608-3081 (Canadá) para obtener ayuda. No la cambie usted mismo.
- Si la superficie de la tela está hecha de materiales delicados, como la seda o la cachemira, cúbrala con un paño de algodón u otro material antes de limpiarla.
- No la use directamente sobre la superficie de los rellenos de ropa de cama, como el algodón o el relleno de edredones.
- Asegúrese de que no haya hilos sueltos visibles en la superficie de la tela cuando use la máquina.
- Para evitar que el rodillo de cepillos se detenga durante su uso, se recomienda usarlo en colchones de látex, mantas de felpa, edredones gruesos de felpa y otras superficies textiles.
- La primera vez que se use, es normal que salga un ligero olor por la salida de aire, pero este desaparecerá solo tras un tiempo de uso.
- No toque la salida de aire caliente situada en la parte inferior de la máquina para evitar quemaduras en las manos.
- Para evitar que el cepillo giratorio se atasque debido a la acumulación de residuos, el cepillo giratorio cuenta con una protección contra sobrecargas integrada.

## PRECAUCIÓN

No deje que la aspiradora para colchones permanezca en un mismo lugar durante mucho tiempo. Se pueden producir daños en los artículos.

## MANTENIMIENTO Y CUIDADO DE LA ASPIRADORA

Siempre siga todas las precauciones de seguridad al realizar el mantenimiento de la aspiradora para colchones.

### PRECAUCIÓN

Para reducir el riesgo de descarga eléctrica, asegúrese de que la máquina esté apagada y desenchufada antes de realizar cualquier tarea de mantenimiento.

## LIMPIEZA DEL EXTERIOR

1. Apague y desenchufe la aspiradora para colchones. NO escurra agua sobre la aspiradora para colchones.
2. Para limpiar el exterior o reducir la electricidad estática y la

acumulación de polvo, pase un paño limpio y suave humedecido en una solución de detergente líquido suave y agua, y escúrralo bien. Seque con un paño después de la limpieza.

## ALMACENAMIENTO PROLONGADO DE LA ASPIRADORA

Si no va a usar la máquina durante un tiempo prolongado, guárdela en un lugar fresco y seco, lejos de la luz solar directa y de la humedad.

## VACIAR EL DEPÓSITO DE POLVO

 **ADVERTENCIA**  
Apague y desenchufe la aspiradora para colchones antes de realizar cualquier tarea de mantenimiento.

**NOTA:** Para un mejor rendimiento, vacíe el depósito de polvo después de cada uso. No utilice nunca la aspiradora sin colocar el depósito de polvo y los filtros.

1. Pulse el botón de liberación del depósito de polvo para extraerlo del cuerpo principal.

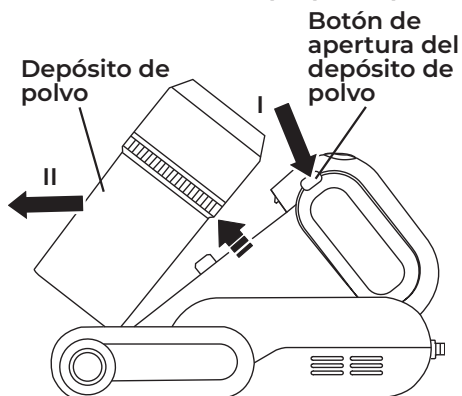

## VACIAR EL DEPÓSITO DE POLVO

2. Elimine cualquier obstrucción que pueda haber en la entrada de succión.

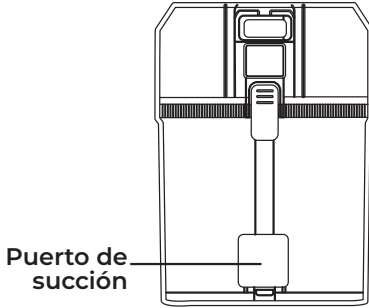

3. Pulse el botón de apertura de la tapa del depósito de polvo y retire la tapa.

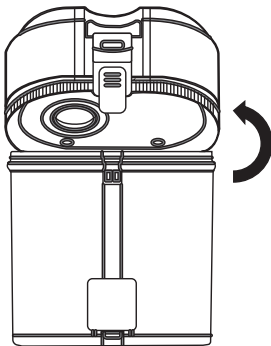
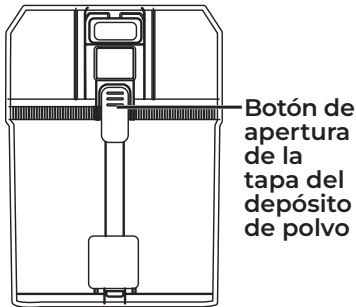

4. Vacíe toda la suciedad o los residuos del depósito de polvo en un contenedor adecuado para desechos.

5. Vuelva a colocar el depósito de polvo en la ranura situada en la parte inferior del cuerpo principal y, luego, empújelo hacia atrás hasta que encaje en su sitio y se oiga un clic.

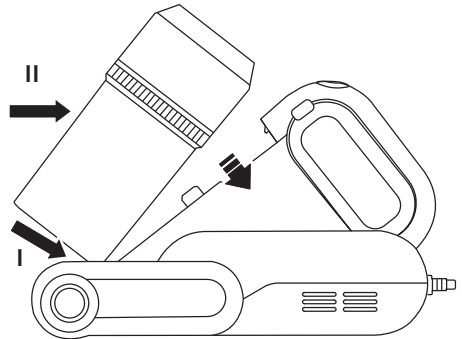

## LIMPIEZA DEL ENSAMBLAJE DEL FILTRO

El ensamblaje del filtro se encuentra dentro del depósito de polvo. Limpie el ensamblaje del filtro cuando sea necesario para optimizar la potencia de succión.

Se recomienda limpiar el ensamblaje del filtro con agua fría después de cada uso.

**NOTA:** Cuando la limpieza de los filtros ya no permita recuperar la potencia máxima de succión de la aspiradora, o cuando los filtros estén desgastados o rotos, reemplácelos. Para comprar filtros llame al 1-877-531-7321 (EUA) / 1-844-608-3081 (CA).

1. Retire el depósito de polvo y la tapa del mismo tal y como se indica en el apartado **VACIADO DEL DEPÓSITO DE POLVO** (página 10-11).
2. Retire el ensamblaje del filtro del depósito de polvo.

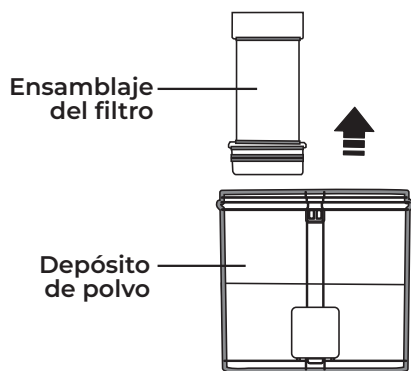

3. Retire el filtro HEPA del prefiltro. Lave el filtro HEPA y el prefiltro con agua limpia y déjelos secar al aire durante 24 horas.

**NOTA:** El filtro HEPA y el prefiltro deben estar completamente secos antes de volver a colocarlos en el depósito de polvo.

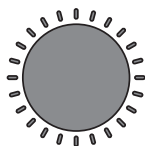
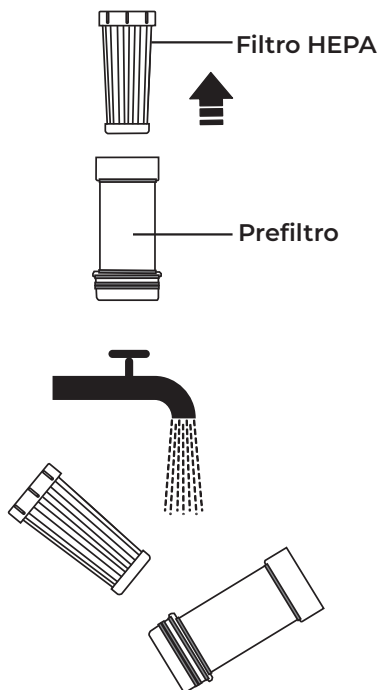

4. Vuelva a colocar el filtro HEPA en el prefiltro y, a continuación, vuelva a colocar el ensamblaje del filtro en el depósito de polvo.
5. Vuelva a colocar el depósito de polvo en el cuerpo principal. Consulte las instrucciones de instalación en **VACIADO DEL DEPÓSITO DE POLVO** (página 10-11).

## LIMPIEZA DEL CEPILLO GIRATORIO

1. Apague y desenchufe la aspiradora para colchones.
2. Pulse el botón de liberación del cepillo giratorio para extraerlo del cuerpo principal. Retire el pelo y los residuos que se hayan enredado en el cepillo.
3. Vuelva a colocar el cepillo giratorio en el cuerpo principal y pulse el botón de liberación del cepillo giratorio para asegurarse de que quede bien fijado.

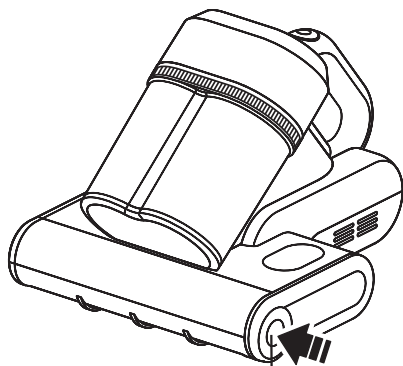

Botón de liberación del cepillo giratorio

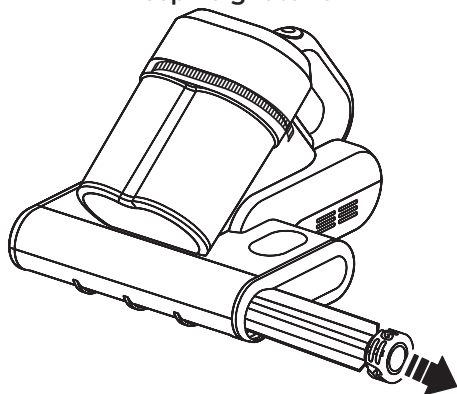

## RESOLUCIÓN DE PROBLEMAS

Revise estas soluciones tipo hágalo usted mismo para resolver problemas de rendimiento menores. Cualquier reparación necesaria que no sean los procedimientos de mantenimiento indicados en esta guía de uso y cuidado se deben realizar mediante un agente de servicio calificado.



### ADVERTENCIA

**Desconecte el suministro eléctrico antes de realizar cualquier trabajo de mantenimiento en la aspiradora. El no seguir estas indicaciones puede provocar lesiones personales o descargas eléctricas.**

| PROBLEMA                          | POSIBLE CAUSA   | SOLUCIÓN  |
|-----------------------------------|---|---|
| La máquina no funciona.           | El enchufe no está bien enchufado.                              | Enchúfelo bien y pulse el botón de Encendido/Apagado.   |
|                                   | Toma de corriente defectuosa.                                   | Compruébelo con un aparato o una lámpara en buen estado. Asegúrese de que el enchufe del cable de alimentación está completamente enchufado a una buena toma de corriente de pared. |
|                                   | El motor está dañado.   | Llame al 1-877-531-7321 (Estados Unidos) / 1-844-608-3081 (Canadá) para obtener ayuda.  |
| La máquina hace un ruido extraño. | El depósito de polvo está lleno o atascado.                     | Vacíe el depósito de polvo (página 10-11).  |
|                                   | El orificio de succión está obstruido.                          | Limpie el orificio de succión.  |
| No se recoge bien la suciedad.    | El depósito de polvo está lleno o atascado.                     | Vacíe el depósito de polvo (página 10-11).  |
|                                   | El orificio de succión está obstruido.                          | Limpie el orificio de succión.  |
|                                   | Es necesario limpiar o sustituir el prefiltro o el filtro HEPA. | Limpie o reemplace el prefiltro o el filtro HEPA. Siga las instrucciones de limpieza del ensamblaje del filtro en la página 12.   |
| Sale polvo de la aspiradora.      | El depósito de polvo está mal colocado.                         | Coloque el depósito de polvo correctamente y encájelo con firmeza.  |
|                                   | El ensamblaje del filtro está mal instalado.                    | Verifique que el ensamblaje del filtro esté instalado correctamente. Siga las instrucciones de la página 12.  |

## RESOLUCIÓN DE PROBLEMAS

| PROBLEMA   | POSIBLE CAUSA  | SOLUCIÓN   |
|--|--|--|
| Sale polvo de la aspiradora.                       | El prefiltro o el filtro HEPA están desgastados o rotos.   | Revise y reemplace el prefiltro o el filtro HEPA. Para comprar piezas, llame al 1-877-531-7321 (Estados Unidos) / 1-844-608-3081 (Canadá).   |
| La luz ultravioleta no funciona.                   | Los dos rodillos de seguridad situados debajo de la máquina no tocan la superficie del objeto al mismo tiempo. | Coloque la máquina en posición horizontal sobre el objeto y asegúrese de que ambos rodillos de seguridad estén presionados.  |
|  | Los dos rodillos de seguridad que hay debajo de la máquina están atascados y no se mueven libremente.          | Limpie los rodillos de seguridad para asegurarse de que se puedan mover libremente hacia arriba y hacia abajo, o llame al 1-877-531-7321 (Estados Unidos) / 1-844-608-3081 (Canadá) para obtener asistencia. |
|  | La lámpara UV está dañada.   | Llame al 1-877-531-7321 (Estados Unidos) / 1-844-608-3081 (Canadá) para obtener ayuda.   |
| La máquina deja de funcionar de repente.           | El depósito de polvo está lleno o atascado.  | Vacíe el depósito de polvo (página 10-11).   |
|  | El orificio de succión está obstruido.   | Limpie el orificio de succión.   |
|  | La máquina está averiada.  | Llame al 1-877-531-7321 (Estados Unidos) / 1-844-608-3081 (Canadá) para obtener ayuda.   |
|  | Se activó el protector térmico.  | Apague y desenchufe la aspiradora para colchones para que se enfríe y se reinicie el protector térmico.  |
| El cepillo giratorio deja de funcionar de repente. | Hay un atasco en el área del cepillo.  | Apague y desenchufe la aspiradora. Elimine cualquier obstrucción del cepillo giratorio. Ver página 13.   |
| Durante el uso se percibe un olor a quemado.       | El motor se sobrecalienta tras un uso prolongado.  | Deje de usar la máquina, desatasque el conducto y espere dos horas antes de volver a usarla.   |
|  | La máquina está averiada.  | Llame al 1-877-531-7321 (Estados Unidos) / 1-844-608-3081 (Canadá) para obtener ayuda.   |

## SOMMAIRE

|  |                    |
|--|--------------------|
| Avant utilisation de votre nouvel aspirateur ..... | 1                  |
| Liste du contenu .....                             | 1                  |
| Consignes Importantes De Sécurité.....             | 2-4                |
| Garantie de l'Aspirateur.....                      | 5                  |
| Pièces et Fonctionnalités .....                    | 6-7                |
| Instructions d'utilisation.....                    | 8-9                |
| Entretien Et Soins De L'Aspirateur .....           | 10-13              |
| Dépannage .....                                    | 14-16              |
| Demande d'Assistance ou de Service .....           | Couverture Arrière |

## AVANT UTILISATION DE VOTRE NOUVEL ASPIRATEUR

Veuillez lire le présent Guide d'utilisation et d'entretien. Il vous sera utile pour monter et utiliser votre nouvel aspirateur Kenmore en toute sécurité et de la façon la plus efficace possible.

Pour de plus amples informations concernant l'entretien et l'utilisation de votre aspirateur, veuillez appeler le Service d'Aide En Ligne sur les Aspirateurs en composant le numéro : 1-877-531-7321 (États-Unis) / 1-844-608-3081 (Canada). Lorsque vous demandez des renseignements, vous devez disposer des numéros de modèle et de série complets du produit.

Les numéros de modèle et de série de votre aspirateur figurent sur la plaque signalétique apposée sur le produit. Notez le numéro de modèle et le numéro de série de votre nouvel aspirateur Kenmore dans l'espace ci-dessous.

Modèle N° \_\_\_\_\_

N° de série \_\_\_\_\_

Date d'achat \_\_\_\_\_

Veuillez conserver en lieu sûr le présent manuel ainsi que votre ticket de caisse (reçu) afin de pouvoir vous y référer ultérieurement.

## LISTE DU CONTENU

Votre ASPIRATEUR À MAIN POUR MATELAS KENMORE est livré avec les pièces et accessoires suivants, emballés séparément dans le carton :

- 1 Aspirateur à main pour matelas
- 1 Guide D'Utilisation Et D'Entretien

## CONSIGNES IMPORTANTES DE SÉCURITÉ

Veuillez lire l'intégralité des consignes du présent guide avant de monter ou d'utiliser votre aspirateur pour matelas.

### **AVERTISSEMENT!**

**Votre sécurité est importante pour nous. Pour réduire tous risques d'incendie, d'électrocution, de blessures corporelles ou de dommages matériels lors de l'utilisation de votre aspirateur, suivez les précautions de sécurité de base suivantes :**

- Utilisez votre aspirateur pour matelas uniquement conformément aux instructions figurant dans ce guide d'utilisation et d'entretien. Utilisez seulement avec les accessoires recommandés par le fabricant.
- L'aspirateur pour matelas permet de nettoyer et d'éliminer les acariens présents sur les matelas, les couvertures, les oreillers, les canapés et autres textiles.
- Ne pas permettre que l'appareil soit utilisé comme un jouet. Soyez très attentif s'il est utilisé par des enfants ou si des enfants se trouvent à proximité.
- Afin de réduire tous risques d'électrocution, ne pas utiliser l'appareil à l'extérieur ni sur des surfaces humides.
- Ne l'utilisez pas avec un cordon ou une fiche endommagé(e). Si l'aspirateur pour matelas ne fonctionne pas correctement, s'il est tombé, s'il a été endommagé, s'il a été laissé à l'extérieur ou s'il est tombé dans l'eau, cessez immédiatement de l'utiliser et appelez le 1-877-531-7321 (États-Unis) / 1-844-608-3081 (Canada) pour obtenir de l'aide.
- Ne laissez pas l'aspirateur pour matelas branché. Débranchez-le de la prise lorsqu'il n'est pas utilisé et avant d'effectuer toute opération d'entretien.
- Désactivez toutes les commandes avant de le débrancher.
- Ne pas débrancher l'appareil en tirant sur le cordon. Pour débrancher le produit, saisissez la fiche, pas le cordon.
- Ne pas tirer ni porter l'appareil en utilisant le cordon. Ne pas utiliser celui-ci en guise de poignée ou pour fermer une porte et ne pas l'enrouler autour de bords coupants ou d'arêtes vives. Ne pas faire fonctionner l'aspirateur par dessus le cordon. Maintenez le cordon à l'écart de toutes surfaces chaudes.
- Ne touchez pas la fiche ni aucune partie de l'aspirateur pour matelas avec les mains mouillées.
- N'introduire aucun objet dans les orifices de l'appareil. Ne pas utiliser l'appareil si un orifice est bouché. Faites en sorte que les orifices ne soient pas

## CONSIGNES IMPORTANTES DE SÉCURITÉ

encombrés de poussières, peluches, cheveux ou de toute autre objet susceptible de gêner la circulation de l'air.

- Maintenez vos cheveux, vêtements amples, doigts et toutes parties du corps à l'écart des orifices et des pièces mobiles.
- L'aspirateur pour matelas est équipé d'une lampe UV. N'exposez pas les yeux ou la peau des êtres humains ou des animaux aux rayons UV, car cela pourrait causer des lésions.
- Pour éviter toute brûlure, ne touchez pas la lampe UV avec les mains pendant son utilisation ou immédiatement après sa mise hors tension.
- Effectuez un essai ponctuel sur les objets à traiter afin d'éviter d'endommager les matériaux photosensibles ou les articles non résistants aux rayons UV et ne laissez pas l'aspirateur pour matelas fonctionner trop longtemps au même endroit, car cela pourrait endommager les objets.
- Pour protéger la lampe UV, veillez à ne pas endommager le rouleau de sécurité situé au bas de l'appareil.
- Avant de nettoyer la lampe UV, assurez-vous que l'aspirateur pour matelas est hors tension et débranché. Sinon, l'appareil pourrait se mettre en marche de manière inattendue, ce qui pourrait causer des dommages.
- Ne pas utiliser l'aspirateur pour matelas pour aspirer des liquides inflammables ou combustibles, tels que l'essence, ni dans des endroits où de tels liquides pourraient se trouver.
- Ne ramassez rien qui brûle ou qui fume, comme des cigarettes, des allumettes ou des cendres.
- N'utilisez pas l'aspirateur pour matelas pour aspirer des objets durs ou pointus, tels que du verre, des clous, des vis ou des pièces de monnaie, qui pourraient endommager l'appareil.
- N'utilisez pas l'aspirateur pour matelas sans le bac à poussière et/ou les filtres en place; cela pourrait endommager le moteur électrique.
- Éloignez l'aspirateur pour matelas des appareils de chauffage et de la lumière directe du soleil afin d'éviter tout risque d'incendie.
- Évitez d'utiliser l'aspirateur pour matelas si les entrées d'aspiration, l'orifice de dissipation thermique ou la sortie d'air chaud sont obstrués. Sinon, l'aspirateur risque d'être endommagé.
- Si l'aspirateur pour matelas dégage de la fumée ou des odeurs, ou si de la poussière s'échappe de l'orifice d'évacuation de la chaleur pendant son utilisation, cessez immédiatement de l'utiliser, débranchez-le et appelez le 1-877-531-7321 (États-Unis) /

## CONSIGNES IMPORTANTES DE SÉCURITÉ

1-844-608-3081 (Canada) pour obtenir de l'aide. N'essayez jamais de démonter l'aspirateur pour matelas vous-même.

- Entreposez l'aspirateur pour matelas à l'intérieur. Rangez l'aspirateur après utilisation afin d'éviter tout accident.
- Tout changement ou toute modification non expressément approuvé par la partie responsable de la conformité peut annuler l'autorisation de la garantie.
- Il vous incombe de veiller à ce que votre aspirateur pour matelas ne soit pas utilisé par des personnes incapables de s'en servir correctement.
- Faites effectuer l'entretien par un réparateur qualifié qui n'utilise que des pièces de rechange d'origine. Cela permettra de garantir la sécurité du produit.

- Cet appareil est destiné exclusivement à un usage domestique !

**Afin de réduire tous risques d'électrocution, cet appareil comporte une prise polarisée (une lame est plus large que l'autre). Il n'y a qu'une façon d'insérer la fiche dans une prise polarisée. Si la fiche ne s'insère pas entièrement dans la prise, inversez la fiche. Si elle ne s'insère toujours pas correctement, contactez un électricien qualifié afin qu'il installe une prise adaptée. Ne modifiez en aucun cas la fiche.**



### AVERTISSEMENT

Cet appareil est équipé d'un émetteur d'UV. Ne regardez pas directement la source lumineuse.

## VEUILLEZ CONSERVER LES PRÉSENTES CONSIGNES

Il vous incombe de vous assurer que votre aspirateur pour matelas est correctement monté utilisé en toute sécurité de . Votre aspirateur pour matelas est conçu pour un **usage domestique**. Lisez attentivement le présent guide d'utilisation et d'entretien pour connaître les consignes de sécurité et d'utilisation importantes qu'il contient. Le présent guide contient des consignes de sécurité sous des symboles d'avertissement et de mise en garde.

## **GARANTIE DE L'ASPIRATEUR**

### **GARANTIE LIMITÉ**

**PENDANT UN AN** à compter de la date de vente (ou, pour les livraisons dans l'État de Californie, un an à compter de la date de livraison), ce produit est garanti contre tout défaut de matériau ou de fabrication.

**MUNI D'UNE PREUVE DE VENTE**, tout produit défectueux peut être retourné au revendeur aux fins de remplacement gratuit.

La marque Kenmore est utilisée sous licence. Adressez toutes les demandes de service sous garantie en composant le numéro : 1-877-531-7321 (États-Unis) / 1-844-608-3081 (Canada).

Sont exclus de la garantie les filtres ou les courroies, qui sont des pièces à usage unique susceptibles de s'user durant la période de garantie des suites d'un usage normal.

La présente garantie sera nulle et non avenue en cas d'utilisation éventuelle de ce produit à toutes autres fins que personnelles et privées. La présente garantie vous accorde des droits spécifiques légaux, mais vous pouvez également avoir d'autres droits qui varient selon les États.

Cleva North America, Inc., Greenville SC 29607

## PIÈCES ET FONCTIONNALITÉS

Il est important de connaître les pièces ainsi que les fonctionnalités de votre aspirateur pour matelas afin d'en assurer une utilisation correcte et en toute sécurité. Examinez-les avant d'utiliser votre aspirateur pour matelas.

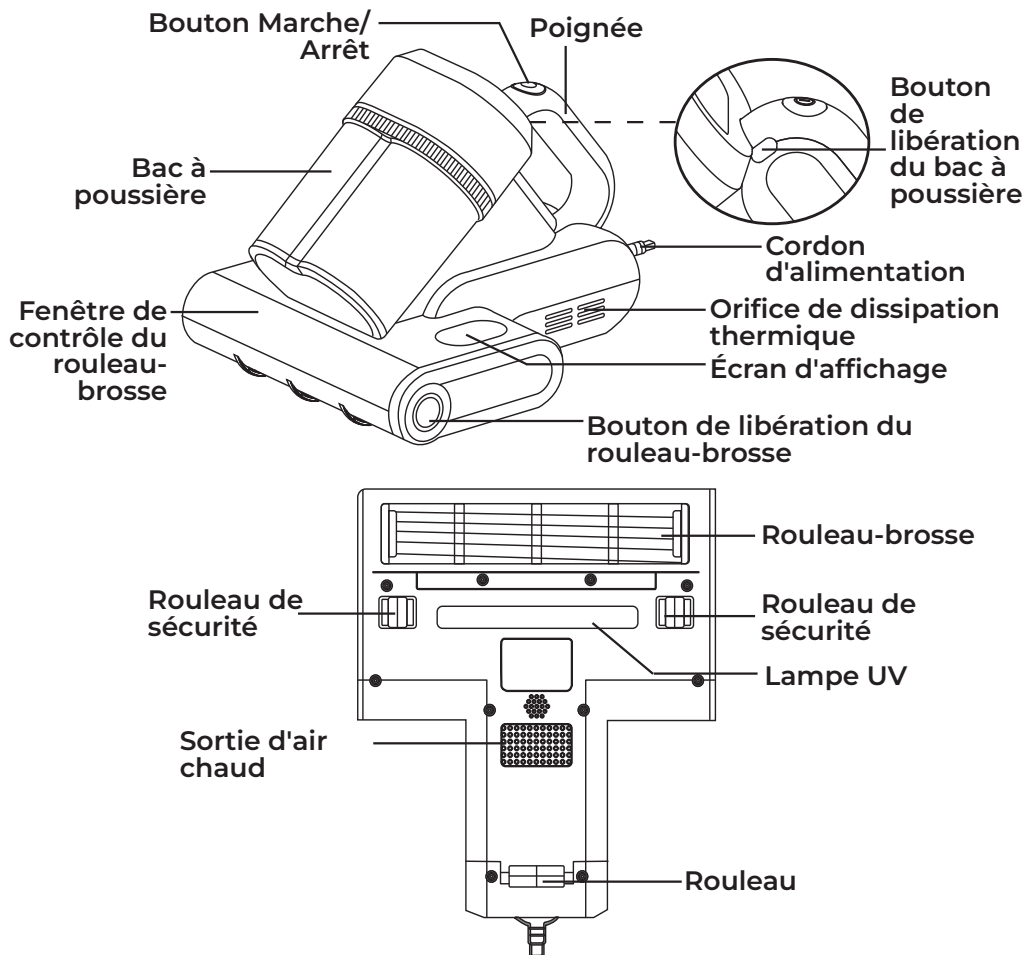

## PIÈCES DE RECHANGE

| Élément        | Pièce N° (États-Unis) | Pièce N° (Canada) |
|----------------|-----------------------|-------------------|
| Filtre HEPA    | 771001103             | 771001103         |
| Rouleau-brosse | 771001105             | 771001105         |
| Préfiltre      | 771001102             | 771001102         |

Pour passer commande d'une pièce de rechange, veuillez composer le numéro : 1-877-531-7321 (États-Unis) / 1-844-608-3081 (Canada).

# PIÈCES ET FONCTIONNALITÉS

## ÉCRAN D'AFFICHAGE

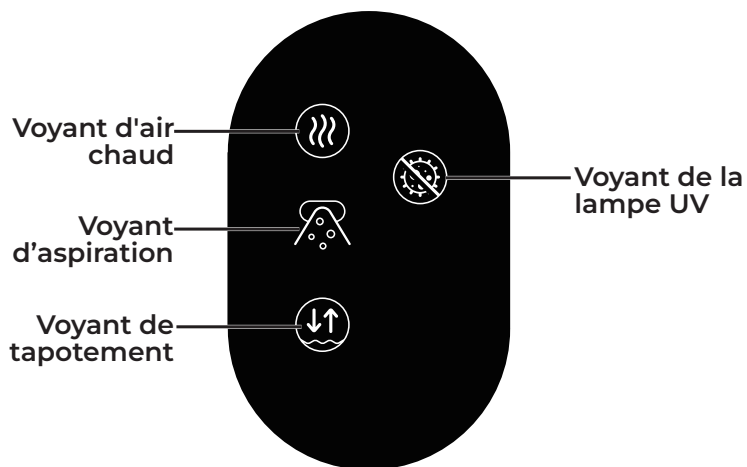



Veillez porter une attention particulière à ces boîtes d'alerte et suivre les instructions données. Les **AVERTISSEMENTS** vous alertent sur les dangers tels que les risques d'incendie, d'électrocution, de brûlures et de blessures corporelles. Les **MISES EN GARDE** vous alertent sur des risques tels que blessures corporelles et/ou dommages matériels.

## INSTRUCTIONS D'UTILISATION

### UTILISATION DE VOTRE ASPIRATEUR POUR MATELAS



#### AVERTISSEMENT

En cas d'anomalie/de panne, cessez immédiatement d'utiliser le produit, puis débranchez la fiche d'alimentation.

**REMARQUE :** Assurez-vous que le bac à poussière est vide avant de l'utiliser. N'utilisez pas l'aspirateur pour matelas sans avoir mis les filtres en place.

1. Branchez le cordon d'alimentation polarisé sur une prise de 120 volts.
2. Appuyez sur le bouton Marche/Arrêt pour mettre en marche l'aspirateur pour matelas. L'écran s'allume et tous les voyants s'allument.

**REMARQUE :** Les rouleaux de sécurité doivent être enfoncés à fond pour que tous les voyants s'allument.

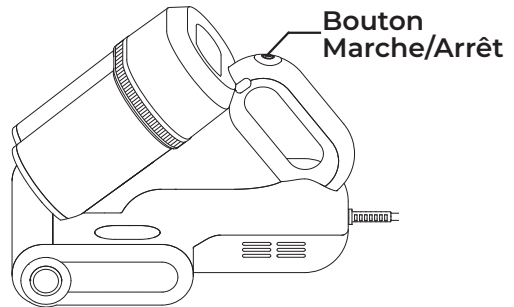

3. Placez l'aspirateur pour matelas sur la surface textile, puis appuyez légèrement dessus tout en le déplaçant lentement d'avant en arrière.

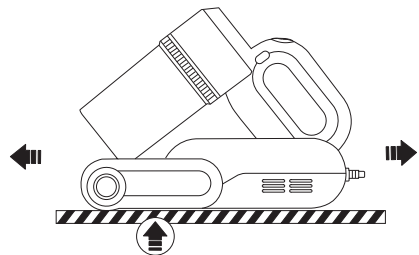

4. Une fois l'aspiration terminée, appuyez sur le bouton Marche/Arrêt pour éteindre l'aspirateur pour matelas et débranchez-le après chaque utilisation.

# UTILISATION DE VOTRE ASPIRATEUR POUR MATELAS

## CONSEILS :

- Pour des raisons de sécurité, la lampe UV doit se trouver à moins de 3 cm de l'objet à irradier et l'angle d'inclinaison de l'appareil ne doit pas dépasser 30 degrés. En dehors de cette plage, la lampe UV s'éteindra automatiquement.
  - La base de l'appareil doit être en contact avec le tissu pour garantir le bon fonctionnement de la lampe UV.
  - Pour éviter toute blessure, ne regardez pas directement les rayons UV.
  - Pour vérifier en toute sécurité que la lampe UV fonctionne correctement, placez l'appareil à une distance maximale de 5 cm de l'objet à traiter et appuyez sur les deux rouleaux de sécurité. Ou vérifiez si la lampe UV s'allume sur l'écran d'affichage. Ne regardez pas directement la lampe UV.
  - Les rayons UV peut être nocifs pour le corps humain. Ne les exposez pas au corps.
  - Si vous constatez que le cache de la lampe UV est cassé pendant l'utilisation, veuillez appeler le 1-877-531-7321 (États-Unis) / 1-844-608-3081 (Canada) pour obtenir de l'aide.
  - Si la surface du tissu est composée de matières précieuses telles que la soie ou le cachemire, veuillez la recouvrir d'un tissu en coton ou d'un autre matériau avant de la nettoyer.
- Ne l'utilisez pas directement sur la surface des rembourrages de literie, tels que la ouate de coton et le molleton pour couettes.
  - Veuillez vous assurer qu'il n'y a pas de fils qui dépassent de manière visible à la surface du tissu lorsque vous utilisez la machine.
  - Pour éviter que la brosse rotative ne s'arrête pendant son utilisation, il est recommandé de l'utiliser sur les matelas en latex, les couvertures en peluche, les couettes en peluche épaisses et autres surfaces en tissu.
  - Lors de la première utilisation, il est normal qu'une légère odeur se dégage de la sortie d'air ; celle-ci disparaîtra naturellement après quelques temps d'utilisation.
  - Ne touchez pas la sortie d'air chaud située au bas de l'appareil afin d'éviter tout risque de brûlure.
  - Pour éviter que le rouleau-brosse ne soit bloqué par des accumulations de saletés, le rouleau-brosse est équipé d'une protection intégrée contre les surcharges.



## **ATTENTION**

**Ne laissez pas l'aspirateur pour matelas placé au même endroit pendant trop longtemps. Les tissus risquent d'être endommagés.**

## ENTRETIEN ET SOIN DE L'ASPIRATEUR

Respectez toujours toutes les consignes de sécurité lorsque vous effectuez l'entretien de l'aspirateur pour matelas.

### ATTENTION

Pour réduire le risque d'électrocution, assurez-vous que la machine est éteinte et débranchée avant d'effectuer toute opération d'entretien.

## NETTOYAGE EXTÉRIEUR

1. Éteignez et débranchez l'aspirateur pour matelas. NE FAITES PAS couler d'eau sur l'aspirateur.
2. Pour nettoyer l'extérieur, ou pour réduire l'électricité statique et l'accumulation de poussière,

essayez la surface extérieure avec un chiffon propre et doux qui a été trempé dans une solution de détergent liquide doux et d'eau, et ensuite essoré. Essuyez-le après le nettoyage.

## ENTREPOSAGE DE LONGUE DURÉE DE L'ASPIRATEUR

Si vous n'utilisez pas la machine pendant une longue période, veuillez la ranger dans un endroit frais et sec, à l'abri de la lumière directe du soleil et de l'humidité.

## VIDER LE BAC À POUSSIÈRE

### AVERTISSEMENT

Éteignez et débranchez l'aspirateur pour matelas avant d'effectuer toute opération d'entretien sur celui-ci.

**REMARQUE :** Pour des performances optimales, videz le bac à poussière après chaque utilisation. N'utilisez jamais l'aspirateur si le bac à poussière et les filtres ne sont pas en place.

1. Appuyez sur le bouton de libération du bac à poussière pour retirer celui-ci du corps de l'appareil.

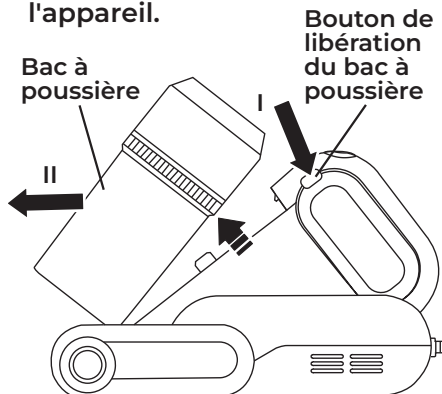

## VIDER LE BAC À POUSSIÈRE

2. Éliminez tout obstacle susceptible de se trouver dans l'orifice d'aspiration.

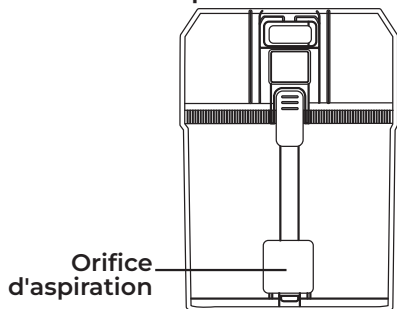

3. Appuyez sur le bouton de libération du couvercle du bac à poussière et retirez le couvercle.

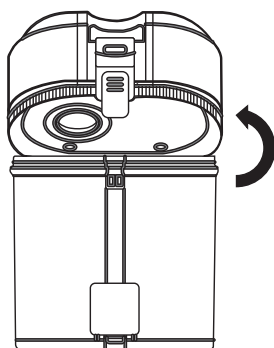
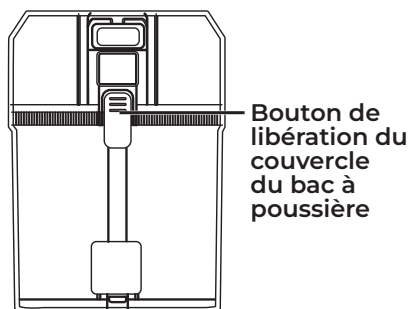

4. Videz toute la saleté ou les débris du bac à poussière dans un récipient prévu à cet effet.

5. Remettez le bac à poussière en place et insérez-le dans la fente située au bas du corps de l'appareil, puis enfoncez-le jusqu'à ce que vous entendiez un clic indiquant qu'il est bien enclenché.

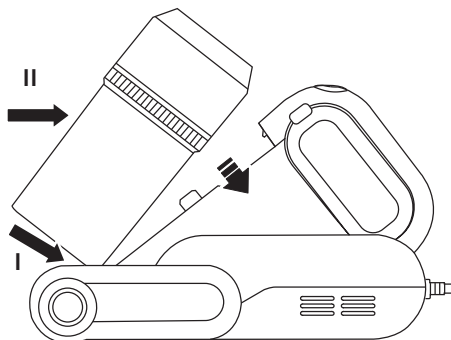

## NETTOYAGE DU FILTRE

Le filtre se trouve à l'intérieur du bac à poussière. Nettoyez le filtre selon les besoins afin d'optimiser la puissance d'aspiration.

Il est recommandé de nettoyer le filtre à l'eau froide après chaque utilisation.

**REMARQUE :** Lorsque le nettoyage des filtres ne permet plus de rétablir la pleine puissance d'aspiration de l'aspirateur, ou lorsque les filtres sont usés ou cassés, remplacez-les. Pour acheter des filtres, appelez le 1-877-531-7321 (États-Unis) / 1-844-608-3081 (Canada).

1. Retirez le bac à poussière et son couvercle comme indiqué dans la section «**VIDER LE BAC À POUSSIÈRE**» (page 10-11).
2. Retirez l'ensemble de filtre du bac à poussière.

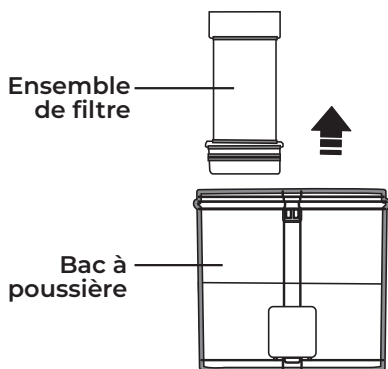

3. Soulevez le filtre HEPA pour le retirer du préfiltre. Lavez le filtre HEPA et le préfiltre à l'eau claire, puis laissez-les sécher à l'air libre pendant 24 heures.

**REMARQUE :** Le filtre HEPA et le préfiltre doivent être complètement secs avant d'être réplacés dans le bac à poussière.

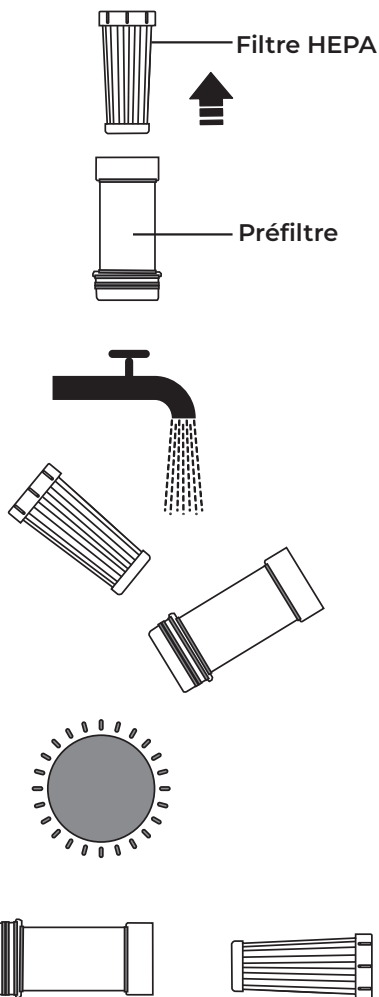

4. Remettez le filtre HEPA dans le préfiltre, puis replacez le filtre dans le bac à poussière.
5. Remettez le bac à poussière en place dans le corps de l'appareil. Consultez les instructions d'installation dans la section **VIDER DU BAC À POUSSIÈRE** (page 10-11).

## NETTOYAGE DU ROULEAU-BROSSE

1. Éteignez et débranchez l'aspirateur pour matelas.
2. Appuyez sur le bouton de libération du rouleau-brosse pour retirer celui-ci du corps principal. Retirez les cheveux et les débris enroulés autour du rouleau-brosse.
3. Remettez le rouleau-brosse dans le corps principal et appuyez sur le bouton de libération du rouleau-brosse pour vous assurer qu'il est bien fixé.

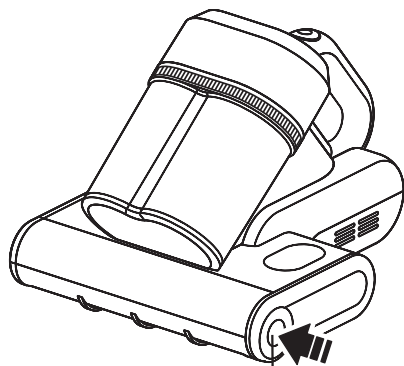

Bouton de libération du rouleau-brosse

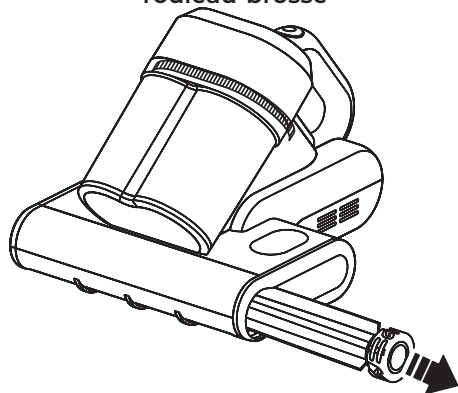

## DÉPANNAGE

Consultez ce tableau pour trouver des solutions pratiques en cas de problèmes de performance mineurs. Tous travaux d'entretien ou de réparation nécessaires, autre que l'entretien décrit dans le présent Guide D'Utilisation Et D'Entretien, doit être effectué par un agent du service de réparation qui en possède les qualifications.



### AVERTISSEMENT

**Toujours éteindre et débrancher l'aspirateur avant de procéder à son entretien. Le non-respect de cette disposition vous expose à des risques d'électrocution ou à des blessures corporelles.**

| PROBLÈME                                   | CAUSE POSSIBLE  | SOLUTION   |
|--|---|--|
| La machine ne fonctionne pas.              | La fiche d'alimentation n'est pas bien branchée.              | Branchez fermement, appuyez sur le bouton Marche/Arrêt.  |
|  | Prise murale défectueuse.                                     | Vérifiez avec un appareil ou une lampe en bon état. Assurez-vous que la fiche du cordon d'alimentation est bien branchée sur une prise murale en bon état. |
|  | Le moteur est endommagé.                                      | Veillez composer le numéro : 1-877-531-7321 (États-Unis) / 1-844-608-3081 (Canada) pour obtenir de l'aide.   |
| La machine émet un bruit anormal.          | Bac à poussière plein ou bouché.                              | Videz le bac à poussière (page 10-11).   |
|  | L'orifice d'aspiration est bouché.                            | Nettoyez l'orifice d'aspiration.   |
| Mauvais résultat de collecte de la saleté. | Bac à poussière plein ou bouché.                              | Videz le bac à poussière (page 10-11).   |
|  | L'orifice d'aspiration est bouché.                            | Nettoyez l'orifice d'aspiration.   |
|  | Le préfiltre ou le filtre HEPA doit être nettoyé ou remplacé. | Nettoyez ou remplacez le préfiltre ou le filtre HEPA. Suivez les instructions de nettoyage du filtre indiquées à la page 12.                               |
| La poussière s'échappe de l'aspirateur.    | Bac à poussière mal installé.                                 | Positionnez correctement le bac à poussière et enclenchez-le fermement en place.   |
|  | Filtre mal installé.  | Vérifiez que le filtre est correctement installé. Suivez les instructions à la page 12.  |

## DÉPANNAGE

| PROBLÈME  | CAUSE POSSIBLE  | SOLUTION  |
|---|---|---|
| La poussière s'échappe de l'aspirateur.                 | Le préfiltre ou le filtre HEPA est usé ou cassé.  | Vérifiez ou remplacez le préfiltre ou le filtre HEPA. Pour tous vos achats de pièces, composez le numéro : 1-877-531-7321 (États-Unis) / 1-844-608-3081 (Canada).                             |
| La lampe UV ne fonctionne pas.                          | Les deux rouleaux de sécurité situés sous la machine ne touchent pas la surface de l'objet en même temps. | Placez la machine à plat sur l'objet et assurez-vous que les deux rouleaux de sécurité sont bien enfoncés.  |
|   | Les deux rouleaux de sécurité situés sous la machine sont bloqués et ne peuvent pas bouger librement.     | Nettoyez les rouleaux de sécurité pour vous assurer qu'ils peuvent monter et descendre librement, ou appelez le 1-877-531-7321 (États-Unis) / 1-844-608-3081 (Canada) pour obtenir de l'aide. |
|   | La lampe UV est endommagée.   | Veillez composer le numéro : 1-877-531-7321 (États-Unis) / 1-844-608-3081 (Canada) pour obtenir de l'aide.  |
| La machine s'arrête soudainement de fonctionner.        | Bac à poussière plein ou bouché.  | Videz le bac à poussière (page 10-11).  |
|   | L'orifice d'aspiration est bouché.  | Nettoyez l'orifice d'aspiration.  |
|   | La machine est endommagée.  | Veillez composer le numéro : 1-877-531-7321 (États-Unis) / 1-844-608-3081 (Canada) pour obtenir de l'aide.  |
|   | La protection thermique s'est déclenchée.   | Éteignez et débranchez l'aspirateur pour matelas afin de le laisser refroidir et de permettre à la protection thermique de se réinitialiser.  |
| Le rouleau-brosse s'arrête soudainement de fonctionner. | Il y a un enchevêtrement au niveau du rouleau-brosse.   | Éteignez et débranchez l'aspirateur. Éliminez tout obstacle dans le rouleau-brosse. Consultez la page 13.   |

## DÉPANNAGE

| <b>PROBLÈME</b>                                     | <b>CAUSE POSSIBLE</b>                                 | <b>SOLUTION</b>  |
|---|---|--|
| Une odeur de brûlé se dégage pendant l'utilisation. | Le moteur surchauffe après une utilisation prolongée. | Cessez d'utiliser l'appareil, éliminez le blocage et attendez deux heures avant de le réutiliser.          |
|   | La machine est endommagée.                            | Veillez composer le numéro : 1-877-531-7321 (États-Unis) / 1-844-608-3081 (Canada) pour obtenir de l'aide. |

# Kenmore<sup>®/MD</sup>

Vacuum Cleaner Help Line  
Aspiradoras Línea de Ayuda  
Assistance téléphonique  
pour les aspirateurs

**US: 1-877-531-7321**

**CA: 1-844-608-3081**

8:00 am - 5:00 pm ET M-F

De 8 AM a 5 PM, de lunes a Viernes

De 8 h à 17 h HE lun à ven



Kenmore and the Kenmore logo are registered trademarks of Transform SR Brands LLC and are used under license by Cleva North America, Inc., Greenville, SC 29607

Kenmore y el logotipo de Kenmore son marcas registradas de Transform SR Brands LLC y se utilizan bajo licencia por Cleva North America, Inc., Greenville, SC 29607

Kenmore et le logo Kenmore sont des marques déposées de Transform SR Brands LLC et sont utilisés sous licence par Cleva North America, Inc., Greenville, SC 29607