

Use & Care Guide
Manual de Uso y Cuidado
Manuel d'entretien et d'utilisation

Kenmore®/MD

Stratus™ 24V 2-in-1 Cordless
Stick Vac

Aspiradora Vertical Inalámbrica
Stratus™ 2 en 1 de 24 V

Aspirateur Balai Sans Fil 2 en 1
24 V Stratus™

Model/Modelo/Modèle: DS1030

Vacuum Cleaner Help Line:
1-877-531-7321 (US) / 1-844-608-3081 (CA)
8:00am-5:00pm EST, M-F
www.kenmorefloorcare.com



TABLE OF CONTENTS

| | |
|--|------------|
| Before Using Your New Vacuum Cleaner | 2 |
| Packing List | 2 |
| Important Safety Instructions..... | 3-4 |
| Vacuum Cleaner Warranty | 5 |
| Parts and Features..... | 6-7 |
| Assembly Instructions | 8-10 |
| Operating Instructions | 10-12 |
| Vacuum Maintenance and Care..... | 12-15 |
| Troubleshooting | 16-17 |
| Requesting Assistance Or Service | Back Cover |

BEFORE USING YOUR NEW VACUUM CLEANER

Read this Use & Care Guide. It will help you assemble and operate your new Kenmore vacuum cleaner in the safest and most effective way.

For more information about vacuum cleaner care and operation, call the Vacuum Cleaner Help Line at 1-877-531-7321 (US) / 1-844-608-3081 (CA). You will need the complete model and serial numbers when requesting information.

Your vacuum cleaner's model and serial numbers are located on the Model and Serial Number Plate. Use the space below to record the model number and serial number of your new Kenmore vacuum cleaner.

Model No. _____

Serial No. _____

Date of Purchase _____

Keep this book and your sales check (receipt) in a safe place for future reference.

PACKING LIST

Your KENMORE CORDLESS VACUUM CLEANER is packaged with the following parts and components assembled separately in the carton:

| | |
|--------------------------|---------------------------------|
| 1 Handle | 1 Combination Tool |
| 1 Main Body | 1 Dusting Brush |
| 1 Hand Vacuum Cleaner | 1 Crevice Tool |
| 1 Motorized Nozzle | 2 Filters (x1 Pre-installed) |
| 1 Vacuum Support | 1 Filter Basket (Pre-installed) |
| 1 Charger Base | 1 Charging Adapter |
| 1 Tool Attachment Holder | 1 Manual |

IMPORTANT SAFETY INSTRUCTIONS

WARNING!

READ ALL INSTRUCTIONS IN THIS GUIDE BEFORE ASSEMBLING OR USING YOUR VACUUM CLEANER. To reduce the risk of fire, electrical shock, injury to persons or damage when using your vacuum cleaner, follow all safety precautions listed below.

- Use your vacuum only as described in this Use & Care Guide.
- Do not use or charge outdoors or on wet surfaces.
- Do not allow to be used as a toy. Close attention is necessary when used by or near children, pets or plants.
- Use only manufacturer's recommended attachments. Do not use attachments other than those supplied with this vacuum.
- Do not handle charger, including charger plug, and charger terminals with wet hands.
- Do not put any object into openings. Do not use with any opening blocked; keep free of dust, lint, hair, and anything that may reduce air flow.
- Keep hair, loose clothing, fingers, and all parts of body away from openings and moving parts.
- Use extra care when cleaning on stairs.
- Do not use to pick up flammable or combustible liquids, such as gasoline, or use in areas where they may be present.
- Switch off the appliance before connecting the accessories.
- Do not pick up anything that is burning or smoking, such as cigarettes, matches, or hot ashes.
- Do not pick toxic solution such as chlorine bleach, ammonia or drain cleaner.
- Do not use without dust cup and filter in place.
- Do not charge the unit outdoors.
- Prevent unintentional starting. Ensure the product does not operate before connecting to hand vacuum, picking up or carrying the appliance.
- Do not carry the appliance with your finger on the switch.
- Do not attempt to charge the appliance with the switch in the on position.
- Do not attempt to use this charging adapter with any other product nor attempt to charge this product with another charging adapter.
- To recharge vacuum, use only YLJXC-256050 charging adapter.
- Do not use an appliance that is damaged or modified. Damaged or modified appliance may exhibit unpredictable behavior resulting in fire, explosion or risk of injury.
- Do not immerse vacuum cleaner, or charging adapter in water or other liquids.
- Always turn the vacuum off before connecting or disconnecting the motorized nozzle.
- Store the cordless vacuum indoors. Put the cordless vacuum away after use to prevent accidents.
- Keep your work area well lit.
- Keep the vacuum moving over the carpet surface at all times to avoid damaging the carpet fibers.
- Do not vacuum up any liquids.
- Do not use in an enclosed space where vapors are present from paint, paint thinner, moth-proofing substances, flammable dust or other explosive or

IMPORTANT SAFETY INSTRUCTIONS

toxic materials.

- Do not pick up hard or sharp objects such as glass, nail, screws or coins that could damage the vacuum cleaner.
- To avoid excessive heat and damage to unit or batteries, do not operate the vacuum while charging.
- Do not use extension cords or outlets with inadequate current carrying capacity.
- Do not expose an appliance to fire or excessive temperature. Exposure to fire or temperature above 265°F (130°C) may cause explosion.
- Leaks from battery cells can occur under extreme usage or temperature conditions. If the liquid gets on skin, wash quickly with water. If liquid gets into the eyes, flush them immediately with clean water for a minimum of 10 minutes. Seek medical attention.
- While there is no shock hazard from electrical terminals located on the vacuum, a burn could result from metal objects being inserted into the terminal areas. Vacuum cleaner terminals should always be kept free of objects.
- Store charger indoors in a cool, dry area, not exposed to weather to avoid electrical shock and/or damage to the vacuum cleaner.
- Changes or modifications to this unit not expressly approved by the party responsible for compliance could void the user's authority to operate the equipment.
- Charging improperly or at temperatures outside of the specified range may damage the battery and increase the risk

of fire.

- You are responsible for making sure that your vacuum cleaner is not used by anyone who is unable to operate it properly.
- Have servicing performed by a qualified repair person using only identical replacement parts. This will ensure that the safety of the product is maintained.
- Do not modify or attempt to repair the appliance or the battery pack (as applicable) except as indicated in the instructions for use and care.
- **This appliance is designed for household use only!**

NOTICE

This device complies with part 15 of the FCC Rules. Operation is subject to the following two conditions.

1. This device may not cause harmful interference.
2. This device must accept any interference received, including interference that may cause undesired operation.

Product Disposal

This product contains an internal Lithium-ion battery pack formulated from environmentally sensitive materials. This product must be disposed of properly with due care for the environment. Do not dispose of product with household garbage. Consult your local waste authority for information regarding available recycling or disposal options.

SAVE THESE INSTRUCTIONS

Household use only.

VACUUM CLEANER WARRANTY

LIMITED WARRANTY

FOR ONE YEAR from the date of sale this product is warranted against defects in material or workmanship.

WITH PROOF OF SALE a defective product will be replaced free of charge.

The Kenmore brand is used under license. Direct all claims for warranty service to: 1-877-531-7321 (US) / 1-844-608-3081 (CA).

This warranty does not cover filters or belts, which are expendable parts that can wear out from normal use within the warranty period.

This warranty is void if this product is ever used for other than private household purposes.

This warranty gives you specific legal rights, and you may also have other rights which vary from state to state.

Cleva North America, Inc., Greenville SC 29607

PARTS AND FEATURES

It is important to know your vacuum cleaners parts and features to assure its proper and safe use. Review these before using your vacuum.

REPLACEMENT PARTS

| Item | Part No.(US) | Part No.(CA) |
|------------------|--------------|--------------|
| Filter | 561050106 | 561050106 |
| Filter Basket | 561050115 | 561050115 |
| Charging Adapter | 561103108 | 561103108 |
| Charger Base | 561103105 | 561103105 |
| Vacuum Support | 561103106 | 561103106 |
| Brush Roll | 561050104 | 561050104 |
| Combination Tool | 561050113 | 561050113 |
| Dusting Brush | 561050111 | 561050111 |
| Crevice Tool | 561050112 | 561050112 |

To order a replacement part, call
1-877-531-7321 (US) /
1-844-608-3081 (CA).

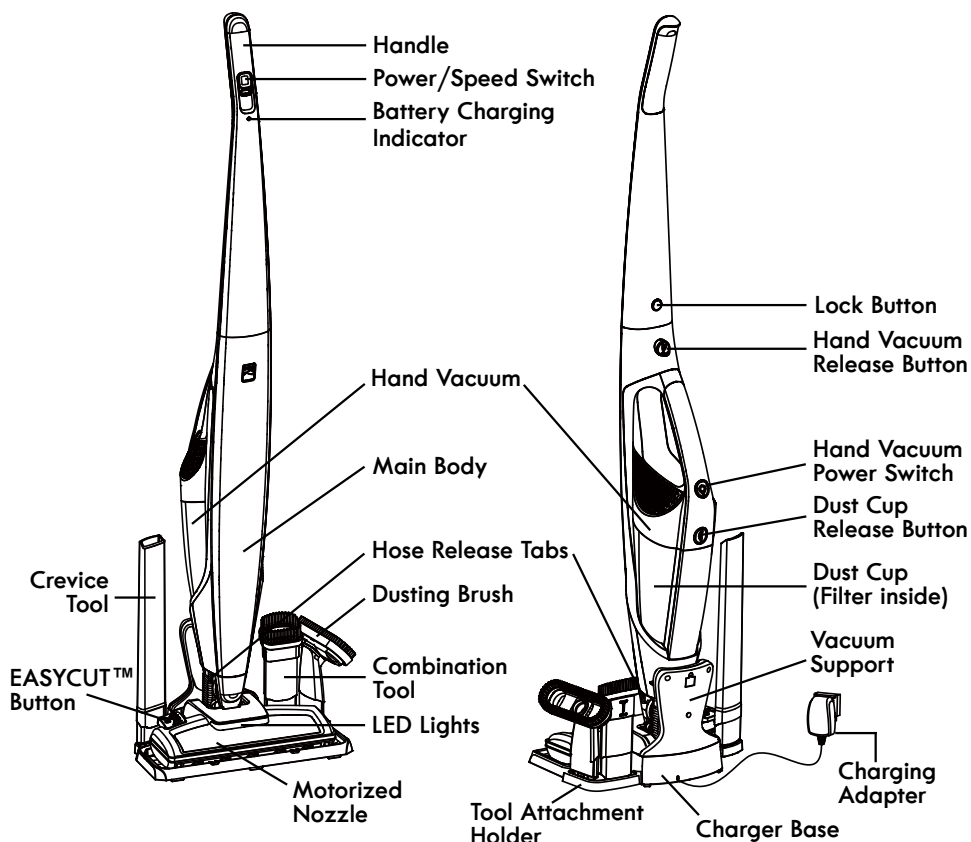

PARTS AND FEATURES



Handle



Main Body

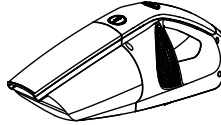

Hand Vacuum

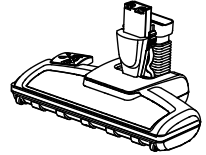

Motorized Nozzle

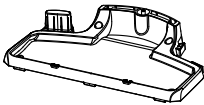

Charger Base



Vacuum Support



Tool Attachment
Holder



Combination Tool



Dusting Brush

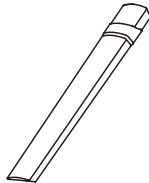

Crevice Tool



Filter (x2)
(x1 Pre-installed)



Filter Basket
(Pre-installed)

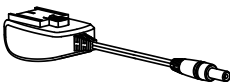

Charging Adapter

ASSEMBLY INSTRUCTIONS

Before assembling the vacuum cleaner, check the PACKING LIST (Page 2). Use this list to verify that you have received all the components of your new Kenmore Cordless 2-in-1 Stick Vacuum.

1. Fit the vacuum body into the motorized nozzle and lock into place.
2. Insert the handle into the top of the main body, as illustrated, and lock into place.

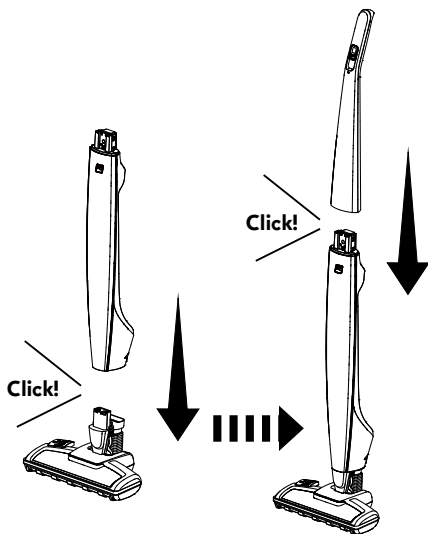

3. Insert the hand vacuum into the main body as shown and lock into place.

Ensure that the dust cup is secured in place.

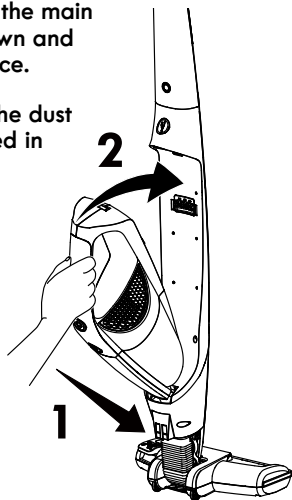

4. Insert vacuum support and tool attachment holder onto charger base and click into place.

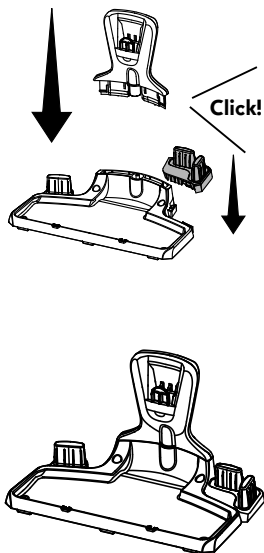

CHARGING

WARNING

Before charging make sure the unit is turned OFF.

1. Insert the plug insert into the charging adapter body. Align the support rails located on the charging adapter body with the guide rails on the plug insert. Slide the plug insert fully towards the charging adapter body to lock into place until you hear a click.

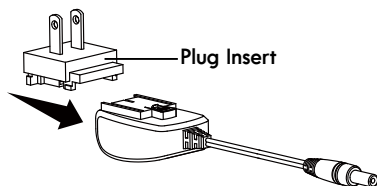

- NOTE:** To remove the plug, press the release latch on the charging adapter and slide the plug insert off the charging adapter body.

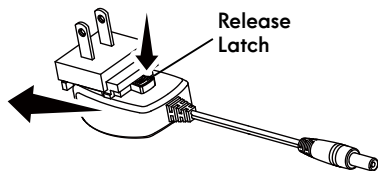

2. Insert the charging adapter into the charging port located on the bottom of the charger base and secure the cord as illustrated.

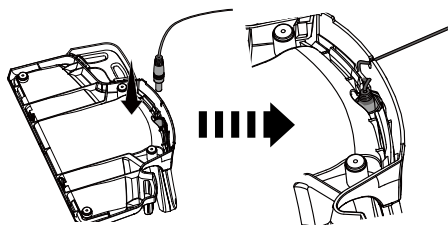

3. Insert the vacuum cleaner onto the support rails of the charger base. Ensure all connections are clean and free of dirt.

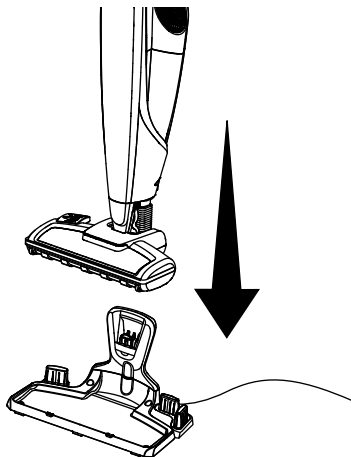

4. Make sure the vacuum cleaner is fully charged before using for the first time. The vacuum may take up to 5.5 hours to charge completely if fully discharged.

5. Plug the charging adapter into a wall outlet.

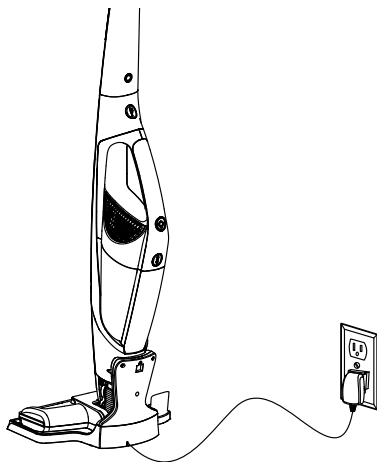

CHARGING

NOTE: The vacuum cleaner sits in the charger base and is held into position while charging by the support rails. Ensure you place the vacuum cleaner downwards onto the charger base and ensure the vacuum is correctly docked. Make sure that there is nothing obstructing the connections which may prevent charging.

6. While the vacuum cleaner is being charged, the battery charging indicator will flash continuously until fully charged.

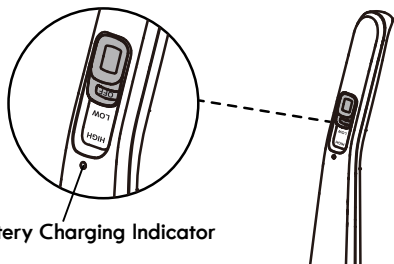

Battery Charging Indicator

7. When the vacuum has reached full charge (100%), the battery charging indicator will turn off.

NOTE: If the battery charging indicator does not illuminate when charging, ensure that:

- The vacuum cleaner is seated properly onto the charger base.
- The charging plug is plugged into the power supply properly.
- The electrical supply at the outlet is powered on.
- The charging connector is fully inserted in the charger base.

NOTE: For improved battery performance, always keep the vacuum cleaner on the charging base while not in use.

OPERATING INSTRUCTIONS



CAUTION

Moving parts! To reduce the risk of personal injury, **DO NOT** touch the brush roll when vacuum is on. Contacting the brush roll while it is rotating can cut, bruise or cause other injuries. Always turn off before servicing. Use caution when operating near children or pets.



USING YOUR VACUUM CLEANER

Before vacuuming, check that the brush roll is clear from any obstructions such as hair or sharp objects to avoid scratching floors, and that the dust cup is empty.

NOTE: Use the low-speed setting for cleaning of hard floors, and low pile rugs. The high-speed setting should be used for cleaning plush rugs and carpets or when additional cleaning power is required.

USING YOUR VACUUM CLEANER

1. To start the vacuum cleaner, slide the power/speed switch to the LOW speed position.
2. To increase the speed and performance of the vacuum cleaner, slide the power/speed switch to the HIGH speed position.
3. To stop the vacuum cleaner, place the power/speed switch in the OFF position.

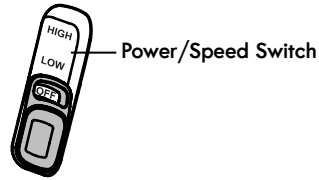

NOTE: When the vacuum cleaner is low on battery power, the battery charging indicator on the handle will flash. The flashing will continue until the unit is placed on the charging base or is completely out of battery power.

CLEANING WITH THE HAND VACUUM

Easily clean messes on furniture, upholstery, stairs and other hard-to-reach areas with the included combination tool.

1. To remove the hand vacuum cleaner, press the hand vacuum release button and detach it from the main body.

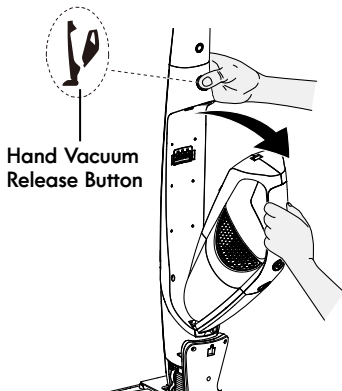

2. To turn on the hand vacuum, press the power switch located on top of the handle.

To turn off, press the power switch located on top of the handle again.

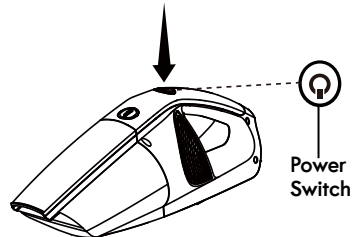

NOTE: When the hand vacuum is low on battery power, the battery charging indicator around the switch will flash. The flashing will continue until the unit is completely out of battery power.

To charge, turn off the vacuum; place the hand vacuum into the main body and place the whole unit onto the charger base.

CLEANING WITH THE HAND VACUUM

3. To clean areas that are difficult to reach, use the accessories provided by inserting the end of tool into the hand vacuum suction port.

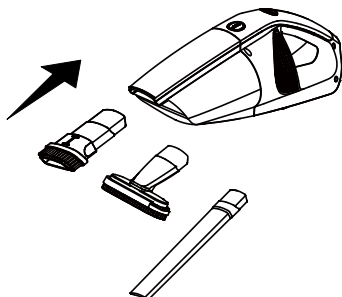

4. The combination tool can be used as a crevice tool or a dusting brush. To transition from crevice tool to dusting brush, slide the brush to the top. Ensure it clicks into place to secure for operation.

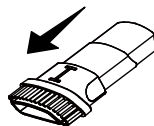

5. To return the combination tool back to the crevice function, slide the brush back into the bottom position. Ensure it is securely locked into place.

VACUUM MAINTENANCE AND CARE

CAUTION

To reduce the risk of an electric shock, remove the vacuum cleaner from the charging base, and ensure the machine is turned off before performing any maintenance.

WARNING

Do not operate the vacuum cleaner without filters in place.

EMPTYING DUST CUP AND CLEANING FILTER

For best performance, empty dust cup after every use. Never operate the vacuum cleaner without dust cup and filter in place.

Before emptying the dust cup, ensure the vacuum is turned off.

1. Remove the hand vacuum from the main body by pressing the hand vacuum release button and detaching the handheld unit from the main body.

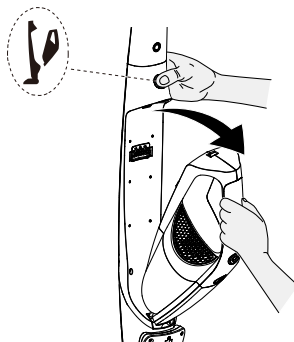

EMPTYING DUST CUP AND CLEANING FILTER

2. Press the dust cup release button, lift the released end first and pivot the dust cup downwards to detach the unit from the holding clip at the bottom of the unit. And then separate the dust cup from the hand vacuum body.

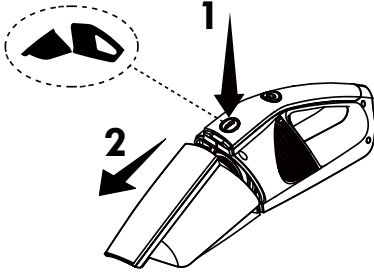

3. Remove the filter basket from the dust cup. Empty the contents into a waste bin.

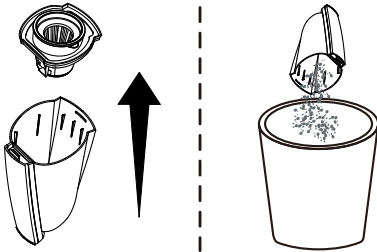

NOTE: The key to maximum performance is having a clean filter. Cleaning the filter frequently will help your vacuum cleaner operate at peak efficiency. An extra filter is provided with your vacuum cleaner to allow you to dry one filter properly while using the other. To purchase additional parts call 1-877-531-7321 (US) / 1-844-608-3081 (CA).

4. Remove the filter from the filter basket. With a soft, dry brush, clean any accumulated debris from the side screens of the filter and the filter basket.

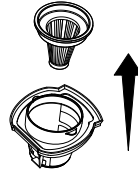

5. After repeated use, it may be necessary to wash the filter basket and filter. First brush loose debris from both basket and filter, then hand wash basket and filter in warm water. After washing, set aside and allow to air dry for 24 hours.

IMPORTANT: The filter basket and filter must be completely dry before reuse.

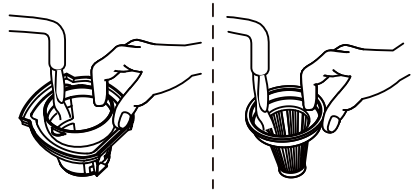

6. Insert the clean, dry filter into the basket and fit the basket into the dust cup ensuring an air tight seal is formed around the dust cup opening.
7. Reconnect the dust cup to the hand vacuum. To do so, position the locking tab on the handheld unit within the locking groove located on the bottom of the dust cup. Press the other end of the dust cup into position until you hear a 'click'.

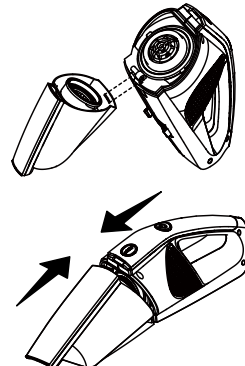

CLEANING THE MOTORIZED NOZZLE & BLOCKAGES

The motorized nozzle may accumulate debris such as strings, hair and fibers. This type of debris can wrap around the brush and diminish its ability to clean effectively. The EASYCUT™ blade in the motorized nozzle will cut debris accumulation away from the brush roll.

Recommended: After every use, clean the brush roll with the EASYCUT™ system by stepping on the button for 1-2 seconds as illustrated while the vacuum cleaner is operating. Repeat above step more than 5 times for better performance.

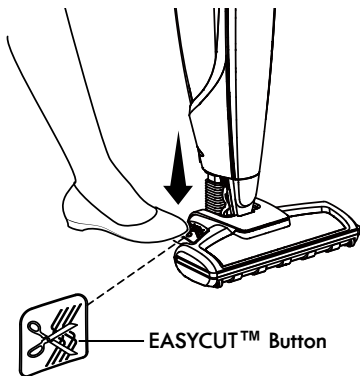

NOTE: It is recommended to use the EASYCUT™ system while the battery is fully charged.

WARNING

The motorized nozzle contains an EASYCUT™ blade. It has an extremely sharp edge inside. Do not touch the blade when performing maintenance.

Brush Roll Manual Cleaning

1. Make sure the vacuum cleaner is turned OFF. Remove the floor head from the handle assembly and turn it over to access the brush roll.

2. Unlock the brush roll tab using a flat head screwdriver or similar tool.

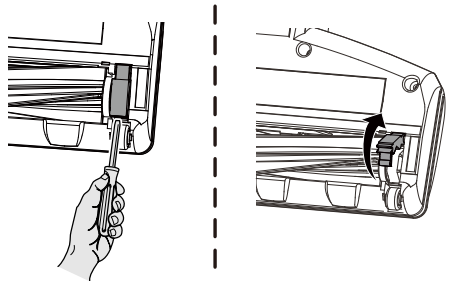

3. Lift the brush roll out of the housing. Clean off debris and anything wrapped around the brush.

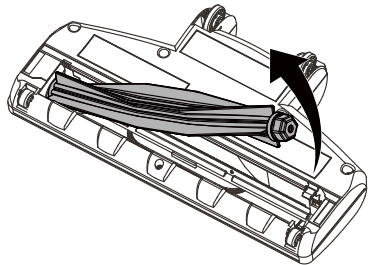

4. Place the brush roll into the housing by aligning the end to the brush drive side first, then inserting the other end correctly into place. When installed correctly, the brush roll will spin freely. Lock the brush roll into place by securing the locking tab back into position.

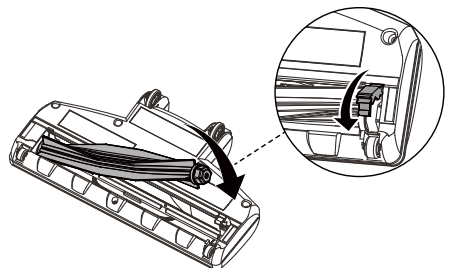

CLEANING THE MOTORIZED NOZZLE & BLOCKAGES

Brush Roll Reset

If the brush roll is blocked or overloaded, the brush roll will stop turning and the LED lights on the nozzle will flash ten times and then turn off. The nozzle motor will turn off while the unit motor stays on. Switch the unit off and remove the obstruction to reset the brush roll.

Hose Blockage Removal

1. To clean out the hose, press the hose release tabs, as illustrated, and pull the motorized nozzle away from the main vacuum body.

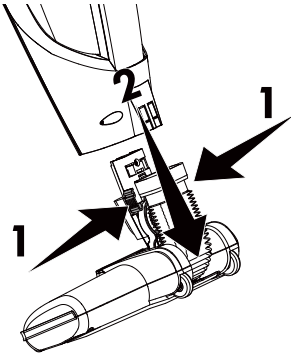

2. Flex the connection hose to ensure you can see straight through the other end. If you can see any blockages in this area, carefully remove them.

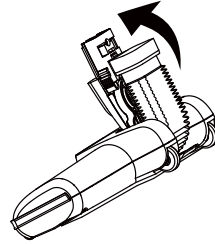

3. Reattach the motorized nozzle onto the vacuum body.

NOTE: Do not use scissors or other sharp objects to remove a blockage from the hose as these may damage the hose.



WARNING

This product contains the EASYCUT™ blade. Do not touch the blade when performing motorized brush maintenance.

EASYCUT™ BLADE

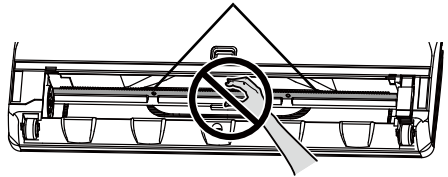

TROUBLESHOOTING

Review the table for solutions to minor performance problems. Any service needed, other than maintenance described in this Use & Care Guide, should be performed by a qualified service dealer.



WARNING

Ensure the vacuum cleaner is turned off and removed from the charger base before performing maintenance to it. Failure to do so could result in electrical shock or personal injury.

| PROBLEM | POSSIBLE CAUSE | SOLUTION |
|--|---|---|
| Vacuum will not power on. | Battery may be depleted. | Charge the battery as instructed on page 9-10. |
| | Wrong charger being used. | Be sure to use only the charger supplied with your product. |
| | Hand vacuum is not installed properly. | Remove hand vacuum and reattach ensuring that it is securely in place. |
| | Charging connector is not fully plugged into the charger base. | Be sure the charging connector is fully inserted in the charger base. |
| | Charging plug is not fully plugged into outlet. | Be sure charging plug is fully plugged into outlet. |
| | The vacuum cleaner is not seated correctly onto the charger base. | Be sure the vacuum is seated properly onto the charger base and there is nothing obstructing the connections. |
| Battery indicator does not illuminate when charging the battery. | Battery may be depleted. | Charge the battery as instructed on page 9-10. |
| | Charging adapter is not plugged into outlet firmly. | Be sure the charging adapter is plugged in properly to the outlet, and the charging connector is plugged into the charging port of the hand vacuum. |
| | Debris accumulated on the metal charge contacts on the hand vacuum, main body and charging adapter. | Be sure no debris is accumulated on the metal charger contacts on the hand vacuum, main body and charging adapter. |
| | The electrical outlet is switched off. | Ensure that the outlet is supplying power to the charger. |
| | The plug is not installed correctly in to the charging adapter body. | Reinstall the plug. Follow plug installation instructions on page 9. |
| | The vacuum cleaner is not seated correctly onto the charger base. | Be sure the vacuum is seated properly onto the charger base and there is nothing obstructing the connections. |

TROUBLESHOOTING

| | | |
|--|---|---|
| Brush roll in the motorized nozzle is not turning. | Brush roll is jammed. | Remove obstruction. Follow instructions on page 14. |
| | Brush roll needs to be reset. | Turn the unit off and remove the obstruction, then turn back on. |
| | Brush roll is not installed properly. | Remove the brush roll and reinstall as instructed on page 14. |
| Vacuum is not picking up or suction power is weak. | Dust cup is full. | Empty the dust cup. |
| | Filter needs cleaning. | Follow filter cleaning instructions on page 12-13. |
| | Filter needs to be replaced. | To purchase parts call 1-877-531-7321 (US) / 1-844-608-3081 (CA). |
| | Battery may be depleted. | Charge the battery as instructed on page 9-10. |
| | Dust cup is not installed well. | Check the dust cup for correct installation and ensure it is snapped firmly in place. |
| Dust escapes from vacuum. | Filter is missing or installed incorrectly. | Check the filter for correct installation. See page 12-13. |
| | Filter is damaged and needs to be replaced. | To purchase a replacement filter, call 1-877-531-7321 (US) / 1-844-608-3081 (CA). |
| | Dust cup is full or is installed incorrectly. | Empty the dust cup container or position the dust cup correctly and snap firmly into place. |
| Vacuum turns off on its own. | Battery may be depleted. | Charge the battery as instructed on page 9-10. |

TABLA DE CONTENIDOS

| | |
|---|---------------|
| Antes de usar su nueva aspiradora..... | 1 |
| Lista de piezas incluidas | 1 |
| Instrucciones de seguridad importantes..... | 2-3 |
| Garantía de la aspiradora | 4 |
| Garantía de la aspiradora | 5-6 |
| Instrucciones de ensamblaje..... | 7-9 |
| Instrucciones de uso | 9-11 |
| Mantenimiento y cuidado de la aspiradora..... | 11-15 |
| Resolución de problemas..... | 16-17 |
| Solicitud de ayuda o reparaciones..... | Contraportada |

ANTES DE USAR SU NUEVA ASPIRADORA

Lea esta guía de uso y cuidado. Lo ayudará a ensamblar y operar su nueva aspiradora Kenmore de la manera más segura y efectiva posible.

Por más información sobre el cuidado y operación de la aspiradora, llame a la Línea de ayuda para aspiradoras al 1-877-531-7321 (EE. UU.) / 1-844-608-3081 (Canadá). Necesitará el modelo completo y los números de serie al solicitar información.

El modelo de su aspiradora y los números de serie se ubican en la placa de modelo y número de serie. Use el siguiente espacio para registrar el número de modelo y el número de serie de su nueva aspiradora Kenmore.

N° de modelo _____

N° de serie _____

Fecha de compra _____

Guarde este libro y su boleta (recibo) de venta en un lugar seguro para usarlos como referencia a futuro.

LISTA DE PIEZAS INCLUIDAS

Su ASPIRADORA INALÁMBRICA KENMORE incluye las siguientes piezas y componentes por separado en la caja:

| | |
|----------------------------|---------------------------------------|
| 1 Empuñadura | 1 Herramienta combinada |
| 1 Unidad principal | 1 Cepillo para polvo |
| 1 Aspiradora de mano | 1 Herramienta para hendiduras |
| 1 Boquilla motorizada | 2 Filtros (1 viene preinstalado) |
| 1 Soporte de la aspiradora | 1 Cesto para el filtro (preinstalado) |
| 1 Base del cargador | 1 Cargador |
| 1 Portaherramientas | 1 Manual |

INSTRUCCIONES DE SEGURIDAD IMPORTANTES

¡ADVERTENCIA!

LEA TODAS LAS INSTRUCCIONES DE ESTA GUÍA ANTES DE ENSAMBLAR O USAR SU ASPIRADORA. Para reducir el riesgo de incendio, descarga eléctrica, lesiones a personas o daños al usar su aspiradora, siga todas las precauciones de seguridad indicadas a continuación.

- Use su aspiradora solo como se indica en esta Guía de uso y cuidado.
- No use ni cargue en exteriores o sobre superficies mojadas.
- No permita que se utilice como un juguete. Se debe prestar especial atención cuando la utilicen niños o cuando se use cerca de ellos, de mascotas o de plantas.
- Utilice solo los accesorios recomendados por el fabricante. No use accesorios que no sean los incluidos con esta aspiradora.
- No manipule el cargador, incluida la clavija, ni las terminales de carga con las manos mojadas.
- No ponga ningún objeto sobre las aberturas. No lo utilice si las aberturas están bloqueadas; tenga cuidado que no haya polvo, cabellos, pelusas en las aberturas o cualquier cosa que pueda reducir el flujo de aire.
- Mantenga su cabello, ropas holgadas, dedos y partes de su cuerpo lejos de las aberturas y piezas móviles del producto.
- Tenga precaución adicional al limpiar en escaleras.
- No use el producto para aspirar líquidos combustibles o inflamables, como gasolina, ni lo use en zonas donde puedan existir tales elementos.
- Apague el electrodoméstico antes de conectarle accesorios.
- No aspire elementos que estén en llamas o humeando, tales como cigarrillos, fósforos o cenizas calientes.
- No aspire soluciones tóxicas, como blanqueador con cloro, amoníaco o limpiador de drenaje.
- No usar sin el contenedor de polvo y filtro instalados.
- No cargue la unidad en exteriores.
- Evite los arranques accidentales. Asegúrese de que el producto no funcione antes de conectarlo a la aspiradora de mano, recoger o llevar el aparato.
- No transporte el electrodoméstico con su dedo sobre el interruptor.
- No intente cargar el electrodoméstico con el interruptor en la posición de encendido.
- No intente usar este cargador con otro producto ni intente cargar este producto con otro cargador.
- Para recargar la aspiradora, utilice solo el cargador YLJXC-256050.
- No use un electrodoméstico dañado o modificado. Los electrodomésticos dañados o modificados pueden presentar un comportamiento impredecible, provocando incendios, explosiones o riesgo de lesiones.
- No sumerja la aspiradora ni el cargador en agua u otros líquidos.
- Apague siempre la aspiradora antes de conectar o desconectar la boquilla motorizada.
- Almacene la aspiradora inalámbrica en interiores. Almacene la aspiradora lejos de alcance para evitar accidentes.
- Mantenga su zona de trabajo bien iluminada.
- Mantenga la aspiradora moviéndose sobre la superficie alfombrada en todo momento para así evitar que las fibras de la alfombra se dañen.
- No aspire líquidos.
- No usar en un espacio confinado donde pueda haber presentes vapores de

INSTRUCCIONES DE SEGURIDAD IMPORTANTES

pintura, diluyente, sustancias antipolillas, polvo inflamable y otros materiales explosivos o tóxicos.

- No aspire objetos duros o filosos, como vidrio, clavos, tornillos o monedas, ya que puede dañar la aspiradora.
- Para evitar que se acumule calor excesivo en la unidad o en las baterías, no opere la batería mientras la está cargando.
- No use cables de extensión o tomas que no tengan una capacidad de transporte de corriente adecuada.
- No exponga un electrodoméstico al fuego o temperaturas excesivas. La exposición al fuego o a temperaturas superiores a 265 °F (130 °C) puede provocar una explosión.
- Se pueden producir fugas en la batería en condiciones extremas de temperatura o uso. Si cae líquido sobre la piel, lave rápidamente con agua. Si cae líquido a los ojos, enjuáguese inmediatamente con agua limpia durante al menos 10 minutos. Busque atención médica lo antes posible.
- Si bien no existe riesgo de descarga eléctrica en las terminales de la aspiradora, podría ocurrir una quemadura al insertar objetos metálicos en las terminales. Las terminales de la aspiradora siempre deben estar libres de objetos extraños.
- Almacene el cargador en interiores, en una zona seca y fresca, no expuesto al clima, para evitar descargas eléctricas o daños a la aspiradora.
- Los cambios o modificaciones a esta unidad no aprobados expresamente por el responsable del cumplimiento anularían la autoridad del usuario para operar el equipo.
- Si se recarga de forma incorrecta o cuando la temperatura no sea la

especificada, podría dañar la batería y aumentar el riesgo de incendio.

- Usted es responsable de asegurarse de que su aspiradora no sea usada por quienes no puedan operarla correctamente.
- Haga que las reparaciones las realice un técnico cualificado, usando solamente piezas de repuesto originales e idénticas. Esto garantiza que se mantenga la seguridad del producto.
- No modifique ni intente reparar el electrodoméstico ni la batería (según aplique), salvo según se indica en las Instrucciones de uso y cuidado.
- ¡Este electrodoméstico está hecho sólo para uso doméstico!

AVISO

Este dispositivo cumple con el Inciso 15 de las Regulaciones FCC. El uso está sujeto a las dos siguientes condiciones.

1. Este dispositivo no puede provocar interferencia dañina.
2. Este dispositivo debe aceptar cualquier interferencia recibida, incluida la interferencia que pueda provocar un funcionamiento no deseado.

Desecho del producto

Este producto contiene un paquete interno de baterías de iones de litio formulado a partir de materiales que pueden causar daños al entorno. Este producto se debe desechar de forma adecuada sin causar daños al medioambiente. No deseche el producto junto con la basura doméstica corriente. Consulte a su organismo de eliminación local para obtener información sobre las distintas opciones de reciclaje o eliminación.

GUARDE ESTAS INSTRUCCIONES

Exclusivamente para uso doméstico.

GARANTÍA DE LA ASPIRADORA

GARANTÍA LIMITADA

DURANTE UN AÑO a contar de la fecha de venta, este producto está garantizado contra defectos en sus materiales o fabricación.

Un producto defectuoso puede reemplazarse por uno nuevo, de manera gratuita, considerando que se presente una PRUEBA DE VENTA.

La marca Kenmore se utiliza bajo licencia. Dirija sus reclamaciones de garantía a: 1-877-531-7321 (EE. UU.) / 1-844-608-3081 (CA).

Esta garantía no cubre los filtros ni correas, las cuales son piezas desechables que pueden desgastarse debido al uso normal dentro del periodo de garantía.

Esta garantía queda nula si el producto llega a usarse para algún propósito que no sea el uso privado doméstico.

Esta garantía le entrega derechos legales específicos que pueden variar según su estado (podría tener otros derechos adicionales).

Cleva North America, Inc., Greenville SC 29607

PIEZAS Y CARACTERÍSTICAS

Es importante que conozca las piezas de su aspiradora y sus funciones para así garantizar su uso seguro y adecuado. Repase esto antes de usar su aspiradora.

PIEZAS DE REPUESTO

| Artículo | N° de parte (Estados Unidos) | N° de parte (Canadá) |
|-----------------------------|------------------------------|----------------------|
| Filtro | 561050106 | 561050106 |
| Cesta del filtro | 561050115 | 561050115 |
| Cargador | 561103108 | 561103108 |
| Base del cargador | 561103105 | 561103105 |
| Soporte de la aspiradora | 561103106 | 561103106 |
| Cepillo de rodillo | 561050104 | 561050104 |
| Herramientas combinadas | 561050113 | 561050113 |
| Cepillo para polvo | 561050111 | 561050111 |
| Herramienta para hendiduras | 561050112 | 561050112 |

Para solicitar una pieza de repuesto, llame al 1-877-531-7321 (EE. UU.) / 1-844-608-3081 (CA).

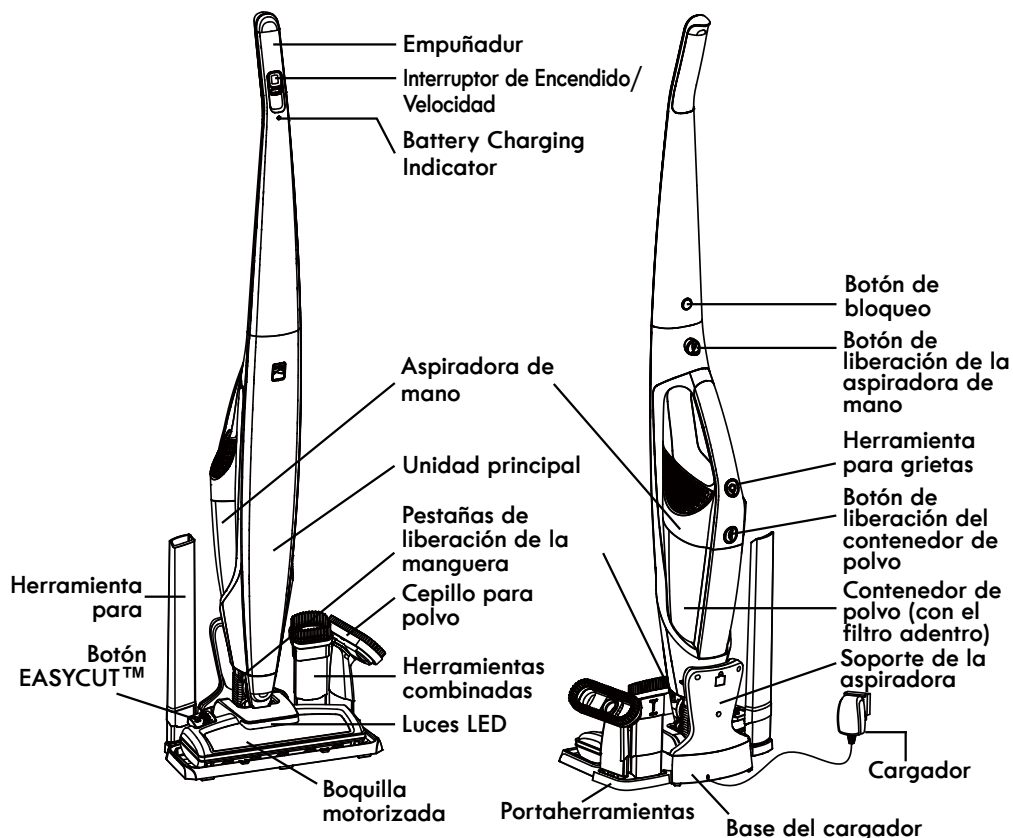

PIEZAS Y CARACTERÍSTICAS



Empuñadura



Unidad principal

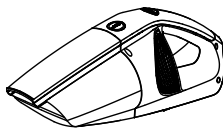

Aspiradora de mano

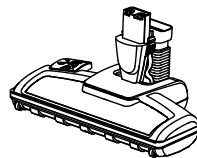

Boquilla motorizada

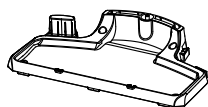

Base del cargador



Soporte de la aspiradora



Portaherramientas



Herramientas combinadas



Cepillo para polvo

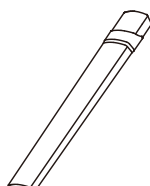

Herramienta para hendiduras



Filtro (x2) (1 viene preinstalado)

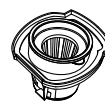

Cesto para el filtro (preinstalado)

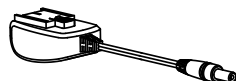

Cargador

INSTRUCCIONES DE ENSAMBLAJE

Antes de ensamblar la aspiradora, revise la LISTA DE EMPAQUE (Página 1). Use esta lista para verificar que ha recibido todos los componentes de su nueva aspiradora vertical inalámbrica 2 en 1 Kenmore.

1. Coloque la unidad principal en la boquilla motorizada y fíjela en posición.

2. Inserte la empuñadura en la parte superior de la unidad principal, como se indica en la imagen, y fíjela en posición.

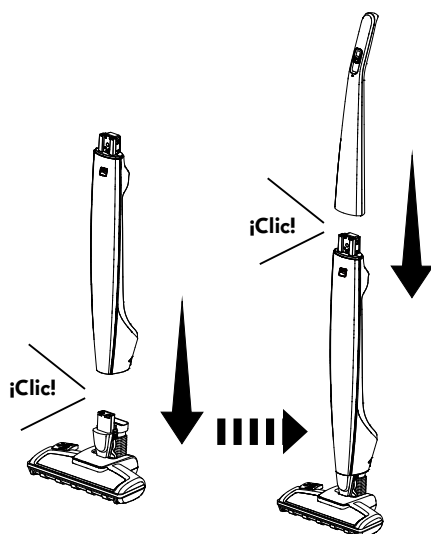

3. Inserte la aspiradora de mano en la unidad principal, como se indica, y fíjela en posición. Asegúrese de que el contenedor de polvo esté fijo en posición.



4. Inserte el soporte de la aspiradora y el portaherramientas en la base del cargador hasta que haga un sonido de clic y quede fijo en posición.

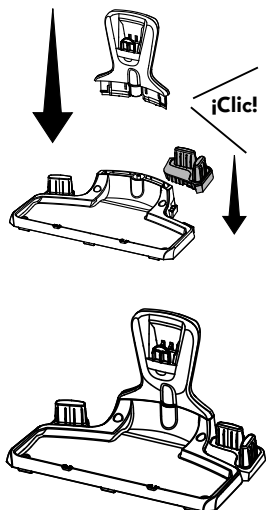

CARGA



ADVERTENCIA

Antes de cargarla, asegúrese de que la unidad esté apagada.

1. Inserte la clavija en el transformador. Alinee los rieles de soporte del cargador con los rieles guía del inserto de la clavija. Deslice el inserto de la clavija totalmente hacia el transformador para fijarlo en posición hasta escuchar un clic.

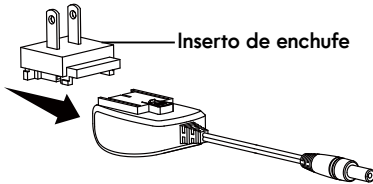

NOTA: Para sacar la clavija, presione la pestaña de liberación del transformador y deslice el inserto de la clavija fuera del cargador.

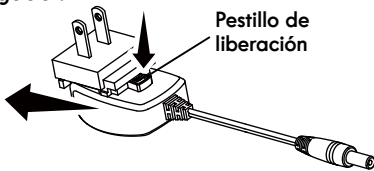

2. Inserte el cargador en el puerto de carga de la parte inferior de la base del cargador y asegure el cable como se indica.

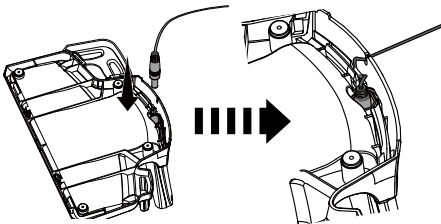

3. Inserte la aspiradora en los rieles de soporte de la base del cargador. Asegúrese de que todas las conexiones estén limpias y libres de suciedad.

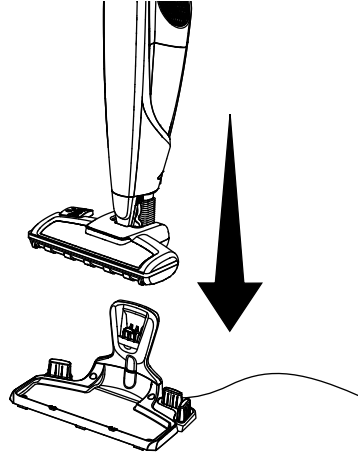

4. Asegúrese de que la aspiradora esté totalmente cargada antes de usarla por primera vez. La aspiradora puede tardar hasta 5.5 horas en cargarse por completo si está totalmente descargada.
5. Conecte el cargador a una toma de corriente.

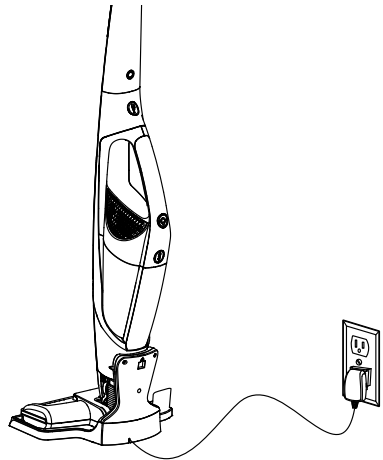

NOTA: La aspiradora se asienta sobre la base del cargador y se mantiene en posición durante la carga gracias a los rieles de soporte. Asegúrese de colocar la

CHARGING

aspiradora hacia abajo sobre la base del cargador, de manera tal que la aspiradora quede correctamente anclada. Verifique que nada pueda obstruir las conexiones ya que podría impedir que se cargue correctamente.

6. Mientras la aspiradora se esté cargando, el indicador de carga de la batería parpadeará continuamente hasta cargarse por completo.

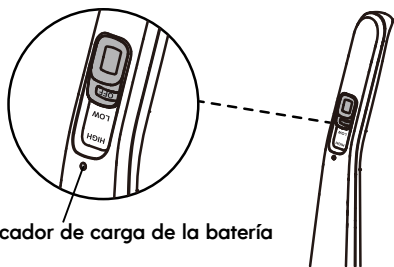

Indicador de carga de la batería

7. Cuando la aspiradora alcance su nivel de carga completo (100 %), el indicador de carga de la batería se apagará.

NOTA: Si no se ilumina el indicador de carga de la batería durante la carga, compruebe lo siguiente:

- La aspiradora está asentada correctamente sobre la base del cargador.
- La clavija del cargador está conectada correctamente al suministro de alimentación.
- El suministro eléctrico de la toma de corriente está activado.
- El conector de carga está completamente insertado en la base del cargador.

NOTA: Para mejorar el rendimiento de la batería, mantenga siempre la aspiradora en la base del cargador cuando no la esté usando.

INSTRUCCIONES DE USO



PRECAUCIÓN

¡Piezas móviles! Para reducir el riesgo de lesiones personales, **NO** toque el cepillo giratorio mientras la aspiradora esté en uso. Tocar el cepillo mientras está girando puede cortar, golpear o provocar otras lesiones. Apague siempre el producto antes de repararlo. Tenga cuidado al usarlo cerca de niños o mascotas.



USO DE SU ASPIRADORA

Antes de aspirar, compruebe que el contenedor de polvo esté vacío y que el cepillo de rodillo esté libre de cualquier obstrucción como pelo u objetos afilados, para así evitar arañar el piso.

NOTA: Establezca el ajuste de baja velocidad para limpiar pisos duros y alfombras de pelo corto. Cuando limpie alfombras y alfombras de felpa o cuando se requiere una potencia de limpieza adicional debe establecer el ajuste de alta velocidad.

USO DE SU ASPIRADORA

1. Para encender la aspiradora, deslice el interruptor de encendido/velocidad hacia la posición de velocidad LOW (baja).
2. Para aumentar la velocidad y desempeño de la aspiradora, deslice el interruptor de encendido/velocidad hacia la posición de velocidad HIGH (alta).
3. Para detener la aspiradora, deslice el interruptor de encendido/velocidad hacia la posición OFF (apagado).



Interruptor de Encendido/
Velocidad

NOTA: Cuando la aspiradora tenga un nivel de batería baja, el indicador de carga de la batería en la empuñadura parpadeará. El parpadeo continuará hasta que la unidad esté en la base del cargador o se quede totalmente sin batería.

CÓMO LIMPIAR CON LA ASPIRADORA DE MANO

Limpie fácilmente suciedad en muebles, tapices, escaleras y otras áreas de difícil acceso, usando la herramienta combinada.

1. Para sacar la aspiradora de mano, presione el botón de liberación de la aspiradora de mano y sáquela de la unidad principal.



Botón de liberación de la aspiradora de

2. Para encender la aspiradora, presione el interruptor de encendido de la parte superior de la empuñadura.
Para apagar, pulse de nuevo el interruptor de encendido que se encuentra en la parte superior del asa.

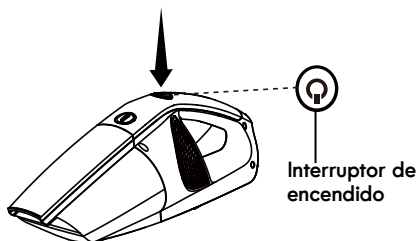

NOTA: Cuando la aspiradora de mano tenga un nivel de batería baja, el indicador de carga de la batería en el interruptor parpadeará. El parpadeo continuará hasta que la batería se agote por completo.
Para cargarla, apague la aspiradora, coloque la aspiradora de mano en la unidad principal y coloque la unidad completa en la base del cargador.

CÓMO LIMPIAR CON LA ASPIRADORA DE MANO

3. Para limpiar áreas de difícil acceso, use los accesorios incluidos insertando el extremo de la herramienta en el puerto de succión de la aspiradora de mano.

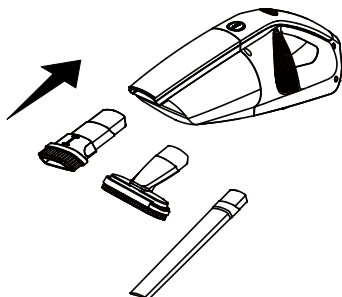

4. Puede utilizar la herramienta combinada como una herramienta para hendiduras o un cepillo para polvo. Para cambiar de herramienta para hendiduras a cepillo para polvo, deslice el cepillo hacia la parte superior. Asegúrese de que haga clic al calzar en posición para asegurar su correcto funcionamiento.

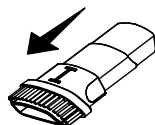

5. Para devolver la herramienta de combinación a la función de rincones, deslice el cepillo otra vez a la posición inferior. Compruebe que está correctamente bloqueado en su lugar.

MANTENIMIENTO Y CUIDADO DE LA ASPIRADORA

PRECAUCIÓN

Antes de realizar cualquier servicio de mantenimiento, retire la aspiradora de la base de carga y asegúrese de que la máquina esté apagada con el fin de reducir el riesgo de una descarga eléctrica.

ADVERTENCIA

No utilice la aspiradora si los filtros no están colocados en su lugar.

VACIADO DEL CONTENEDOR DE POLVO Y LIMPIEZA DEL FILTRO

Para obtener el máximo rendimiento, vacíe el contenedor de polvo después de cada uso. Jamás use la aspiradora sin el contenedor de polvo y filtro instalados.

Antes de vaciar el contenedor de polvo, asegúrese de que la aspiradora esté apagada.

1. Saque la aspiradora de mano de la unidad principal presionando el botón de liberación de la aspiradora de mano y sacándola de la unidad principal.

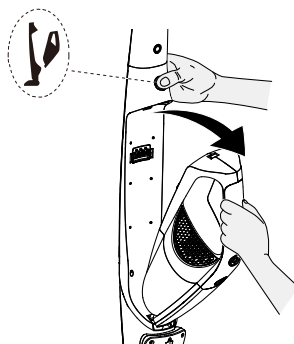

VACIADO DEL CONTENEDOR DE POLVO Y LIMPIEZA DEL FILTRO

2. Presione el botón de liberación del contenedor de polvo, levante primero el extremo liberado y pivotee el contenedor de polvo hacia abajo para sacar la unidad del pasador de sujeción del fondo de la unidad. Luego, separe el contenedor de polvo de la unidad principal de la aspiradora de mano.

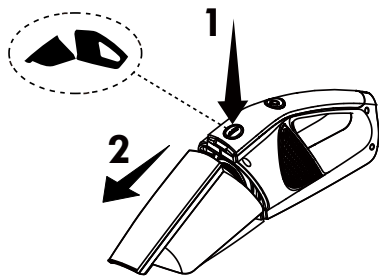

3. Retire el canasto del filtro del contenedor de polvo. Vacíe el contenido en un contenedor de basura.

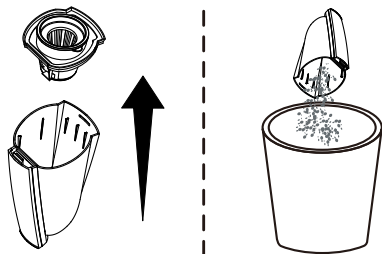

NOTA: Con un filtro limpio se obtiene el máximo rendimiento de la aspiradora. Limpiar el filtro con frecuencia ayudará a que su aspiradora funcione correctamente en todo momento. Se incluye un filtro adicional para su aspiradora, a fin de permitirle secar un filtro adecuadamente mientras usa el otro. Para comprar piezas adicionales llame al 1-877-531-7321 (EE. UU.) / 1-844-608-3081 (CA).

4. Saque el filtro del cesto del filtro. Limpie cualquier sedimento acumulado usando un cepillo suave y seco desde las pantallas internas del filtro y cesto del filtro.

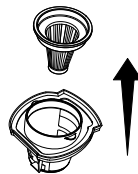

5. Después de utilizar muchas veces la aspiradora, es necesario que lave la cesta del filtro y el filtro. Cepille primero los sedimentos del cesto y filtro; luego, lave el cesto y filtro en agua tibia. Después del lavado, deje a un lado el filtro al aire para que se seque durante 24 horas.

IMPORTANTE: El cesto del filtro debe estar completamente seco antes de reutilizarlo.

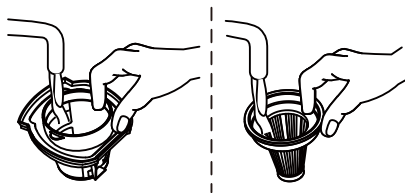

6. Inserte el filtro limpio y seco en el cesto; luego, coloque el cesto en el contenedor de polvo asegurándose de que se forme un sello hermético alrededor de la abertura del contenedor de polvo.

VACIADO DEL CONTENEDOR DE POLVO Y LIMPIEZA DEL FILTRO

7. Reconecte el contenedor de polvo a la aspiradora de mano. Para hacerlo, coloque la pestaña de bloqueo de la unidad de mano dentro de la ranura de bloqueo de la parte inferior del contenedor de polvo. Presione el otro extremo del contenedor de polvo hasta que escuche un sonido de "clic".

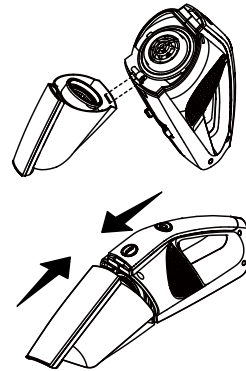

LIMPIEZA DE LA BOQUILLA MOTORIZADA Y BLOQUEOS

La boquilla motorizada puede acumular sedimentos, tales como hebras, pelos y fibras. Este tipo de sedimentos puede enrollarse en el cepillo y reducir su capacidad de limpiar efectivamente.

La cuchilla EASYCUT™ de la boquilla motorizada corta las acumulaciones de sedimento del cepillo de rodillo.

Recomendado: Tras cada uso, limpie el cepillo de rodillo con el sistema EASYCUT™ tocando el botón durante 1-2 segundos, como se indica en la imagen, mientras la aspiradora esté funcionando. Repita los pasos anteriores más de 5 veces para mejorar el rendimiento.

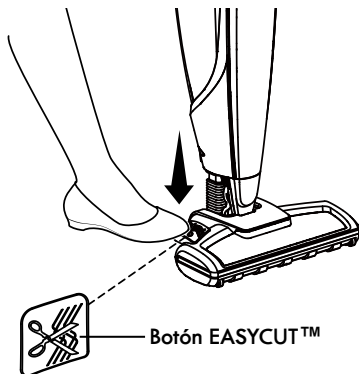

NOTA: Se recomienda usar el sistema EASYCUT™ mientras la batería esté totalmente cargada.

! ADVERTENCIA!

La boquilla motorizada contiene una cuchilla EASYCUT™. En su interior posee una hoja extremadamente afilada. No toque la cuchilla cuando realice tareas de mantenimiento.

Limpieza manual del cepillo de rodillo

1. Asegúrese de que la aspiradora esté apagada. Quite el cabezal de piso de la empuñadura y gírelo para acceder al cepillo de rodillo.
2. Desbloquee la pestaña del cepillo de rodillo usando un destornillador de cabeza plana o herramienta similar.

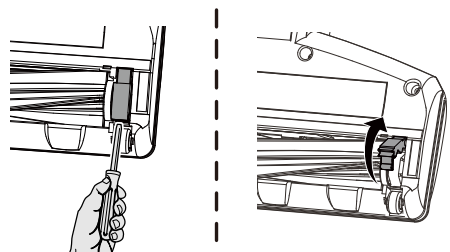

LIMPIEZA DE LA BOQUILLA MOTORIZADA Y BLOQUEOS

3. Levante el rodillo de la carcasa. Quite los residuos y cualquier cosa que esté enrollada en el cepillo.

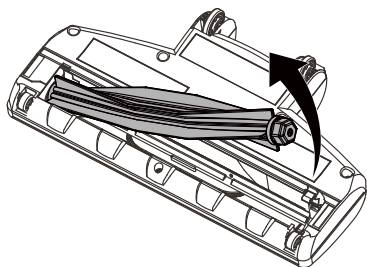

4. Coloque el cepillo de rodillo en la carcasa alineando primero el extremo que calza en el cabezal de cepillo y luego el otro extremo correctamente en posición. Al instalarse correctamente, el cepillo de rodillo gira libremente. Bloquee el cepillo de rodillo en posición asegurando la pestaña de bloqueo de vuelta a su posición.

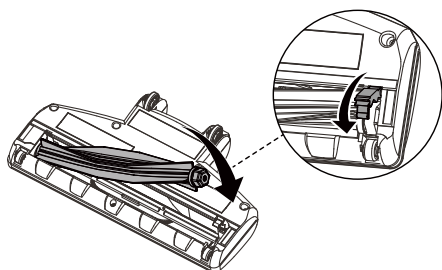

Restablecimiento del cepillo de rodillo

Si el cepillo de rodillo está bloqueado o sobrecargado, el cepillo de rodillo dejará de funcionar y las luces LED de la boquilla parpadearán diez veces antes de apagarse. El motor de la boquilla se apagará mientras el motor de la unidad permanece encendido. Apague la unidad y quite la obstrucción para restablecer el cepillo de rodillo.

Quitar el bloqueo de la manguera

1. Para limpiar la manguera, presione las pestañas de liberación de la manguera, como se indica, y saque la boquilla motorizada de la unidad principal de la aspiradora.

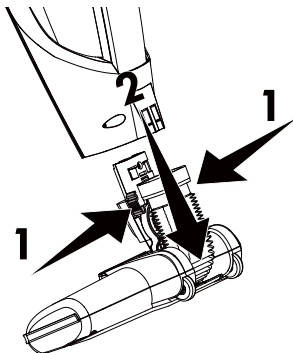

2. Flexione la manguera de conexión para garantizar que puede ver directamente a través del otro extremo. Si ver cualquier obstrucción en esta zona, quítelo con cuidado.

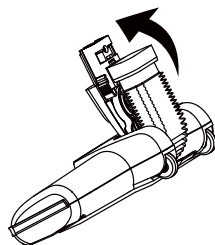

3. Reinstale la boquilla motorizada en la unidad principal de la aspiradora.

NOTA: No utilice tijeras u otros objetos afilados para eliminar una obstrucción de la manguera, ya que pueden dañar la manguera.

LIMPIEZA DE LA BOQUILLA MOTORIZADA Y BLOQUEOS



¡ADVERTENCIA!

Este producto contiene la cuchilla EASYCUT™. No toque la cuchilla al realizar mantenimiento al cepillo motorizado.

Cuchilla EASYCUT™

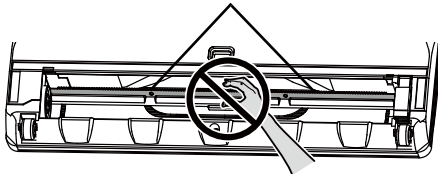

RESOLUCIÓN DE PROBLEMAS

Revise la tabla para ver soluciones a problemas de rendimiento menores. Cualquier reparación necesaria, que no sean los mantenimientos descritos en esta Guía de uso y cuidado, deben ser realizados por un técnico de servicio calificado.



ADVERTENCIA

Asegúrese de que la aspiradora esté apagada y fuera de la base del cargador antes de realizarle mantenimiento. Desconecte el suministro eléctrico antes de realizar cualquier trabajo de mantenimiento en la aspiradora. El no seguir estas indicaciones puede provocar lesiones personales o descargas eléctricas.

| PROBLEMA | CAUSA PROBABLE | SOLUCIÓN |
|---|---|---|
| La aspiradora no se enciende. | Es posible que se haya agotado la batería. | Cargue la batería como se indica en la página 8-9. |
| | Está usando el cargador incorrecto. | No olvide utilizar solamente el cargador incluido con su producto. |
| | La aspiradora de mano no está instalada correctamente. | Retire la aspiradora de mano y vuelva a colocarla asegurándose de que esté bien colocada. |
| | El conector de carga no está conectado completamente a la base del cargador. | Asegúrese de que el conector de carga esté completamente insertado en la base del cargador. |
| | La clavija de carga no está bien enchufada a la toma de corriente. | Verifique que la clavija de carga esté correctamente enchufada a la toma de corriente. |
| | La aspiradora no está asentada correctamente sobre la base del cargador. | Asegúrese de que la aspiradora está correctamente asentada sobre la base del cargador y que no haya nada obstruyendo las conexiones. |
| El indicador de la batería no se enciende al cargar la batería. | Es posible que se haya agotado la batería. | Cargue la batería como se indica en la página 8-9. |
| | El cargador no está enchufado completamente en el tomacorriente. | Asegúrese de que el cargador esté conectado correctamente a la toma de corriente y que el conector de carga esté enchufado al puerto de carga de la aspiradora de mano. |
| | Hay escombros acumulados en los contactos de carga de metal en la aspiradora manual, el cuerpo principal y el cargador. | Asegúrese de que no se acumulen residuos en los contactos del cargador de metal en la aspiradora manual, el cuerpo principal y el adaptador de carga. |
| | La toma de corriente está apagada. | Asegúrese de que la toma suministre energía al cargador. |
| | La clavija no está instalada correctamente en la carcasa del cargador. | Vuelva a instalar la clavija. Siga las instrucciones de instalación de la clavija en la página 8. |
| | La aspiradora no está asentada correctamente sobre la base del cargador. | Asegúrese de que la aspiradora está correctamente asentada sobre la base del cargador y que no haya nada obstruyendo las conexiones. |

RESOLUCIÓN DE PROBLEMAS

| | | |
|--|---|--|
| El cepillo de rodillo de la boquilla motorizada no está girando. | El rodillo está atascado. | Quite la obstrucción. Siga las instrucciones de la página 14. |
| | Es necesario restablecer el rodillo del cepillo. | Apague la unidad y retire la obstrucción, a continuación enciéndala de nuevo. |
| | El rodillo no está instalado correctamente. | Quite el cepillo de rodillo y reinstálelo como se indica en la página 14. |
| La aspiradora no succiona o lo hace con muy poca fuerza. | El contenedor de polvo está lleno. | Vacíe el contenedor de polvo. |
| | Se debe limpiar el filtro. | Siga las instrucciones de limpieza del filtro de la página 11-12. |
| | Se debe cambiar el filtro. | Para comprar piezas llame al 1-877-531-7321 (EE. UU.) / 1-844-608-3081 (CA). |
| | Es posible que se haya agotado la batería. | Cargue la batería como se indica en la página 11-12. |
| | El contenedor de polvo no está bien instalado. | Revise que el contenedor de polvo esté bien instalado y que esté firme en su lugar. |
| Hay un escape de polvo en la aspiradora. | El filtro no está instalado o está instalado de forma incorrecta. | Revise que el filtro esté bien instalado. Consulte la página 11-12. |
| | El filtro está dañado y debe cambiarse. | Para comprar un filtro de repuesto, llame al 1-877-531-7321 (EE. UU.) / 1-844-608-3081 (CA). |
| | El contenedor de polvo está lleno o está instalado incorrectamente. | Vacíe el contenedor de polvo o colóquelo correctamente e insértelo con firmeza en posición. |
| La aspiradora se apaga sola. | Es posible que se haya agotado la batería. | Cargue la batería como se indica en la página 8-9. |

SOMMAIRE

| | |
|---|------------|
| Avant utilisation de votre nouvel aspirateur..... | 1 |
| Liste du contenu..... | 1 |
| Consignes Importantes De Sécurité..... | 2-4 |
| Garantie de l'Aspirateur..... | 5 |
| Pièces et Fonctionnalités..... | 6-7 |
| Instructions de montage..... | 8-10 |
| Instructions d'utilisation..... | 10-12 |
| Entretien Et Soins De L'Aspirateur..... | 13-16 |
| Dépannage..... | 17-18 |
| Demande d'Aide ou de Service..... | Couverture |

AVANT UTILISATION DE VOTRE NOUVEL ASPIRATEUR

Veuillez lire le présent Guide d'utilisation et d'entretien. Il vous sera utile pour monter et utiliser votre nouvel aspirateur Kenmore en toute sécurité et de la façon la plus efficace possible.

Pour de plus amples informations concernant l'entretien et l'utilisation de votre aspirateur, veuillez appeler le Service d'Aide En Ligne sur les Aspirateurs en composant le numéro: 1-877-531-7321 (États-Unis) / 1-844-608-3081 (Canada). Lorsque vous demandez des renseignements, vous devez disposer des numéros de modèle et de série complets du produit. Les numéros de modèle et de série de votre aspirateur figurent sur la plaque signalétique apposée sur le produit. Notez le numéro de modèle et le numéro de série de votre nouvel aspirateur Kenmore dans l'espace ci-dessous.

Modèle N° _____

N° de série _____

Date d'achat _____

Veuillez conserver en lieu sûr le présent manuel ainsi que votre ticket de caisse (reçu) afin de pouvoir vous y référer ultérieurement.

LISTE DU CONTENU

Votre ASPIRATEUR SANS FIL KENMORE est livré avec les pièces et composants suivants montés séparément dans le carton:

- | | |
|----------------------------------|-------------------------------|
| 1 Manche | 1 Outil À Usages Multiples |
| 1 Boîtier principal | 1 Brosse à épouseter |
| 1 Aspirateur à main | 1 Suceur Plat |
| 1 Électro-brosse | 2 Filtres (x 1 Préinstallé) |
| 1 Support de l'aspirateur | 1 Panier filtre (Préinstallé) |
| 1 Socle du chargeur | 1 Adaptateur De Charge |
| 1 Support de Fixation des Outils | 1 Manuel |

CONSIGNES IMPORTANTES DE SÉCURITÉ

AVERTISSEMENT!

VEUILLEZ LIRE L'INTÉGRALITÉ DES CONSIGNES CONTENUES DANS LE PRÉSENT GUIDE AVANT DE MONTER OU D'UTILISER VOTRE ASPIRATEUR. Afin de réduire tous risques d'incendie, d'électrocution, de blessures corporelles ou de dommages lors de l'utilisation de votre aspirateur, veuillez respecter l'intégralité des consignes de sécurité énumérées ci-après.

- Utilisez votre aspirateur uniquement de la manière décrite dans le présent Guide D'Utilisation Et D'Entretien.
- Ne pas utiliser ni charger cet appareil à l'extérieur ou sur des surfaces humides.
- Ne pas permettre que l'appareil soit utilisé comme un jouet. Soyez très attentif s'il est utilisé par des enfants ou à proximité d'enfants, d'animaux de compagnie ou de plantes.
- Utilisez exclusivement les accessoires recommandés par le fabricant. Ne pas utiliser d'autres accessoires que ceux livrés avec cet aspirateur.
- Ne manipulez pas le chargeur, y compris la fiche du chargeur ainsi que les bornes du chargeur lorsque vos mains sont mouillées.
- N'introduire aucun objet dans les orifices de l'appareil. Ne pas utiliser l'appareil si un orifice est bouché. Faites en sorte que les orifices ne soient pas encombrés de poussières, peluches, cheveux ou de toute autre objet susceptible de gêner la circulation de l'air.
- Maintenez vos cheveux, vêtements amples, doigts et toutes parties du corps à l'écart des orifices et des pièces mobiles.
- Faites très attention lorsque vous nettoyez des escaliers.
- Ne pas utiliser l'appareil pour aspirer des liquides inflammables ou combustibles, notamment de l'essence, et ne pas l'utiliser dans des endroits où ces substances peuvent être présentes.
- Mettez l'appareil hors tension avant de brancher les accessoires.
- Ne pas aspirer de matières en combustion ou qui dégagent de la fumée, telles que des cigarettes, des allumettes ou des cendres chaudes.
- Ne pas recueillir de solutions toxiques, notamment produit à blanchir au chlore, ammoniac ou nettoyeurs de conduits.
- Ne pas utiliser cet appareil sans le bac à poussière et le filtre en place.
- Ne pas charger l'appareil à l'extérieur.
- Empêchez tout démarrage involontaire. Assurez-vous que le produit n'est pas en marche avant de le raccorder à un aspirateur à main, de le prendre ou de transporter l'appareil.
- Ne pas transporter l'appareil en ayant le doigt sur le commutateur.
- Ne pas essayer de charger l'appareil lorsque le commutateur est positionné sur On (Marche).
- Ne pas tenter d'utiliser cet adaptateur de charge avec un autre produit ni de charger ce produit à l'aide d'un autre adaptateur de charge.
- Pour recharger l'aspirateur, utilisez exclusivement l'adaptateur de charge YLJXC-256050.
- Ne pas utiliser un appareil qui est endommagé ou modifié. Un appareil endommagé ou modifié peut présenter un comportement imprévisible entraînant des risques d'incendie, d'explosion ou de blessures.
- Ne pas plonger l'aspirateur ou l'adaptateur de charge dans l'eau ou dans tous autres liquides.
- Mettez toujours hors l'aspirateur avant de brancher ou de débrancher l'électro-brosse.

CONSIGNES IMPORTANTES DE SÉCURITÉ

- Rangez l'aspirateur sans fil à l'intérieur. Rangez l'aspirateur sans fil à l'écart afin de prévenir des accidents.
- Maintenez votre espace de travail bien éclairé.
- Déplacez continuellement l'aspirateur sur la surface des moquettes à tout moment afin d'éviter d'endommager les fibres des moquettes.
- Ne pas aspirer des liquides.
- Ne pas utiliser l'appareil dans un espace clos où sont présentes des vapeurs émanant de peinture, de diluant à peinture, de substances antimites, de poussières inflammables ou de toutes autres matières explosives ou toxiques.
- Ne pas recueillir d'objets durs ou tranchants tels que du verre, des clous, des vis ou des pièces de monnaie qui risquent d'endommager l'aspirateur.
- Afin d'éviter de générer une chaleur excessive et d'endommager l'appareil ou les piles, ne faites pas fonctionner l'aspirateur en cours de charge.
- N'utilisez ni rallonges ni prises de courant présentant une capacité de transport de courant inadéquate.
- Ne pas exposer un appareil au feu ou à des températures excessives. Une exposition au feu ou à une température supérieure à 265 °F (130 °C) risque de provoquer une explosion.
- Des éléments des piles peuvent couler dans des conditions extrêmes d'utilisation ou de température. En cas de contact du liquide avec la peau, lavez rapidement la partie touchée à l'eau. En cas de contact du liquide avec les yeux, rincez-les abondamment et immédiatement à l'eau propre pendant au moins 10 minutes. Veuillez obtenir l'avis d'un médecin.
- Bien qu'il n'existe aucun risque d'électrocution émanant des bornes électriques situées sur l'aspirateur, une brûlure peut survenir lors de l'insertion d'objets métalliques dans les zones des bornes. Les bornes de l'aspirateur doivent toujours être exemptes d'objets.
- Rangez le chargeur à l'intérieur dans un endroit frais et sec, à l'abri des intempéries afin de prévenir tout risque d'électrocution et/ou d'éviter d'endommager l'aspirateur.
- Tout apport de changement ou de modification à cet appareil qui n'est pas approuvé expressément par la partie responsable de la conformité peut annuler le droit de l'utilisateur d'utiliser l'appareil.
- Une charge incorrecte ou à des températures situées en dehors de la gamme indiquée peut endommager la batterie et augmenter les risques d'incendie.
- Il vous incombe de veiller à ce que votre aspirateur ne soit pas utilisé par des personnes qui ne sont pas en mesure de l'utiliser correctement.
- Faites effectuer l'entretien par un réparateur qualifié en utilisant uniquement des pièces de rechange identiques. Cette démarche permet d'assurer la sécurité du produit.
- Ne pas modifier ni tenter de réparer l'appareil ou le bloc-batterie (le cas échéant) sauf ainsi qu'indiqué dans les instructions d'utilisation et d'entretien.
- **Cet appareil est conçu pour un usage domestique exclusivement!**

REMARQUE

Cet appareil est conforme à la Section 15 des règles de la FCC. Son utilisation est soumise aux deux conditions suivantes.

1. Cet appareil ne doit pas causer d'interférences nuisibles.
2. Cet appareil doit accepter toute interférence reçue, y compris les interférences susceptibles de provoquer un fonctionnement indésirable.

CONSIGNES IMPORTANTES DE SÉCURITÉ

Mise au rebut du produit

Ce produit contient un bloc batterie interne à Lithium-ion formulé à partir de matériaux néfastes pour l'environnement. Ce produit doit être mis au rebut convenablement avec toutes les précautions nécessaires

pour l'environnement. Ne jetez pas le produit avec vos déchets ménagers. Contactez les autorités locales de gestion des déchets pour obtenir des informations concernant les options de recyclage ou de mise au rebut disponibles.

VEUILLEZ CONSERVER LES PRÉSENTES CONSIGNES

Prévu pour une utilisation domestique uniquement.

GARANTIE DE L'ASPIRATEUR

GARANTIE LIMITÉE

À compter de la date de vente, ce produit est garanti contre tout défaut de fabrication et de matériaux PENDANT UN AN.

MUNI D'UNE PREUVE DE VENTE, tout produit défectueux peut être retourné au revendeur aux fins de remplacement gratuit.

La marque Kenmore est utilisée sous licence. Adressez toutes les demandes de service sous garantie en composant le numéro : 1-877-531-7321 (États-Unis) / 1-844-608-3081 (Canada).

Sont exclus de la garantie les filtres ou les courroies, qui sont des pièces à usage unique susceptibles de s'user durant la période de garantie des suites d'un usage normal.

La présente garantie sera nulle et non avenue en cas d'utilisation éventuelle de ce produit à toutes autres fins que personnelles et privées.

La présente garantie vous accorde des droits spécifiques légaux, mais vous pouvez également avoir d'autres droits qui varient selon les États.

Cleva North America, Inc., Greenville SC 29607

PIÈCES ET FONCTIONNALITÉS

Il est important de connaître les pièces et les caractéristiques de votre aspirateur afin d'en assurer une utilisation correcte et en toute sécurité. Examinez-les avant d'utiliser votre aspirateur.

PIÈCES DE RECHANGE

| Élément | Pièce N° (États-Unis) | Pièce N° (Canada) |
|--------------------------|-----------------------|-------------------|
| Filtre | 561050106 | 561050106 |
| Panier Filtre | 561050115 | 561050115 |
| Adaptateur de charge | 561103108 | 561103108 |
| Socle du chargeur | 561103105 | 561103105 |
| Support de l'aspirateur | 561103106 | 561103106 |
| Brosse À Rouleau | 561050104 | 561050104 |
| Outil à usages multiples | 561050113 | 561050113 |
| Brosse à épousseter | 561050111 | 561050111 |
| Suceur plat | 561050112 | 561050112 |

Pour passer commande d'une pièce de rechange, veuillez composer le numéro: 1-877-531-7321 (États-Unis) / 1-844-608-3081 (Canada).

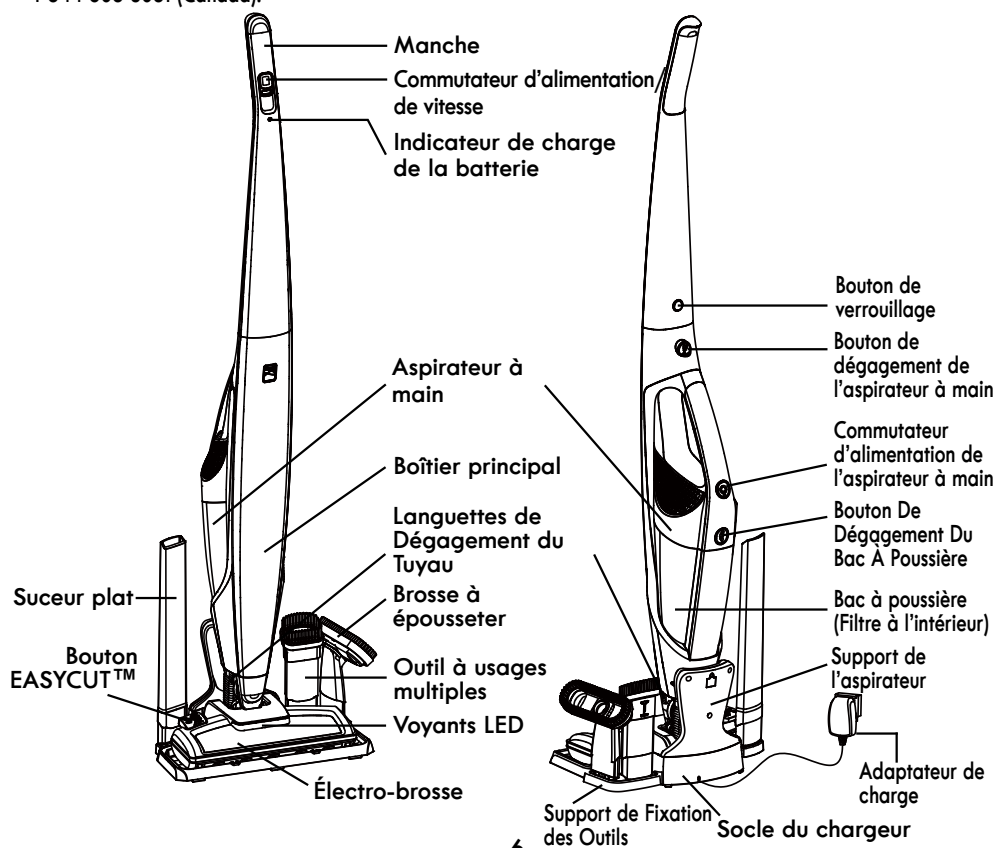

PIÈCES ET FONCTIONNALITÉS



Manche



Boîtier principal

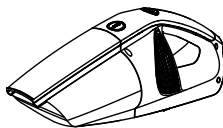

Aspirateur à main

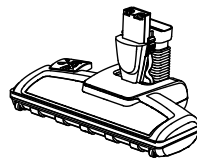

Électro-brosse

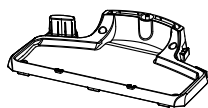

Socle du chargeur



Support de l'aspirateur



Support de Fixation des Outils



Outil à usages multiples



Brosse à épousseter

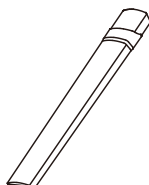

Suceur plat



Filtre (x 2) (x 1 Préinstallé)



Panier filtre (Préinstallé)

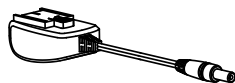

Adaptateur de charge

INSTRUCTIONS DE MONTAGE

Avant de monter l'aspirateur, consultez la LISTE DU CONTENU (page 1). Utilisez cette liste afin de vous assurer d'avoir reçu tous les composants de votre nouvel Aspirateur Balai Sans Fil 2 en 1 Kenmore.

1. Insérez le corps de l'aspirateur dans l'électro-brosse, puis verrouillez-le en place.
2. Insérez le manche dans la partie supérieure du boîtier principal, ainsi qu'illustré, puis verrouillez-le en place.

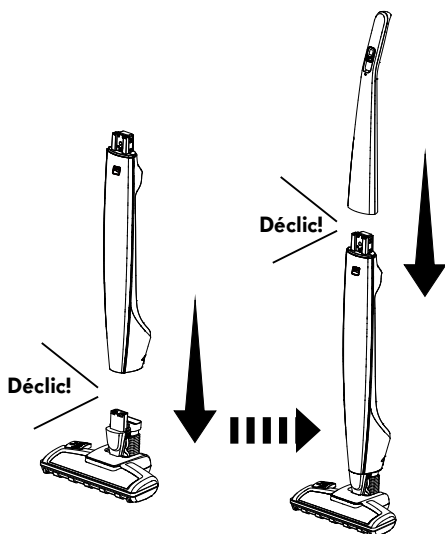

3. Insérez l'aspirateur à main dans le boîtier principal, ainsi qu'illustré, puis verrouillez-le en place. Assurez-vous que le bac à poussière est solidement fixé en place.

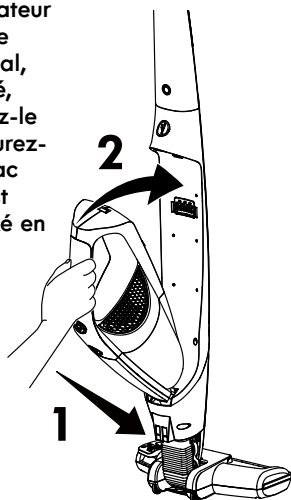

4. Insérez le support de l'aspirateur et le support de fixation des outils sur le socle du chargeur, puis enclenchez-les en place.

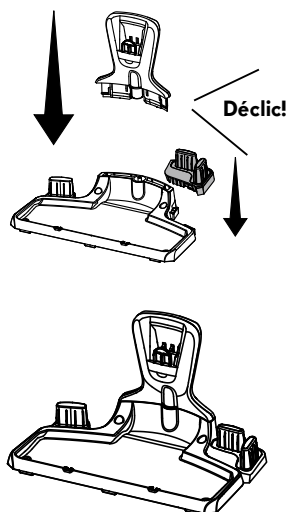

CHARGE



AVERTISSEMENT

Avant de procéder à la charge, assurez-vous que l'appareil est **HORS TENSION**.

1. Insérez l'insert de la fiche dans le corps de l'adaptateur de charge. Alignez les rails de support situés sur le corps de l'adaptateur de charge sur les rails de guidage de l'insert de la fiche. Faites coulisser l'insert de la fiche à fond vers le corps de l'adaptateur de charge pour le verrouiller en place jusqu'à ce que vous entendiez un déclic.

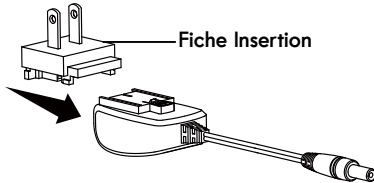

- REMARQUE:** Pour retirer la fiche, appuyez sur le loquet de délogement de l'adaptateur de charge, puis faites coulisser l'insert de la fiche hors du corps de l'adaptateur de charge.

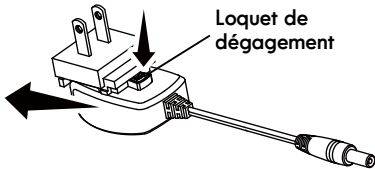

2. Insérez l'adaptateur de charge dans le port de charge situé dans la partie inférieure du socle du chargeur, puis fixez solidement le cordon ainsi qu'illustré.

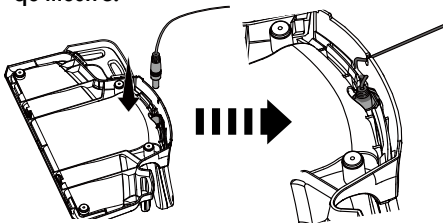

3. Insérez l'aspirateur sur les rails de support du socle du chargeur. Assurez-vous que toutes les raccords sont propres et exempts de saleté.

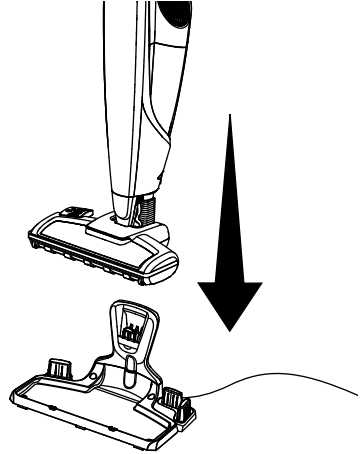

4. Assurez-vous que l'aspirateur est entièrement chargé avant la première utilisation. L'aspirateur peut prendre jusqu'à 5,5 heures pour se charger entièrement s'il est complètement déchargé.
5. Branchez l'adaptateur de charge à une prise de courant.

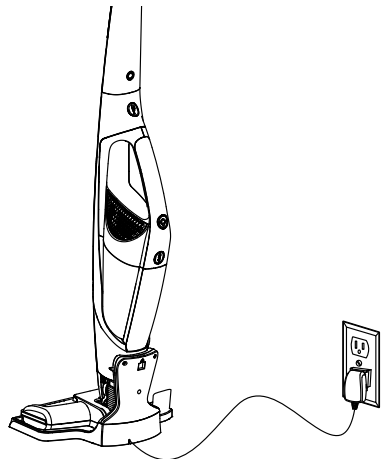

CHARGE

REMARQUE: L'aspirateur repose sur le socle du chargeur et est maintenu en place en cours de charge par les rails de support. Veillez à placer l'aspirateur vers le bas sur le socle du chargeur et assurez-vous que l'aspirateur est correctement arrimé. Assurez-vous de l'absence de tous objets faisant obstruction aux branchements et susceptibles d'empêcher la charge.

6. Pendant que l'aspirateur est en cours de charge, l'indicateur de charge de la batterie clignote en continu jusqu'à ce que celui-ci soit entièrement chargé.

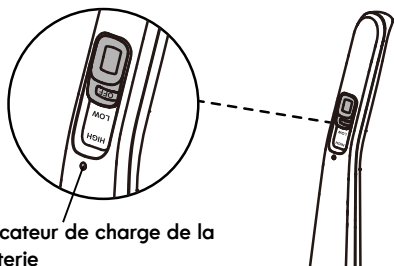

Indicateur de charge de la batterie

7. Lorsque l'aspirateur a atteint la charge complète (100 %), l'indicateur de charge de la batterie s'éteint.

REMARQUE: Si l'indicateur de charge de la batterie ne s'allume pas lors de la charge, assurez-vous que :

- L'aspirateur repose correctement sur le socle du chargeur.
- La fiche de charge est correctement branchée à l'alimentation électrique.
- L'alimentation électrique au niveau de la prise est sous tension
- Le connecteur de charge est inséré entièrement dans le socle du chargeur.

REMARQUE: Afin d'améliorer les performances de la batterie, gardez toujours l'aspirateur sur le socle du chargeur lorsque vous ne l'utilisez pas.

INSTRUCTIONS D'UTILISATION



ATTENTION

Pièces mobiles ! Afin de réduire tout risque de blessures corporelles, **NE PAS** toucher la brosse à rouleau lorsque l'aspirateur est en marche. Un contact éventuel avec la brosse à rouleau en rotation peut entraîner des coupures, des contusions ou d'autres blessures. Mettez toujours l'appareil hors tension avant de procéder à des réparations. Faites preuve de prudence lorsque vous utilisez l'aspirateur en présence d'enfants ou d'animaux familiers.



UTILISATION DE VOTRE ASPIRATEUR

Avant de passer l'aspirateur, assurez-vous que la brosse à rouleau n'est pas obstruée par des cheveux ou des poils ou des objets pointus afin d'éviter de rayer les planchers, et que le bac à poussière est vide.

REMARQUE: Utilisez le réglage Basse vitesse pour nettoyer les sols durs et les tapis à poils courts. Le réglage Haute vitesse doit être utilisé pour nettoyer les carpettes et les tapis moelleux ou lorsqu'une puissance de nettoyage supplémentaire est requise.

1. Pour démarrer l'aspirateur, faites coulisser le commutateur d'alimentation/ de vitesse pour le positionner sur la FAIBLE (LOW) vitesse.
2. Pour augmenter la vitesse et les performances de l'aspirateur, faites coulisser le commutateur d'alimentation/

de vitesse pour le positionner sur la vitesse ÉLEVÉE (HIGH).

3. Pour arrêter l'aspirateur, positionnez le commutateur d'alimentation/de vitesse sur OFF (Arrêt).

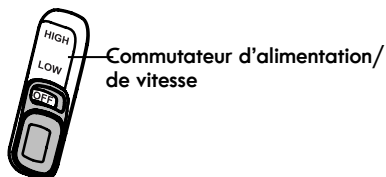

REMARQUE: Lorsque la batterie de l'aspirateur est faible, l'indicateur de charge de la batterie situé sur le manche clignote. Le clignotement se poursuit jusqu'à ce que l'appareil soit placé sur le socle du chargeur ou que la batterie soit complètement déchargée.

NETTOYAGE À L'AIDE DE L'ASPIRATEUR À MAIN

Nettoyez en toute facilité les dégâts sur les meubles, les tissus d'ameublement, les escaliers et tous autres endroits difficiles d'accès grâce à l'outil à usages multiples fourni.

1. Pour retirer l'aspirateur à main, appuyez sur le bouton de dégagement de l'aspirateur à main, puis détachez-le du boîtier principal.

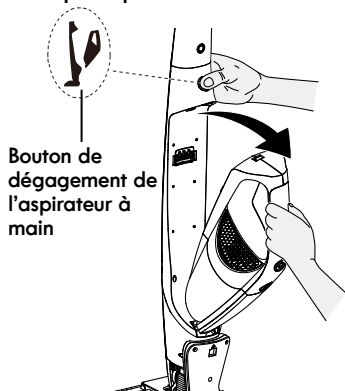

2. Pour mettre l'aspirateur à main sous tension, appuyez sur le commutateur d'alimentation situé dans la partie supérieure du manche.

Pour le mettre hors tension, appuyez à nouveau sur le commutateur d'alimentation situé dans la partie supérieure du manche.

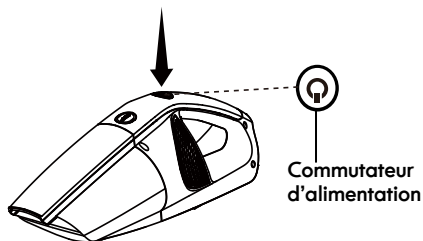

NETTOYAGE À L'AIDE DE L'ASPIRATEUR À MAIN

REMARQUE: Lorsque la batterie de l'aspirateur à main est faible, l'indicateur de charge de la batterie autour du commutateur clignote. Le clignotement continue jusqu'à épuisement complet de la batterie de l'appareil.

Pour recharger, mettez hors tension l'aspirateur, placez l'aspirateur à main dans le boîtier principal, puis placez l'ensemble de l'appareil sur le socle du chargeur.

3. Pour nettoyer les zones difficiles d'accès, utilisez les accessoires fournis en insérant l'extrémité de l'outil dans le port d'aspiration de l'aspirateur à main.

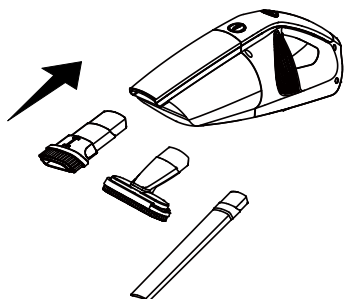

4. L'outil à usages multiples peut être utilisé comme suceur plat ou comme brosse à épousseter. Pour faire la transition entre suceur plat et brosse à épousseter, faites coulisser la brosse vers le haut. Assurez-vous qu'elle s'enclenche en place afin de la sécuriser pour le fonctionnement.

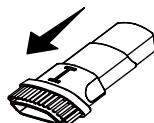

5. Pour ramener l'outil à usages multiples à la fonction de suceur plat, faites coulisser la brosse en position inférieure. Assurez-vous qu'elle est convenablement verrouillée en place.

ENTRETIEN ET SOIN DE L'ASPIRATEUR

ATTENTION

Pour réduire tous risques d'électrocution, retirez l'aspirateur du socle du chargeur, puis assurez-vous que la machine est mise hors tension avant d'effectuer tous travaux d'entretien.

AVERTISSEMENT

Ne pas utiliser l'aspirateur sans filtres en place.

VIDANGE DU BAC A POUSSIÈRE ET NETTOYAGE DU FILTRE

Pour obtenir des performances optimales, videz le bac à poussière après chaque utilisation. Ne jamais utiliser l'aspirateur sans le bac à poussière et le filtre en place.

Avant de vider le bac à poussière, assurez-vous que l'aspirateur est mis hors tension.

1. Retirez l'aspirateur à main du boîtier principal en appuyant sur le bouton de dégagement de l'aspirateur à main et en détachant l'appareil portable du boîtier principal.

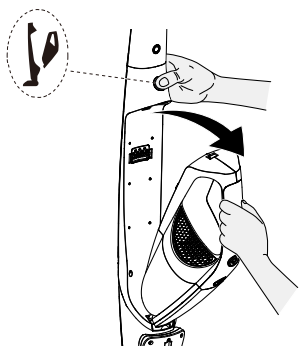

2. Appuyez sur le bouton de dégagement du bac à poussière, soulevez en premier l'extrémité dégagée, puis faites pivoter le bac à poussière vers le bas pour détacher l'appareil du clip de maintien situé dans la partie inférieure de l'appareil. Détachez ensuite le bac à poussière du boîtier de l'aspirateur à main.

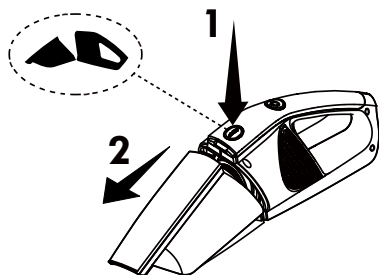

3. Retirez le panier filtre du bac à poussière. Videz-en le contenu dans une poubelle.

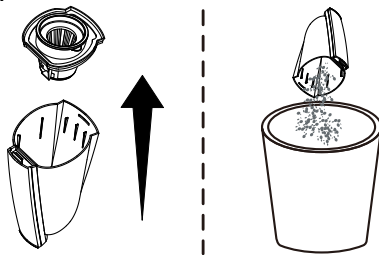

REMARQUE: La solution pour obtenir des performances optimales consiste à disposer d'un filtre propre. Le nettoyage fréquent du filtre permet à votre aspirateur de fonctionner avec une efficacité maximale. Un filtre supplémentaire est fourni avec votre aspirateur afin de vous permettre de faire sécher correctement un filtre tout en utilisant l'autre. Pour acheter des pièces supplémentaires, veuillez composer le numéro: 1-877-531-7321 (États-Unis) / 1-844-608-3081 (Canada).

VIDANGE DU BAC A POUSSIÈRE ET NETTOYAGE DU FILTRE

4. Retirez le filtre du panier filtre. À l'aide d'une brosse douce et sèche, nettoyez les débris accumulés sur les grilles latérales du filtre et du panier filtre.

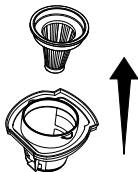

5. Après une utilisation répétée, il peut être nécessaire de laver le panier filtre ainsi que le filtre. Tout d'abord, éliminez les débris détachés du panier et du filtre à l'aide d'une brosse, puis lavez à la main le panier et le filtre à l'eau tiède. Après le lavage, mettez-les de côté et laissez-les sécher à l'air libre pendant 24 heures.

IMPORTANT: Le panier filtre et le filtre doivent être complètement secs avant d'être réutilisés.

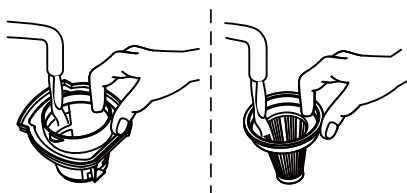

6. Insérez le filtre propre et sec dans le panier, puis placez le panier dans le bac à poussière en vous assurant qu'un joint étanche à l'air est formé autour de l'ouverture du bac à poussière.
7. Raccordez le bac à poussière à l'aspirateur à main. Pour ce faire, placez la languette de verrouillage de l'aspirateur à main dans la rainure de verrouillage située dans la partie inférieure du bac à poussière. Appuyez sur l'autre extrémité du bac à poussière jusqu'à ce que vous entendiez un « dé clic ».

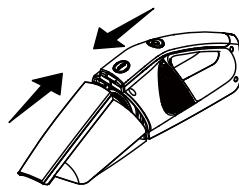
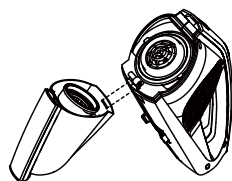

NETTOYAGE DE L'ÉLECTRO-BROSSE ET DES OBSTRUCTIONS

L'électro-brosse peut accumuler des débris, notamment des ficelles, des cheveux ou des poils et des fibres. Ce genre de débris peut s'enrouler autour de la brosse et réduire sa capacité à nettoyer efficacement.

La lame EASYCUT™ intégrée à l'électro-brosse coupe toute accumulation de débris et les rejette loin de la brosse à rouleau.

Recommandation : Après chaque utilisation, nettoyez la brosse à rouleau à l'aide du système EASYCUT™ en appuyant sur le bouton pendant 1 à 2 secondes ainsi qu'illustré pendant que l'aspirateur fonctionne. Répétez l'exécution de l'étape ci-dessus à plus de 5 reprises afin d'obtenir des performances optimales.

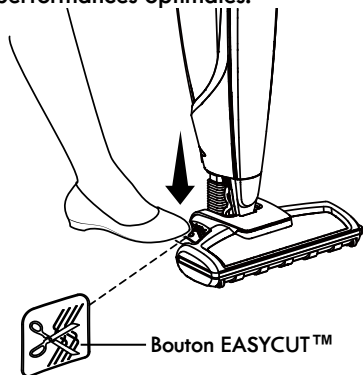

REMARQUE: Nous vous recommandons d'utiliser le système EASYCUT™ lorsque la batterie est entièrement chargée.



AVERTISSEMENT!

Une lame EASYCUT™ est intégrée dans l'électro-brosse. Elle comporte un bord extrêmement tranchant à l'intérieur. Ne pas toucher la lame lorsque vous effectuez l'entretien du produit.

Nettoyage à la main de la brosse à rouleau

1. Assurez-vous que l'aspirateur est mis HORS TENSION. Retirez la tête d'aspiration de plancher du manche, puis retournez-la pour accéder à la brosse à rouleau.
2. Déverrouillez la languette de la brosse à rouleau à l'aide d'un tournevis à tête plate ou d'un outil similaire.

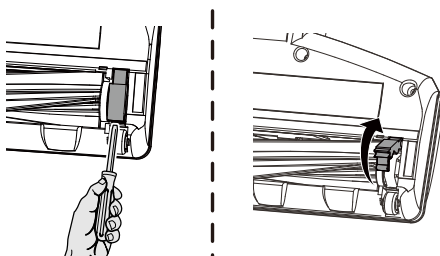

3. Soulevez la brosse à rouleau pour la sortir du boîtier. Éliminez les débris et tous objets enroulés autour de la brosse.

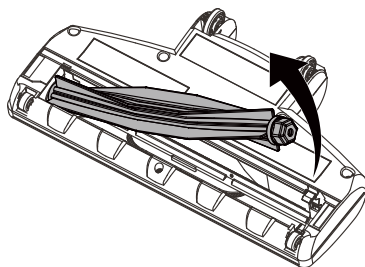

4. Placez la brosse à rouleau dans le boîtier en alignant d'abord l'extrémité du côté de l'entraînement de la brosse, puis en insérant l'autre extrémité correctement en place. Lorsqu'elle est correctement installée, la brosse à rouleau tourne librement. Verrouillez la brosse à rouleau en place en remettant la languette de verrouillage en place.

NETTOYAGE DE L'ÉLECTRO-BROSSE ET DES OBSTRUCTIONS

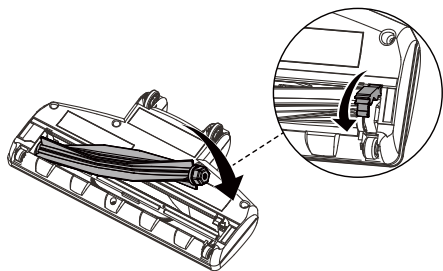

Réinitialisation De La Brosse À Rouleau

Si la brosse à rouleau est bloquée ou surchargée, elle cesse de tourner et les voyants LED de l'électro-brosse clignotent à dix reprises, puis s'éteignent. Le moteur de l'électro-brosse s'éteint alors que le moteur de l'appareil reste allumé. Mettez hors tension l'appareil, puis retirez l'obstruction afin de réinitialiser la brosse à rouleau.

Élimination D'Obstructions Du Tuyau

1. Pour nettoyer le tuyau, appuyez sur les languettes de dégagement du tuyau, ainsi qu'illustré, puis tirez l'électro-brosse pour l'éloigner du boîtier principal de l'aspirateur.

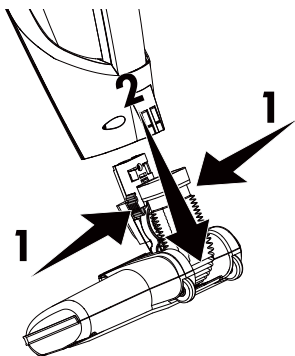

2. Fléchissez le tuyau de raccordement afin de pouvoir voir directement par l'autre extrémité. Si vous constatez des obstructions dans cette zone, retirez-les soigneusement.

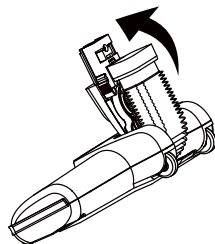

3. Refixez l'électro-brosse sur le boîtier de l'aspirateur.

REMARQUE: Ne pas utiliser de ciseaux ou aucun autre objet tranchant pour éliminer une obstruction du tuyau, car ceux-ci risquent d'endommager le tuyau.

AVERTISSEMENT!

Ce produit contient la lame EASYCUT™. Ne pas toucher cette lame lorsque vous procédez à l'entretien de la brosse motorisée.

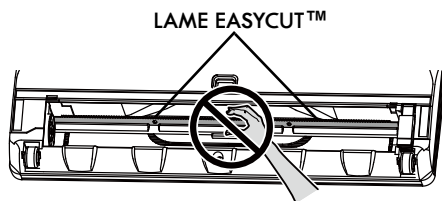

DÉPANNAGE

Examinez le tableau pour trouver des solutions aux problèmes mineurs de performance. Tous travaux d'entretien ou de réparation nécessaires, autre que l'entretien décrit dans le présent Guide D'Utilisation Et D'Entretien, doit être effectué par un agent du service de réparation qui en possède les qualifications.



AVERTISSEMENT

Assurez-vous que l'aspirateur est hors tension et retiré du socle de charge avant de procéder à son entretien. Coupez l'alimentation électrique avant d'effectuer l'entretien de l'aspirateur. Le non-respect de cette disposition vous expose à des risques d'électrocution ou à des blessures corporelles.

| PROBLÈME | CAUSE POSSIBLE | SOLUTION |
|--|---|---|
| L'aspirateur ne se met pas sous tension. | Batterie éventuellement déchargée. | Chargez la batterie conformément aux instructions données en page 9-10. |
| | Utilisation d'un chargeur inadapté. | Veillez à utiliser exclusivement le chargeur livré avec votre produit. |
| | Installation incorrecte de l'aspirateur à main. | Retirez l'aspirateur à main, puis fixez-le à nouveau en vous assurant qu'il est fixé solidement en place. |
| | Le connecteur de charge n'est pas complètement enfoncé dans le socle du chargeur. | Assurez-vous que le connecteur de charge est complètement inséré dans le socle du chargeur. |
| | La fiche de charge n'est pas entièrement insérée dans la prise. | Assurez-vous que la fiche de charge est correctement insérée dans la prise. |
| | L'aspirateur ne repose pas correctement sur le socle du chargeur. | Assurez-vous que l'aspirateur repose correctement sur le socle du chargeur et que rien n'obstrue les raccordements. |
| Le voyant de niveau de charge de la batterie ne s'allume pas lors de la charge de la batterie. | Batterie éventuellement déchargée. | Chargez la batterie conformément aux instructions données en page 9-10. |
| | L'adaptateur de charge n'est pas bien branché à la prise de courant. | Assurez-vous que l'adaptateur de charge est correctement branché à la prise de courant et que le connecteur de charge est branché au port de charge de l'aspirateur à main. |
| | Accumulation de débris sur les contacts métalliques de charge situés sur l'aspirateur à main, le boîtier principal et l'adaptateur de charge. | Veillez à éliminer toute accumulation de débris sur les contacts métalliques de charge situés sur l'aspirateur à main, le boîtier principal et l'adaptateur de charge. |
| | La prise de courant est mise hors tension. | Assurez-vous que la prise alimente le chargeur. |
| | La fiche n'est pas installée correctement dans le corps de l'adaptateur de charge. | Réinstallez la fiche. Suivez les instructions d'installation de la fiche données en page 9. |
| | L'aspirateur ne repose pas correctement sur le socle du chargeur. | Assurez-vous que l'aspirateur repose correctement sur le socle du chargeur et que rien n'obstrue les raccordements. |

DÉPANNAGE

| | | |
|---|---|--|
| La brosse à rouleau située dans l'électro-brosse ne tourne pas. | Brosse à rouleau coincée. | Éliminez l'obstruction. Suivez les instructions données en page 15. |
| | La brosse à rouleau doit être réinitialisée. | Mettez hors tension l'appareil, puis éliminez toutes obstructions. Ensuite, remettez l'appareil sous tension. |
| | La brosse à rouleau n'est pas installée correctement. | Retirez la brosse à rouleau, puis réinstallez-la en suivant les instructions données en page 15. |
| L'aspirateur ne capte rien ou la puissance d'aspiration est faible. | Bac à poussière plein. | Videz le bac à poussière. |
| | Le filtre doit être nettoyé. | Suivez les instructions de nettoyage des filtres données en page 13-14. |
| | Le filtre doit être remplacé. | Pour acheter des pièces, veuillez composer le numéro : 1-877-531-7321 (États-Unis) / 1-844-608-3081 (Canada). |
| | Batterie éventuellement déchargée. | Chargez la batterie conformément aux instructions données en page 13-14. |
| | Installation incorrecte du bac à poussière. | Vérifiez l'état du bac à poussières afin de vous assurer qu'il est correctement installé et fermement enclenché. |
| De la poussière s'échappe de l'aspirateur. | Absence du filtre ou installation incorrecte de celui-ci. | Vérifiez le filtre afin de procéder à une installation correcte. Voir la page 13-14. |
| | Filtre endommagé et doit être remplacé. | Pour acheter un filtre de rechange, veuillez composer le numéro : 1-877-531-7321 (États-Unis) / 1-844-608-3081 (Canada). |
| | Le bac à poussière est plein ou mal installé. | Videz le contenant du bac à poussière ou positionnez correctement le bac à poussière, puis enclenchez-le fermement en place. |
| L'aspirateur se met hors tension tout seul. | Batterie éventuellement déchargée. | Chargez la batterie conformément aux instructions données en page 9-10. |

Kenmore^{®/MD}

Vacuum Cleaner Help Line

**Assistance téléphonique
pour les aspirateurs**

US: 1-877-531-7321

CA: 1-844-608-3081

8:00 am – 5:00 pm ET M-F

De 8 h à 17 h HE lun à ven

