

Use & Care Guide
Manual de Uso y Cuidado
Manuel d'entretien et d'utilisation

Kenmore Elite^{®/MD}

Canister Vacuum Cleaner with Hair
Eliminator[®] Nozzle

Aspiradora con depósito y boquilla
Hair Eliminator[®]

Aspirateur à réservoir avec buse Hair
Eliminator[®]

Model/Modelo/Modèle: 81715

Vacuum Cleaner Help Line
Aspiradoras Línea de Ayuda
Assistance téléphonique pour les aspirateurs:
1-877-531-7321 (US) / 1-844-608-3081 (CA)

8:00am-5:00pm EST, M-F
De 8 AM a 5 PM, de lunes a Viernes
De 8 h à 17 h HE lun à ven

www.kenmorefloorcare.com



TABLE OF CONTENTS

Before Using Your New Vacuum Cleaner	2
Packing List	2
Important Safety Instructions	3-4
Vacuum Cleaner Warranty.....	5
Parts and Features.....	6-8
Assembly Instructions.....	9-11
Operating Instructions	12-18
Performance/Safety Features.....	19-20
Vacuum Maintenance and Care.....	21-25
Troubleshooting	26-27
Requesting Assistance or Service	Back Cover

BEFORE USING YOUR NEW VACUUM CLEANER

Read this Use & Care Guide. It will help you assemble and operate your new Kenmore vacuum cleaner in the safest and most effective way.

For more information about vacuum cleaner care and operation, call the Vacuum Cleaner Help Line at 1-877-531-7321 (US) / 1-844-608-3081 (CA). You will need the complete model and serial numbers when requesting information.

Your vacuum cleaner's model and serial numbers are located on the Model and Serial Number Plate. Use the space below to record the model number and serial number of your new Kenmore vacuum cleaner.

Model No. _____

Serial No. _____

Date of Purchase _____

Keep this book and your sales check (receipt) in a safe place for future reference.

PACKING LIST

Your KENMORE ELITE CANISTER VACUUM CLEANER is packaged with the following parts and components included separately in the carton:

- | | |
|---|--|
| 1 Canister Vacuum Cleaner (with Floor Brush, Dusting Brush, Pet PowerMate®) | 1 Telescoping Wand |
| 1 Handle & Hose Assembly (with Crevice Tool) | 1 Motorized Nozzle with Hair Eliminator® |
| | 1 Dust Bag (Pre-installed) |
| | 1 Use & Care Guide |

IMPORTANT SAFETY INSTRUCTIONS

Read all instructions in this guide before assembling or using your vacuum cleaner.

WARNING!

Your safety is important to us. To reduce the risk of fire, electrical shock, injury to persons or damage when using your vacuum cleaner, follow basic safety precautions including the following:

- Use your vacuum cleaner only as described in this Use & Care Guide. Use only manufacturer's recommended attachments.
- Disconnect electrical supply before servicing or cleaning out the brushroll area. Failure to do so could result in the brushroll unexpectedly starting, causing personal injury from moving parts.
- Do not leave vacuum cleaner when plugged in. Unplug from outlet when not in use and before performing maintenance.
- To reduce the risk of electrical shock – Do not use outdoors or on wet surfaces.
- Do not allow it to be used as a toy. Close attention is necessary when used by or near children.
- Do not use with a damaged cord or plug. If vacuum cleaner is not working as it should, has been dropped, damaged, left outdoors, or dropped in water, immediately discontinue use and call 1-877-531-7321 (US) / 1-844-608-3081 (CA) for assistance.
- Do not pull or carry by cord, use cord as a handle, close a door on cord, or pull cord around sharp edges or corners. Do not run vacuum cleaner over cord. Keep cord away from heated surfaces.
- Do not unplug by pulling on cord. To unplug, grasp the plug, not the cord.
- Do not handle plug or vacuum cleaner with wet hands.
- Do not put any objects into openings.
- Do not use with any opening blocked; keep free of dust, lint, hair, and anything that may reduce air flow.
- Keep hair, loose clothing, fingers, and all parts of body away from openings and moving parts.
- Turn off all controls before unplugging.
- Use extra care when cleaning on stairs.
- Do not put on chairs, tables, etc. Keep on floor.
- Do not use vacuum cleaner to pick up flammable or combustible liquids (gasoline, cleaning fluid, perfumes, etc.), or use in areas where they may be present. The fumes from these substances can create a fire hazard or explosion.

IMPORTANT SAFETY INSTRUCTIONS

- Do not pick up anything that is burning or smoking, such as cigarettes, matches, or hot ashes.
- Do not use vacuum cleaner without dust bag and/or filters in place.
- Always change the dust bag after vacuuming carpet cleaners or freshener, powders, and fine dust. These products clog the bag, reduce airflow and can cause the bag to burst. Failure to change the bag could cause permanent damage to the vacuum cleaner.
- Do not use the vacuum cleaner to pick up sharp hard objects, small toys, pins, paper clips, etc. They may damage the vacuum cleaner.
- Do not operate the vacuum cleaner without the exhaust filter or filter door in place.
- The hose contains electrical wires. Do not use when damaged, cut, or punctured. Replace if cut or worn. Do not pick up sharp objects.
- Always turn off and unplug vacuum cleaner before connecting or disconnecting either hose, wand, Pet PowerMate®, or motorized nozzle.
- Hold plug when rewinding onto cord reel. Do not allow plug to whip when rewinding.
- You are responsible for making sure that your vacuum cleaner is not used by anyone unable to operate it properly.

NOTE: To reduce the risk of electric shock, this vacuum cleaner has a polarized plug; one blade is wider than the other. This plug will fit in a polarized outlet only one way. If the plug does not fit fully in the outlet, reverse the plug. If it still does not fit, contact a qualified electrician to install the proper outlet. Do not change the plug in any way.

SAVE THESE INSTRUCTIONS

Proper assembly and safe use of your vacuum cleaner are your responsibility. Your vacuum cleaner is intended for **Household Use**. Read this Use & Care Guide carefully for important use and safety information. This guide contains safety statements under warning and caution symbols.

VACUUM CLEANER WARRANTY

LIMITED WARRANTY

FOR ONE YEAR from the date of sale (or, for deliveries in the State of California, one year from the date of delivery), this product is warranted against defects in material or workmanship.

WITH PROOF OF SALE a defective product will be replaced free of charge.

The Kenmore brand is used under license. Direct all claims for warranty service to: 1-877-531-7321 (US) / 1-844-608-3081 (CA).

This warranty does not cover filters or belts, which are expendable parts that can wear out from normal use within the warranty period.

This warranty is void if this product is ever used for anything other than private household purposes. This warranty gives you specific legal rights, and you may also have other rights which vary from state to state.

Cleva North America, Inc., Greenville SC 29607

PARTS AND FEATURES

It is important to know your vacuum cleaner's parts and features to ensure its proper and safe use. Review these before using your vacuum cleaner.

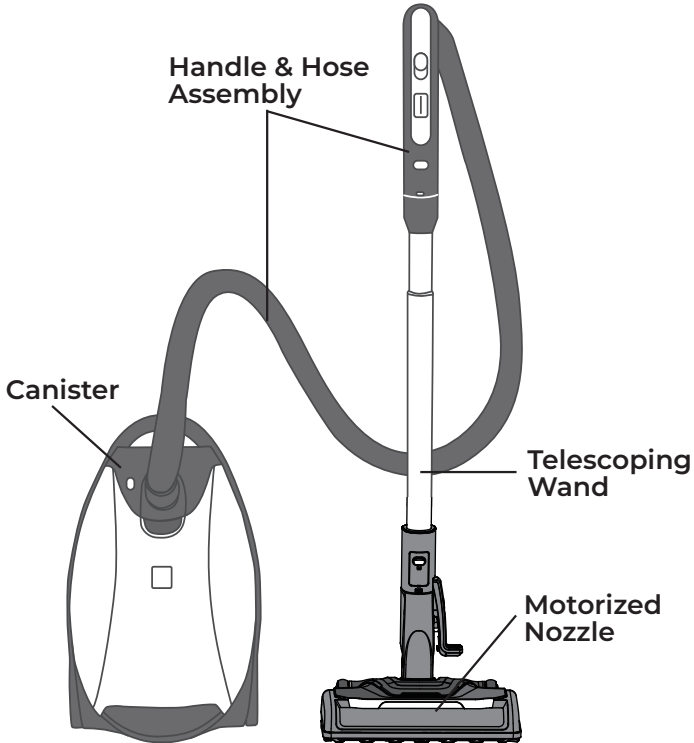

REPLACEMENT PARTS

Item	Part No.(US)	Part No.(CA)
Dust Bag (2-pack)	20-53291	20-53291
Dust Bag (6-pack)	20-53292	20-53292
HEPA Media Exhaust Filter	20-53296	20-53296
Motor Safety Filter	20-81002	20-81002
Motorized Nozzle	591055101	591055101

To order a replacement part, call 1-877-531-7321 (US) / 1-844-608-3081 (CA).

PARTS AND FEATURES

CANISTER

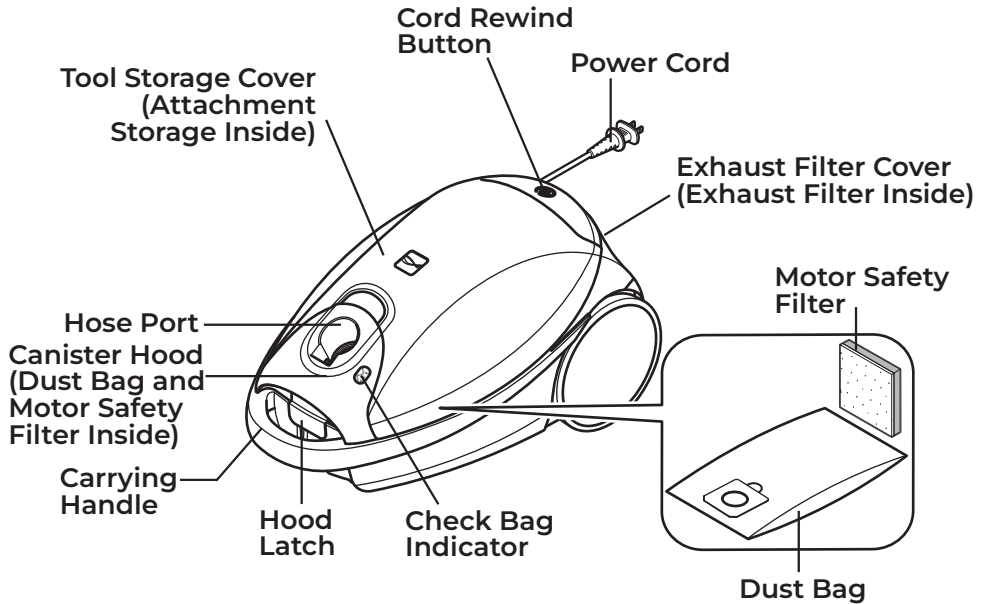

ATTACHMENTS

NOTE: Crevice Tool attachment is stored on hose handle.

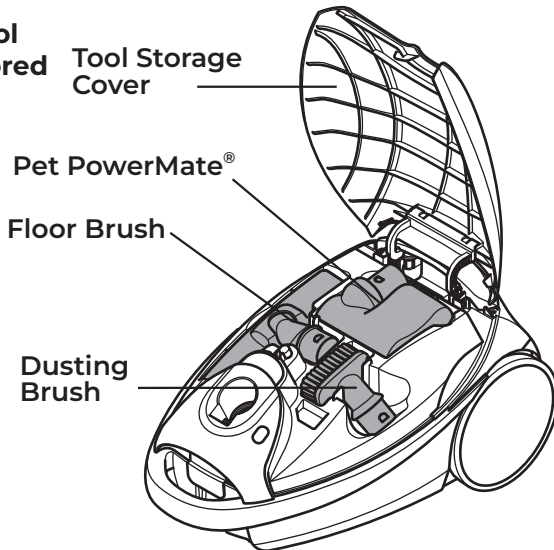

PARTS AND FEATURES

HANDLE & HOSE ASSEMBLY

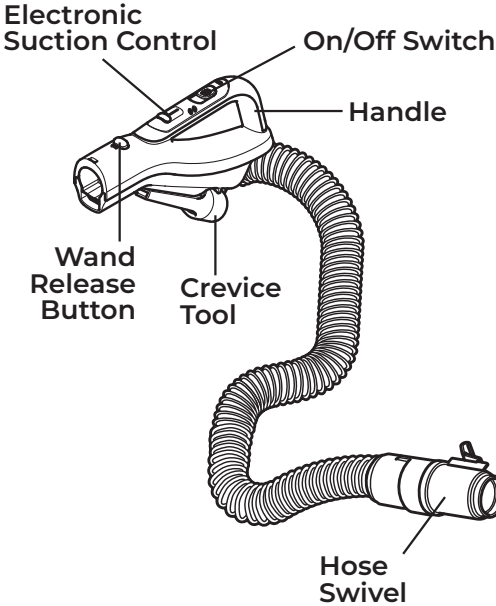

TELESCOPING WAND

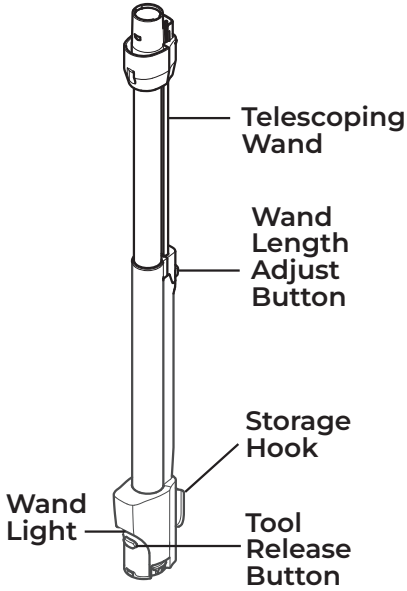

MOTORIZED NOZZLE

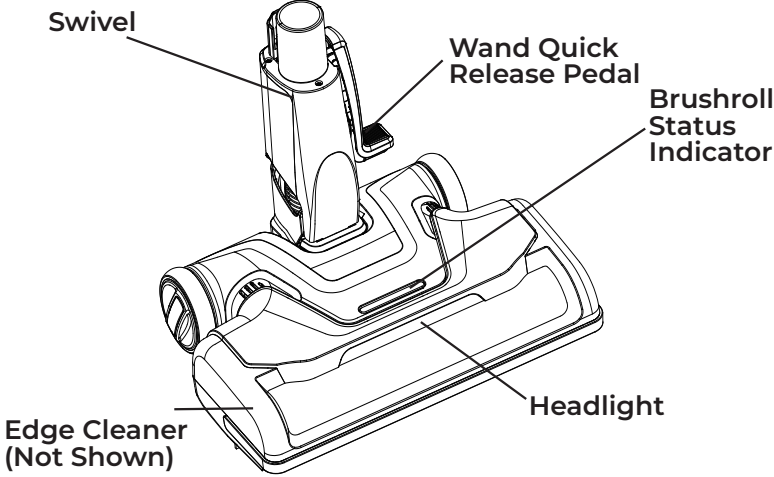



Please pay special attention to these hazard alert boxes, and follow any instructions given. **WARNING** statements alert you to such hazards as fire, electric shock, burns and personal injury. **CAUTION** statements alert you to such hazards as personal injury and/or property damage.

ASSEMBLY INSTRUCTIONS

Before assembling the vacuum cleaner, check the **PACKING LIST** (page 2). Use this list to verify that you have received all the components of your new Kenmore Vacuum Cleaner.



WARNING

Electrical Shock Hazard

DO NOT plug into electrical supply until assembly is complete. Failure to do so could result in electrical shock or injury.

PET POWERMATE®

This canister is equipped with an on-board storage area for a Pet PowerMate® attachment.

1. Press the release button to open the tool storage cover.



2. Insert the Pet PowerMate®, press down into place, and close the tool storage cover securely.

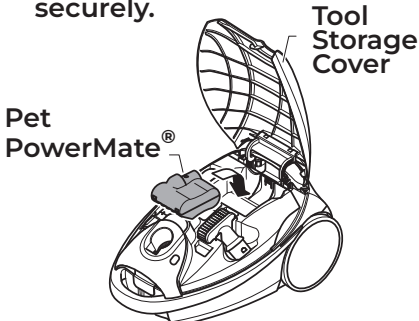

MOTORIZED NOZZLE

Align wand and insert onto the motorized nozzle until the wand locks into place.

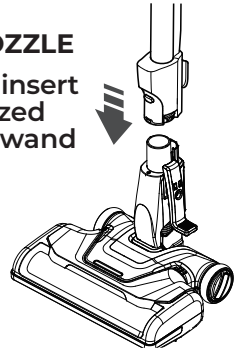

HANDLE ASSEMBLY

Insert wand into handle until lock button snaps in place.

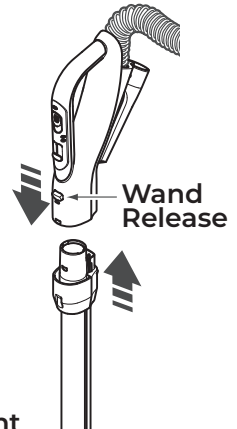

To remove:
Press wand release button and pull up on handle.

To store:
Disconnect hose from wand and canister to prevent stress on hose during storage. Store hose in a loosely coiled position so the hose covering is not stressed.

ASSEMBLY INSTRUCTIONS

CANISTER

1. Open the canister hood.
2. Check to see that the dust bag is properly installed. See **DUST BAG CHANGING** (page 22-23) for instructions.
3. Check to see that the motor safety filter is properly installed. See **MOTOR SAFETY FILTER CHANGING** (page 24) for instructions.

HOOD AND TOOL STORAGE COVER

It is normal for the canister hood and tool storage cover to come off when opened further than needed.

TO REINSTALL HOOD:

1. Lift hood bracket up as shown.

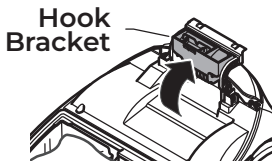

2. Align tabs located on the hood with slots located on the hood bracket. Press hood into hood bracket until it snaps in place.

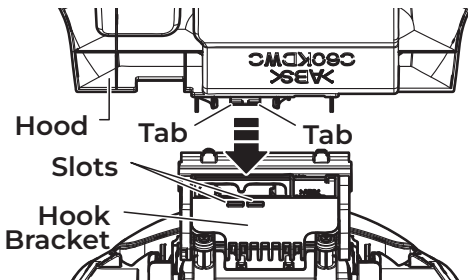

3. Press hood slightly towards the rear of the canister.

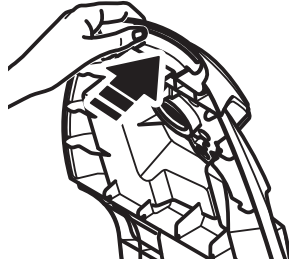

4. Lower hood to close. Press until hood latch snaps into place.

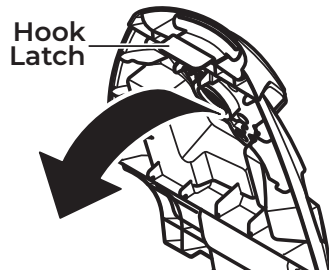

TO REINSTALL TOOL STORAGE COVER:

1. Press tool storage cover bracket down.

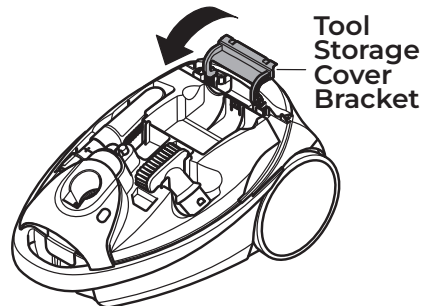

ASSEMBLY INSTRUCTIONS

2. Align front edges of tool storage cover on canister hood.
3. Press rear of tool storage cover down until it snaps into place.

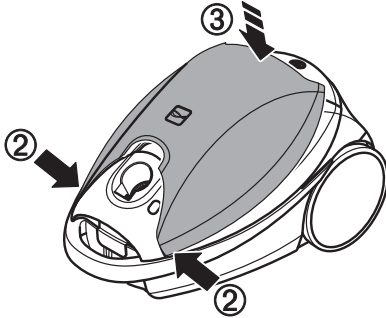

HOSE

To install: Line up the hose latch tab with the notch in the canister hood, and insert hose into canister until it snaps into place.

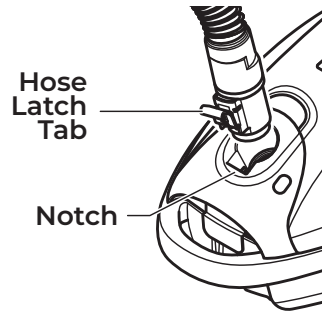

IMPORTANT: Push hose connector firmly into the canister body until the hose latch tab snaps into place. The vacuum cleaner will not operate until the hose is fully connected.

To Remove: Do not open the hood before removing hose. With hood closed, press the hose latch tab and remove hose.

OPERATING INSTRUCTIONS

CAUTION

Moving parts! To reduce the risk of personal injury, **DO NOT** touch the brushroll when vacuum cleaner is on. Contacting the brushroll while it is rotating can cut, bruise or cause other injuries. Always turn off and unplug from electrical outlet before servicing. Use caution when operating near children.

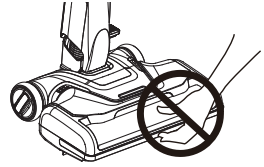

HOW TO START

WARNING

Personal Injury and Product Damage Hazard

- **ALWAYS** turn off the vacuum cleaner before unplugging.
- The cord moves rapidly when rewinding. Keep children away and provide a clear path when rewinding the cord to prevent personal injury.
- **DO NOT** use outlets above counters. Damage from cord to items in surrounding area could occur.
- When any abnormality/failure occurs, stop using the product immediately and disconnect the power plug.

WARNING

Personal Injury and Product Damage Hazard

- **DO NOT** run over power cord with motorized nozzle. Personal injury or product damage could result.
- **DO NOT** pull plug from wall by the power cord. If there is damage to the cord or plug, personal injury or property damage could result.

1. Pull cord out of canister to desired length. The cord will not rewind until the cord rewind button is pushed.

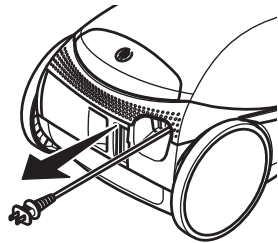

HOW TO START

2. Plug the polarized power cord into a 120 Volt outlet located near the floor.

To rewind: Turn off and unplug the vacuum cleaner. Hold the plug while rewinding to prevent damage or injury from the moving cord. Push cord rewind button.

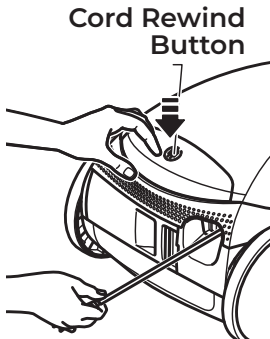

3. Release the handle by placing a foot on the nozzle and pulling back to change handle position.



4. Select a position on the handle On/Off switch.

OFF

Turns the vacuum cleaner off.

Floor/Plancher

Turns on the canister motor only, and the brushroll will not spin.

Carpet/Moquette

Turns on both the canister and the motorized nozzle motors, and the brushroll will start to spin.

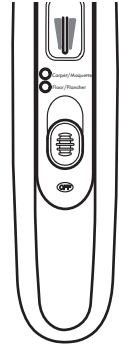

CAUTION

DO NOT leave the motorized nozzle running in one spot for any length of time. Damage to carpet may occur.

CAUTION

Product Damage Hazard

Use care if the motorized nozzle and wand is left in the upright position as it may tip over easily. Property damage can occur if tipped.

VACUUMING TIPS

FOR BEST CLEANING RESULTS

- Slide the electronic suction control forward to increase suction for upholstery and carpets.
- Slide the electronic suction control back to decrease suction for lightweight rugs or drapes.
- Keep the airflow passage open. Check each assembly area in **REMOVING CLOGS** (page 21-22) occasionally for clogs.



The stair grip located on lower body of the canister will aid in preventing the canister from slipping when used on stairs.

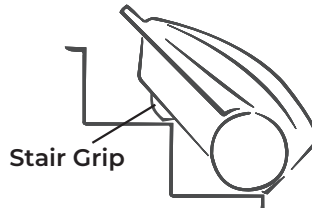

NOTE: Be sure the stair grip has engaged a step and that the canister is balanced securely on stairs before starting to vacuum.

SUGGESTED SWEEPING PATTERN

For best cleaning action, the motorized nozzle should be pushed straight away from you and pulled straight back. At the end of each pull stroke, the direction of the motorized nozzle should be changed to point into the next section to be cleaned. This pattern should be continued across the carpet with slow, gliding motions.

NOTE: Fast, jerky strokes do not provide complete cleaning.

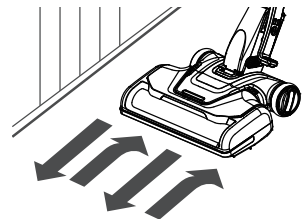

WARNING

Turn off and unplug vacuum cleaner from outlet before checking for clogs.

STAIRS

WARNING

Personal Injury Hazard

Use care if canister is placed on stairs. It may fall, causing personal injury or property damage.

CAUTION

Product Damage Hazard

Do not pull on the hose to move the canister from one stair to the next. When finished cleaning in one area use the handle grip on the canister to move the vacuum cleaner to a new location for further cleaning.

VACUUMING TIPS

EDGE CLEANER

Active brush edge cleaners are on both sides of the motorized nozzle. Guide either side of the motorized nozzle along baseboards or next to furniture to help remove dirt trapped at carpet edges.

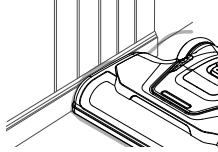

MOTORIZED NOZZLE STORAGE

The wand has a U-shaped storage hook that slides into the U-shaped slot on the canister. The storage hook allows the wand and motorized nozzle to

be stored with the canister to conserve storage space. The canister must be stored on end for this feature to be used.

To attach the motorized nozzle, it must be in the flat position. The wand will slip out of the slot as it is lifted up for use and will slide into the slot as it is lowered for storage.

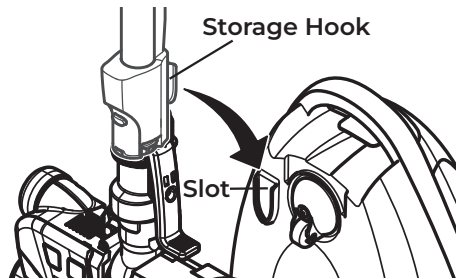

ATTACHMENTS



CAUTION

DO NOT attach or remove handle or wands while vacuum cleaner is **ON**. This could cause sparking and damage the electrical contacts or electronic controls.

ATTACHMENTS ON HANDLE

NOTE: If the motorized nozzle is attached, turn vacuum cleaner off before removing handle from wand.

1. Press wand release button and pull up on handle.

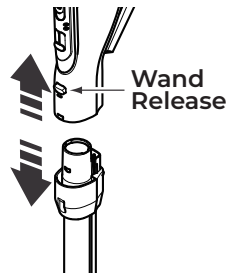

ATTACHMENTS

- Slide attachments firmly on handle as needed. See **ATTACHMENT USE TABLE** (page 18).

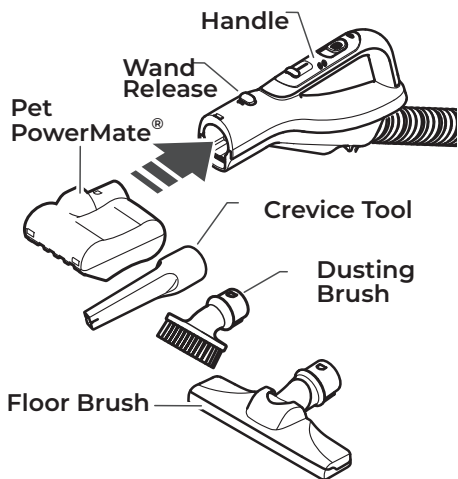

NOTE: To remove Pet PowerMate®, dusting brush, and/or floor brush, press the wand release button and slide attachment out.

ATTACHMENTS ON WAND

- To remove wand from the motorized nozzle, lock wand in upright position.
- Press wand release pedal with foot and pull the wand straight up and out of the motorized nozzle.

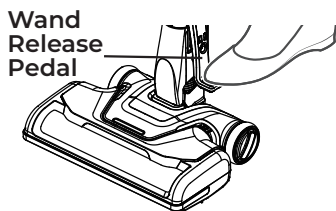

- Slide attachments into wand as needed. All except crevice tool will click into place. See **ATTACHMENT USE TABLE** (page 18).

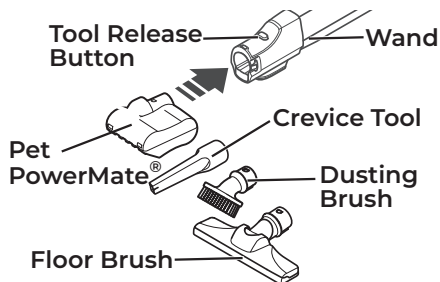

NOTE: To remove Pet PowerMate®, dusting brush, and/or floor brush, press the tool release button and slide out.

WAND (TELESCOPING)

The wand length is adjustable and requires no assembly.

To adjust, simply push on the wand length adjust button and slide the upper wand to the desired height.

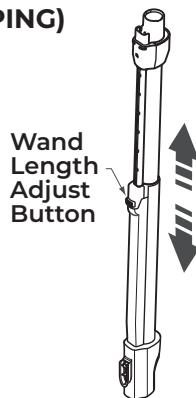

NOTE: When adjusting the wand length you may have to hold the motorized nozzle with your hand or foot.

ATTACHMENTS

WAND LIGHT

This vacuum cleaner is equipped with a light on the extension wand. The light can be used to illuminate dimly lit locations.

The wand light will operate only when the vacuum cleaner is in **CARPET** setting. The light will operate when attached or not attached to the motorized nozzle.

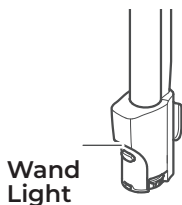

CREVICE TOOL

Remove the crevice tool by pulling from flat end.

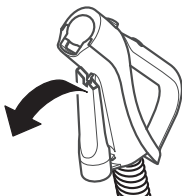

Insert the base of the crevice tool directly into the handle or bottom of wand for vacuuming in narrow spaces.

To attach the crevice tool to the handle:

1. Place the round end of the crevice tool onto the tab on the handle as shown.

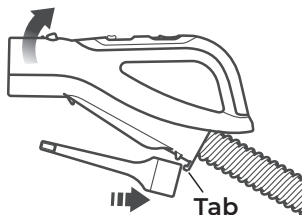





2. Align the slot on the flat end of crevice tool with the tab on the handle.

3. Press the crevice tool onto the handle until the crevice tool snaps into place.



ATTACHMENT USE TABLE

ATTACHMENT	CLEANING AREA						
	Furniture ¹	Between Cushions ¹	Drapes ¹	Stairs	Bare Floors	Carpeted Floors/Rug	Walls
Dusting Brush 	✓		✓				✓
Crevice Tool 	✓	✓					
Floor Brush 				✓	✓		✓
Motorized Nozzle 					✓ ²	✓	
Pet PowerMate® 	✓			✓			

1. Always clean attachments before using on fabrics.
2. On/Off switch should be in Floor/Plancher position.
3. Pet PowerMate® attachment instructions are included with the product.



WARNING

NEVER use the Pet PowerMate® directly on pets, as it may cause injury. The Pet PowerMate® is only designed to vacuum pet hair that is shed on stairs or furniture.

PERFORMANCE/SAFETY FEATURES

WARNING

Personal Injury Hazard

To avoid accidental brushroll starting, always turn off and unplug the vacuum cleaner before cleaning the brushroll area. Failure to do so can result in personal injury.

HAIR ELIMINATOR® BRUSHROLL

For best performance, the motorized nozzle is equipped with a hair eliminator® brushroll, which prevents build-up of hair, string and other debris on the brushroll. To remove any hair wrapped around the brushroll, simply continue vacuuming, allowing the brushroll to automatically remove the hair wrap and send it to the dust bag.

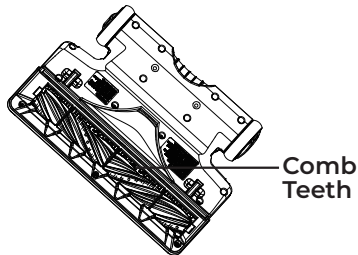

CAUTION

Moving parts! To reduce the risk of personal injury, DO NOT touch the brushroll when vacuum is on. Contacting the brushroll while it is rotating can cut, bruise or cause other injuries.

BRUSHROLL RESET

The brushroll has built-in protection against motor damage should the brushroll jam. If the brushroll slows down or stops, the brushroll overload protector shuts off the brushroll motor and the brushroll status indicator emits a red light. The vacuum cleaner suction motor will continue to run.

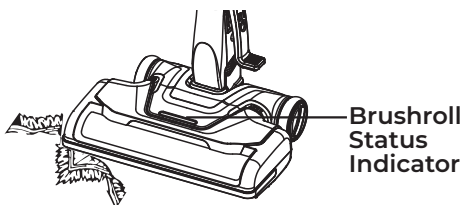

To correct problem: Turn off and unplug vacuum cleaner, remove obstruction, then turn on the vacuum cleaner again. The brushroll status indicator will be off.

NOTE: Once the brushroll motor shuts down, clear jam from brushroll and then restart the vacuum cleaner. If the problem persists, call 1-877-531-7321 (US) / 1-844-608-3081 (CA) for assistance.

ELECTRONIC SUCTION CONTROL

The electronic suction control allows you to change the power of the vacuum cleaner suction motor.

PERFORMANCE/SAFETY FEATURES

SUCTION
CONTROL

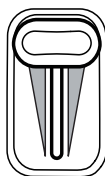

Increase suction
for upholsteries
and carpets.



Decrease suction
for draperies and
lightweight rugs.

CHECK BAG INDICATOR

When the vacuum cleaner is running with normal airflow, the light on the check bag indicator is off. The light comes on whenever the airflow becomes blocked. If that occurs, check the disposable dust bag, motor safety filter and other possible clog locations shown in **REMOVING CLOGS** (page 21-22).

Check Bag
Indicator

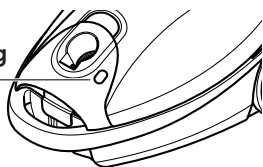

To correct problem: See "Check bag indicator activates" in **TROUBLESHOOTING** (page 27).

NOTE: The indicator may activate when using certain attachments due to reduced airflow through attachment.

THERMAL PROTECTOR

This vacuum cleaner has a thermal protector which automatically trips to protect the vacuum cleaner from overheating. If a clog prevents the normal flow of air to the motor, the thermal protector turns the motor off automatically. This allows the motor to cool in order to prevent possible damage to the vacuum cleaner.

To correct problem: Turn off and unplug vacuum cleaner to allow the vacuum cleaner to cool and the thermal protector to reset. Check for and remove clogs, if necessary. Also check and clean or replace any clogged filters. Wait approximately fifty (50) minutes and plug the vacuum cleaner in and turn back on to see if the motor protector has reset.

If the canister motor does not resume operation after the reset procedure described above, call 1-877-531-7321 (US) / 1-844-608-3081 (CA) for assistance.

VACUUM MAINTENANCE AND CARE

Always follow all safety precautions when performing maintenance to the vacuum cleaner.

WARNING

Electrical Shock and Personal Injury Hazard

Always turn off and unplug vacuum cleaner before performing maintenance to the vacuum cleaner. Failure to do so could result in electrical shock or personal injury from vacuum cleaner suddenly starting.

REMOVING CLOGS

The vacuum cleaner creates suction that picks up dirt. Rapidly moving air carries the dirt to the dust bag through the airflow passages. The dust bag lets the air pass through, while it traps the dirt.

For best cleaning results, keep the airflow passage open. Check the starred (★) areas occasionally for clogs. Turn off and unplug vacuum cleaner from outlet before checking.

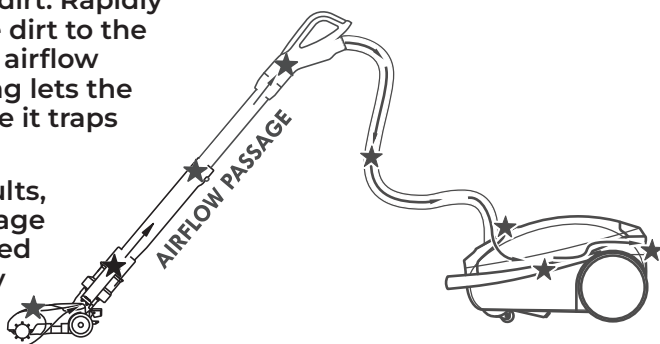

TO CHECK FOR CLOGS:

- Check dust bag and change if full. See **DUST BAG CHANGING** (page 22-23).
- Check motor safety filter and exhaust filter and clean or replace if dirty. See **MOTOR SAFETY FILTER CLEANING** (page 24) and **EXHAUST FILTER CHANGING** (page 24-25).
- Check motorized nozzle for obstructions in the brushroll

area. Carefully remove any obstruction.

If the vacuum cleaner still has poor suction, do the following:

1. Connect the hose to the canister and turn vacuum cleaner on. Check the end of the hose for suction. If there is good suction on the hose handle, there is no clog in the hose. If the suction is bad, remove any dirt or debris in the hose and handle.

REMOVING CLOGS

2. Connect hose handle to wand. Check the end of the wand for suction. If there is good suction at the end of the wand, there is no clog in the wand. If the suction is bad, remove any dirt or debris in the wand.
3. Check the motorized nozzle swivel. Remove any dirt or debris.

CLEANING EXTERIOR AND ATTACHMENTS

1. Turn off and unplug vacuum cleaner. DO NOT drip water on vacuum cleaner.
2. To clean exterior, or to reduce static electricity and dust build-up, wipe outer surface with a clean, soft cloth that has been dipped in a solution of mild liquid detergent and water, then wrung dry. Wipe dry after cleaning.



CAUTION

Do not use attachments if they are wet. Attachments used in dirty areas, such as under a refrigerator, should not be used on other surfaces until they are washed. They could leave marks.

DUST BAG CHANGING

For best cleaning results, the dust bag should be changed often. The check bag indicator will come on when the bag needs to be changed or the airflow is blocked.

NOTE: See **REPLACEMENT PARTS** for part number and purchase details (page 6).

1. Turn off and unplug vacuum cleaner.
2. Remove hose from canister.
3. Pull hood release out and up, then lift canister hood.



4. Pull bag out of the bag mount.

NOTE: The bag mount will flip forward after removing bag. This will prevent the hood from closing until a new bag is installed.

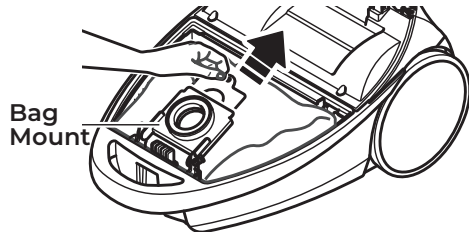

DUST BAG CHANGING

5. Check the motor safety filter and clean or if necessary, replace. See **MOTOR SAFETY FILTER CLEANING** (page 24).

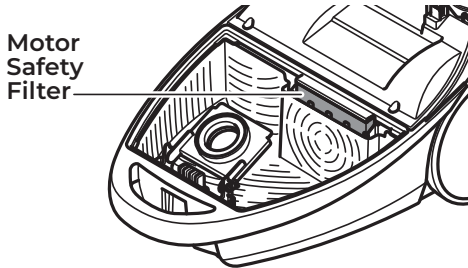

NOTE: DO NOT bend or crease the middle of the cardboard when installing the bag into the bag mount slots.

6. Rotate bag mount down and install bag into slots per illustration, pushing down until the cardboard tab locks into position and the holes align.

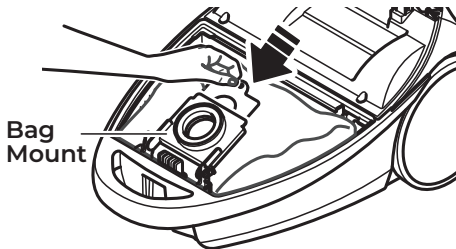

7. Tuck the bag securely into the bag cavity so that none of the bag will be pinched by the hood.
8. Close and latch canister hood.
9. Insert hose into canister until it snaps in place.

10. Plug cord into wall outlet.

CAUTION

NEVER REUSE A DUST BAG. Very fine materials, such as carpet freshener, face powder, fine dust, plaster, soot, new carpet lint, etc. can clog the bag and cause it to burst before it is full, which may damage the vacuum cleaner motor. Change bag more often when vacuuming these materials.

MOTOR SAFETY FILTER CLEANING

WARNING

Electrical Shock Hazard

Turn off and unplug vacuum cleaner from electrical outlet. Do not operate the vacuum cleaner without the motor safety filter. Be sure the filter is dry and properly installed to prevent motor failure and/or electrical shock.

MOTOR SAFETY FILTER

Check motor safety filter occasionally and clean when dirty.

NOTE: See **REPLACEMENT PARTS** for part number and purchase details (page 6).

1. Remove the bag as outlined in the **DUST BAG CHANGING** (page 22-23) section.

2. Lift the rubber retainer and pull out motor safety filter as shown.

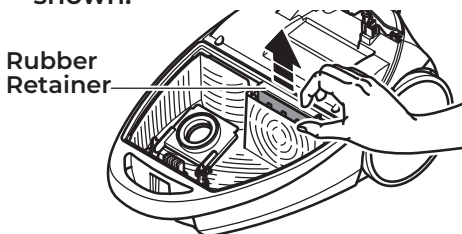

3. Wash filter in warm soapy water, rinse, then dry. Do not clean in dishwasher or install while damp.

4. Slide the filter back into place under the ribs in the bag cavity. Tuck filter in so that it fits completely under the rubber retainer.

5. Replace the bag as outlined in the **DUST BAG CHANGING** (page 22-23) section.

EXHAUST FILTER CHANGING

WARNING

Fire and/or Electrical Shock Hazard

Do not operate with a clogged exhaust filter or without the exhaust filter installed. Do not operate without filter cover installed.

HEPA MEDIA EXHAUST FILTER

The exhaust filter cartridge must be replaced when dirty. Replace the filter when the entire surface area is covered evenly. The filter **CANNOT** be washed as it will lose its dust trapping ability.

NOTE: See **REPLACEMENT PARTS** for part number and purchase details (page 6).

1. Press latch to release the exhaust filter cover from slot in canister.

2. Pull filter cover outward to remove it from canister.

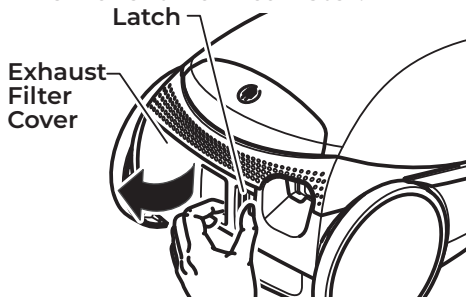

EXHAUST FILTER CHANGING

3. Remove the exhaust filter cartridge.

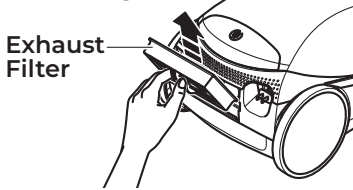

4. Insert the new exhaust filter cartridge into the canister with the rubber seal towards the canister.

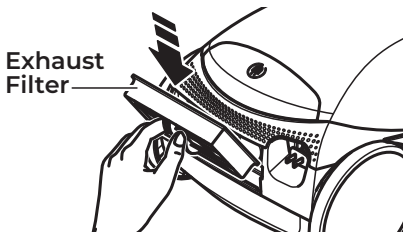

5. To replace the exhaust filter cover, place the two tabs on the filter cover into the canister.

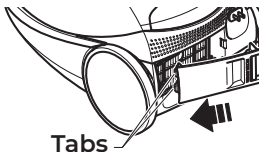

6. While holding latch down rotate filter cover into place.

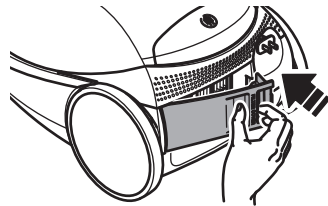

7. Release latch and verify that filter cover is locked into place.

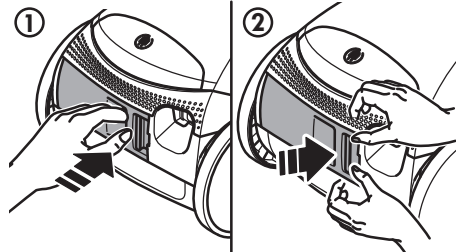

PET POWERMATE® CLEANING



WARNING

Always unplug the power cord from an electrical outlet before performing maintenance to the vacuum cleaner.

Cut off any carpet pile and lint entangled around brushroll with a pair of scissors.



CAUTION

To reduce the risk of injury from moving parts, remove Pet PowerMate® from vacuum hose or wand before servicing.

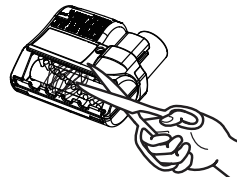

TROUBLESHOOTING

Review this table to find do-it-yourself solutions for minor performance problems. Any service needed, other than maintenance described in this Use & Care Guide, should be performed by a qualified service agent.



WARNING

Always turn off and unplug vacuum cleaner before performing maintenance to the vacuum cleaner. Failure to do so could result in electrical shock or personal injury.

PROBLEM	POSSIBLE CAUSE	SOLUTION
Vacuum cleaner won't start	Unplugged at wall outlet.	Plug in firmly, press On/Off switch.
	Tripped circuit breaker/blown fuse at household service panel.	Reset circuit breaker or replace fuse.
	Loose hose electrical connections.	Reconnect hose ends.
Poor job of dirt pick-up.	Full or clogged dust bag.	Check for clogs and/or change bag if necessary.
	Clogged airflow passages.	Clear airflow passages.
	Dirty filters.	Clean/change filters.
	Wrong power level selected.	Adjust control.
	Hole in hose.	Replace hose.
	The brushroll is worn.	Call 1-877-531-7321 (US) / 1-844-608-3081 (CA) for assistance.
	Canister hood open.	Close and latch hood.
Vacuum cleaner starts but shuts off.	Hose or hood electrical connections.	Check connections, reconnect hose ends.
	Tripped thermal protector in canister.	See THERMAL PROTECTOR (page 20).
Brushroll does not turn.	Motorized nozzle connections unplugged.	Plug in firmly.
	Brushroll is jammed.	Remove obstruction. Follow instructions on page 19.
	Thermal protector in the motorized nozzle is activated.	Clear all clogs or change bag.
	Vacuum cleaner in Floor/Plancher mode.	Press CARPET button to activate the brushroll.

TROUBLESHOOTING

PROBLEM	POSSIBLE CAUSE	SOLUTION
Check bag Indicator activates.	Full or clogged dust bag.	Change bag.
	Dirty filters.	Clean/change filters.
	Blocked airflow passage.	Clear blockage from airflow passage.
	Certain attachment tools.	This is normal. Light should go off when tool is removed.
Vacuum cleaner picks up moveable rugs, or the motorized nozzle pushes too hard.	Suction too strong.	Select lower Power Level.
Cord won't rewind.	Dirty power cord.	Clean the power cord.
	Cord jammed.	Pull out cord and rewind.
Vacuum cleaner leaves marks on carpet.	Wrong vacuuming pattern.	See VACUUMING TIPS (page 14-15).

TABLA DE CONTENIDOS

Antes de usar su nueva aspiradora	1
Lista de piezas incluidas	1
Instrucciones de seguridad importantes	2-4
Garantía de la aspiradora.....	5
Piezas y características	6-8
Instrucciones de ensamblaje	9-11
Instrucciones de uso	12-18
Desempeño/características de seguridad.....	19-20
Mantenimiento y cuidado de la aspiradora	21-26
Resolución de problemas	27-28
Solicitud de ayuda o reparaciones	Tapa posterior

ANTES DE USAR SU NUEVA ASPIRADORA

Lea esta guía de uso y cuidado. Lo ayudará a ensamblar y operar su nueva aspiradora Kenmore de la manera más segura y efectiva posible. Por más información sobre el cuidado y operación de la aspiradora, llame a la Línea de ayuda para aspiradoras al 1-877-531-7321 (EE. UU.) / 1-844-608-3081 (Canadá). Necesitará el modelo completo y los números de serie al solicitar información.

El modelo de su aspiradora y los números de serie se ubican en la placa de modelo y número de serie. Use el siguiente espacio para registrar el número de modelo y el número de serie de su nueva aspiradora Kenmore.

N° de modelo _____

N° de serie _____

Fecha de compra _____

Guarde este libro y su boleta (recibo) de venta en un lugar seguro para usarlos como referencia a futuro.

LISTA DE PIEZAS INCLUIDAS

Su ASPIRADORA CON DEPÓSITO KENMORE ELITE posee las siguientes piezas y componentes incluidos por separado en la caja:

- | | |
|--|--|
| 1 Aspiradora con contenedor (con cepillo para pisos, cepillo para desempolvar, Pet PowerMate®) | 1 Vara telescópica |
| 1 Manilla y conjunto de piezas de la manguera (con boquilla para rincones) | 1 Boquilla motorizada con Hair Eliminator® |
| | 1 Bolsa para polvo (Preinstalado) |
| | 1 Guía de uso y cuidado |

INSTRUCCIONES DE SEGURIDAD IMPORTANTES

Lea todas las instrucciones de esta guía antes de ensamblar o usar su aspiradora.

¡ADVERTENCIA!

Su seguridad es importante para nosotros. Para reducir el riesgo de incendio, descarga eléctrica, lesiones a personas o daños al utilizar su aspiradora, siga las precauciones de seguridad básicas, incluidas las siguientes:

- Utilice solo su aspiradora solo como se indica en esta guía de uso y cuidado. Utilice solo los accesorios recomendados por el fabricante.
- Desconecte el suministro eléctrico antes de reparar o limpiar el área del cepillo de rodillo. No hacerlo puede provocar que el cepillo de rodillo se encienda inesperadamente y provoque lesiones personales por sus piezas móviles.
- No deje la aspiradora sin supervisión en caso de que esté conectada. Desconéctela del tomacorriente cuando no esté en uso y antes de realizarle mantenimiento.
- Para reducir el riesgo de descarga eléctrica, no utilice el producto en exteriores ni sobre superficies mojadas.
- No permita que se utilice como un juguete. Se debe prestar estricta atención cuando el aparato lo usen niños o cuando se use cerca de ellos.
- No utilizar si la clavija o cable están dañados. Si la aspiradora no funciona como debería, o si se ha caído, dañado, dejado en exteriores o caído al agua, deje de usarla inmediatamente y llame al 1-877-531-7321 (Estados Unidos) / 1-844-608-3081 (Canadá) para obtener ayuda.
- No tire o transporte el aparato utilizando el cable como a modo de empuñadura, no apriete el cable al cerrar puertas ni pase el cable cerca de bordes afilados o esquinas. No use la aspiradora sobre su cable. Mantenga el cable alejado de superficies calientes.
- No desconecte tirando del cable. Para desconectarlo tire de la clavija, no del cable.
- No manipule la clavija o la aspiradora con las manos mojadas.
- No ponga objetos sobre las aberturas.
- No lo utilice si las aberturas están bloqueadas; tenga cuidado que no haya polvo, cabellos, pelusas en las aberturas o cualquier cosa que pueda reducir el flujo de aire.
- Mantenga su cabello, ropas holgadas, dedos y partes de su cuerpo lejos de las aberturas y piezas móviles del producto.
- Apague todos los controles

INSTRUCCIONES DE SEGURIDAD IMPORTANTES

antes de desconectar el dispositivo.

- Tenga precaución adicional al limpiar en escaleras.
- No la ponga sobre sillas, mesas, etc. Manténgala sobre el piso.
- No utilice la aspiradora para aspirar líquidos inflamables o combustibles (gasolina, líquidos de limpieza, perfumes, etc.) ni tampoco la utilice en lugares donde tales líquidos puedan estar presentes. Los gases de esas sustancias pueden crear un peligro de incendio o explosión.
- No aspire elementos que estén en llamas o humeando, tales como cigarrillos, fósforos o cenizas calientes.
- No use la aspiradora sin la bolsa para polvo y/o filtros instalados.
- Cambie siempre la bolsa de polvo tras aspirar limpiadores de alfombras o aromatizadores, polvos de distinta procedencia y polvo fino. Estos productos tapan la bolsa, reducen el flujo de aire y provocan que la bolsa explote. No cambiar la bolsa podría provocar daño permanente a la aspiradora.
- No utilice la aspiradora para aspirar objetos duros afilados, juguetes pequeños, alfileres, clips, etc., ya que pueden dañar la aspiradora.
- No utilice la aspiradora sin el filtro de escape o puerta del filtro en su lugar.

- La manguera contiene cables eléctricos. No utilizar si está dañada, cortada o rota. Cambie si se corta o desgasta. No aspire objetos afilados.
- Apague siempre y desconecte la aspiradora antes de conectar o desconectar ya sea la manguera, vara, Pet PowerMate®, o boquilla motorizada.
- Sujete el enchufe al usar el carrete para enrollar el cable. No permita que el cable actúe como látigo al enrollarlo.
- Usted es responsable de garantizar que nadie que no sea capaz de operar su aspiradora adecuadamente lo haga.

NOTA: Para reducir el riesgo de descarga eléctrica, este aspiradora posee una clavija polarizada (una punta es más ancha que la otra). Esta clavija calzará en la toma de corriente de pared polarizado solo en una posición. Si la clavija no entra completamente en la toma de corriente, póngala al revés. Si aún no calza, contacte a un técnico electricista calificado que pueda ayudarle a instalar la toma de corriente indicado. No modifique la clavija de ningún modo.

INSTRUCCIONES DE SEGURIDAD IMPORTANTES

GUARDE ESTAS INSTRUCCIONES

El correcto ensamblaje y el uso seguro de su aspiradora son su responsabilidad. Su aspiradora está diseñada solo para **uso doméstico**. Lea esta guía de uso y cuidado para obtener información importante sobre uso y seguridad. Esta guía contiene afirmaciones de seguridad bajo símbolos de advertencia y precaución.

GARANTÍA DE LA ASPIRADORA

GARANTÍA LIMITADA

DURANTE UN AÑO a contar de la fecha de venta (o, para entregas en el Estado de California, un año a partir de la fecha de entrega), este producto está garantizado contra defectos en sus materiales o fabricación.

Un producto defectuoso puede reemplazarse por uno nuevo, de manera gratuita, considerando que se presente una **PRUEBA DE VENTA**.

La marca Kenmore se utiliza bajo licencia. Dirija sus reclamaciones de garantía a: 1-877-531-7321 (Estados Unidos) / 1-844-608-3081 (Canadá).

Esta garantía no cubre los filtros ni correas, las cuales son piezas desechables que pueden desgastarse debido al uso normal dentro del periodo de garantía.

Esta garantía queda nula si el producto llega a usarse para algún propósito que no sea el uso privado doméstico. Esta garantía le entrega derechos legales específicos que pueden variar según su estado (podría tener otros derechos adicionales).

Cleva North America, Inc., Greenville SC 29607

PIEZAS Y CARACTERÍSTICAS

Es importante conocer las partes y características de su aspiradora para garantizar su uso adecuado y seguro. Revise estas indicaciones antes de usar su aspiradora.

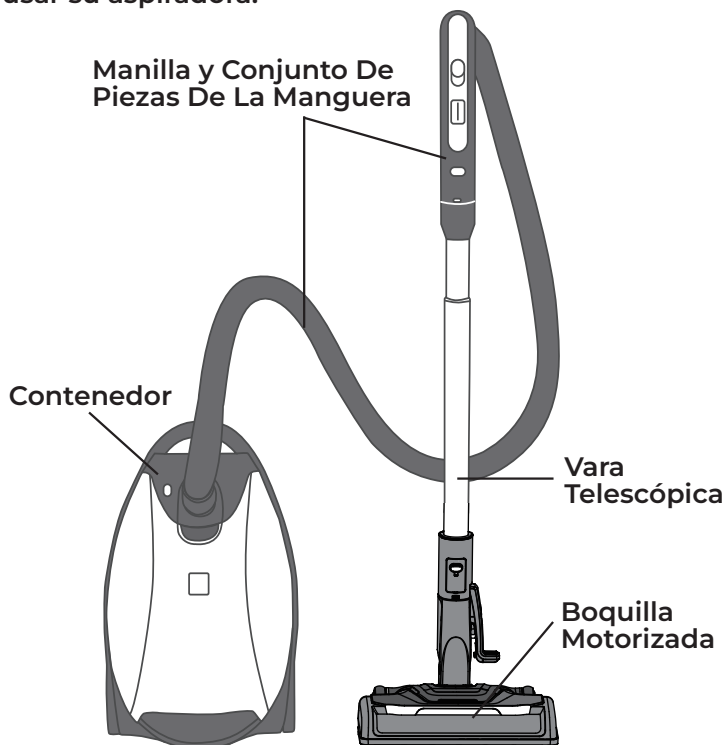

PIEZAS DE REPUESTO

Artículo	N° de parte (Estados Unidos)	N° de parte (Canadá)
Bolsa para polvo (paquete de 2)	20-53291	20-53291
Bolsa para polvo (paquete de 6)	20-53292	20-53292
Filtro de escape de medios HEPA	20-53296	20-53296
Filtro de seguridad del motor	20-81002	20-81002
Boquilla Motorizada	591055101	591055101

Para solicitar una pieza de repuesto, llame al 1-877-531-7321 (EE. UU.) / 1-844-608-3081 (Canadá).

PIEZAS Y CARACTERÍSTICAS

CONTENEDOR

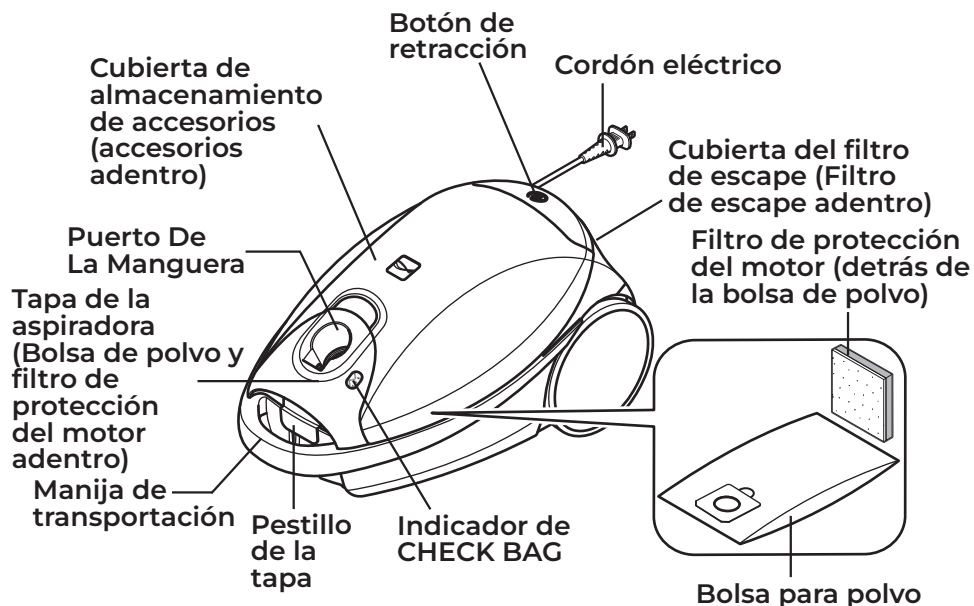

ACCESORIOS

NOTA: Herramienta para hendiduras se guarda en mango de la manguera.

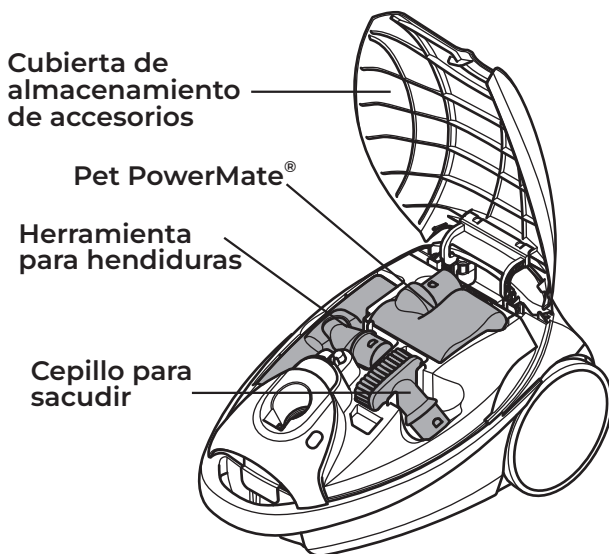

PIEZAS Y CARACTERÍSTICAS

MANILLA Y CONJUNTO DE VARA TELESCÓPICA PIEZAS DE LA MANGUERA

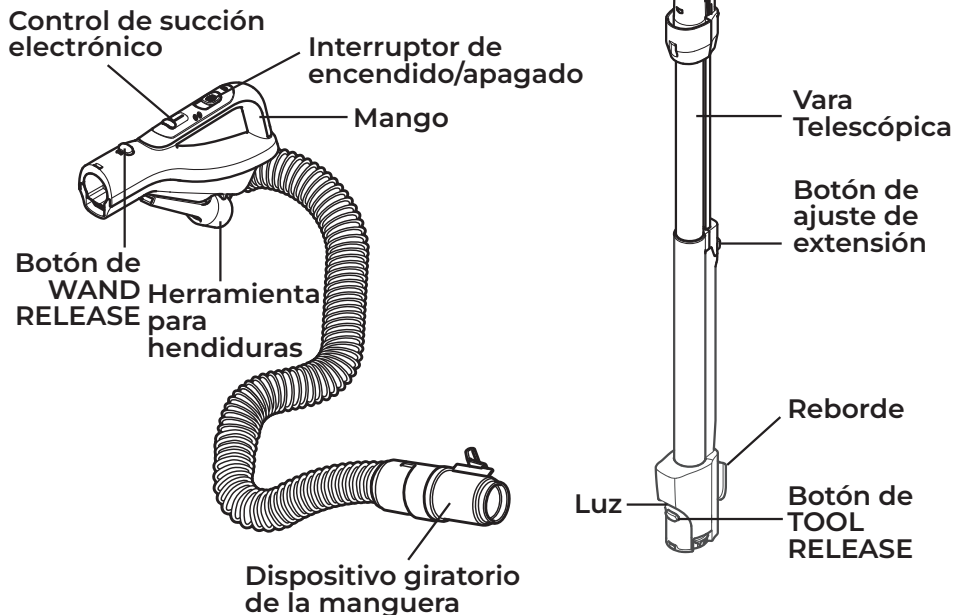

BOQUILLA MOTORIZADA

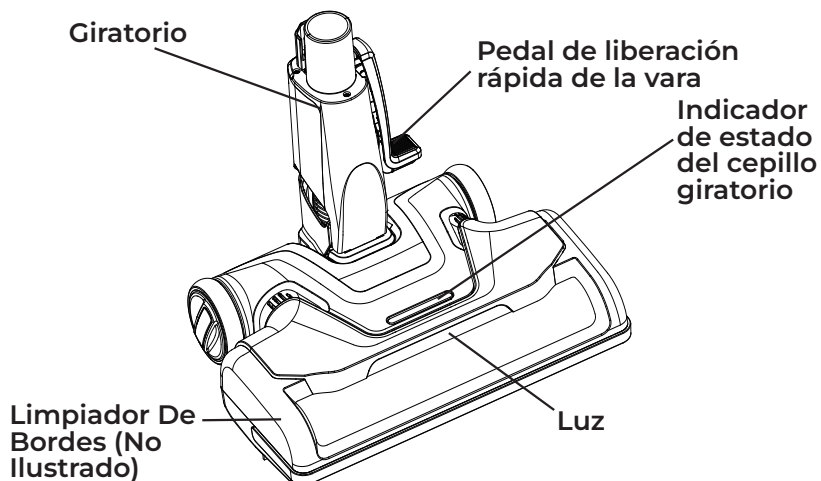



Preste especial atención a estos cuadros de alerta de peligro y siga todas las instrucciones indicadas. Las declaraciones de **ADVERTENCIA** lo alertan sobre riesgos tales como incendio, descarga eléctrica, quemaduras y lesiones personales. Las declaraciones de **PRECAUCIÓN** lo alertan sobre riesgos tales como lesiones personales y/o daño a la propiedad.

INSTRUCCIONES DE ENSAMBLAJE

Antes de armar la aspiradora, revise la **LISTA DE PIEZAS INCLUIDAS** (página 1). Utilice esta lista para comprobar que ha recibido todos los componentes de su nueva aspiradora Kenmore.



ADVERTENCIA

Riesgo de descarga eléctrica

NO conectar a la alimentación hasta que el ensamblaje esté completo. El no seguir estas indicaciones puede provocar lesiones o descargas eléctricas.

PET POWERMATE®

Está aspiradora esta equipada con almacén a bordo para el accesorio Pet PowerMate®.

1. Oprima el botón de liberación para abrir la cubierta de almacenamiento de accesorios.

Botón de liberación



2. Inserte el Pet PowerMate®, presionarlo en su lugar hacia abajo, y cierre la cubierta con seguridad.

Pet PowerMate®

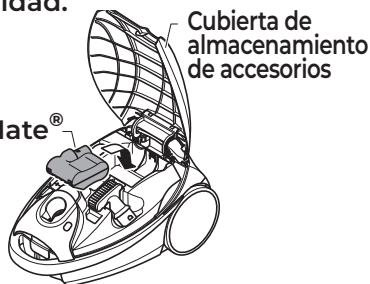

Cubierta de almacenamiento de accesorios

BOQUILLA MOTORIZADA

Alinee el tubo e insértelo en la boquilla motorizada hasta que el tubo encaje en su lugar.

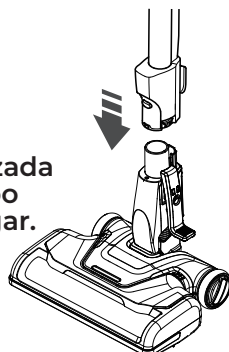

ENSAMBLAJE DE LA MANILLA

Inserte la vara en la manilla hasta que el botón de bloqueo calce en su lugar.

Extracción:
Presione el botón de liberación de la vara y tire de la manilla.



Almacenamiento:

Desconecte la manguera de la vara y contenedor para evitar ejercer tensión sobre la manguera durante el almacenamiento.

Almacena la manguera en una posición enrollada con holgura, de manera tal que la cubierta de la manguera no esté bajo tensión.

INSTRUCCIONES DE ENSAMBLAJE

CONTENEDOR

1. Abra la tapa del contenedor.
2. Revise que la bolsa de polvo esté correctamente instalada. Consulte **CAMBIO DE LA BOLSA PARA POLVO** (página 22-23) para obtener instrucciones.
3. Revise que el filtro de seguridad del motor esté correctamente instalado. Consulte **LIMPIEZA DEL FILTRO DE SEGURIDAD DEL MOTOR** (página 24) para obtener instrucciones.

LA TAPA Y LA CUBIERTA

Es normal que la tapa del recipiente se desprendan al ser abierta más de lo necesario.

PARA REINSTALAR LA TAPA DE LA ASPIRADORA:

1. Levante el soporte de la tapa de la aspiradora como se muestra.

Soporte de la tapa de la aspiradora



2. Alinea las lengüetas situadas en la tapa con las ranuras situadas en el soporte de la tapa de la aspiradora. Presione la tapa en el soporte de la tapa hasta que encaje en su lugar.

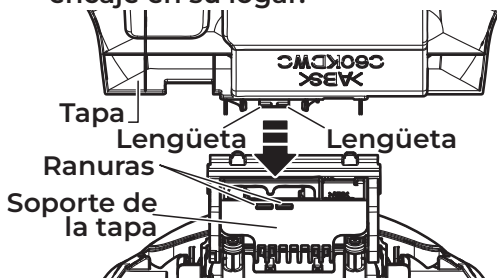

3. Presione la tapa hacia la parte posterior de la aspiradora.

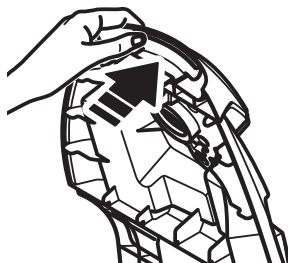

4. Baja la tapa de la aspiradora para cerrar. Presione hasta que encaje en su lugar.

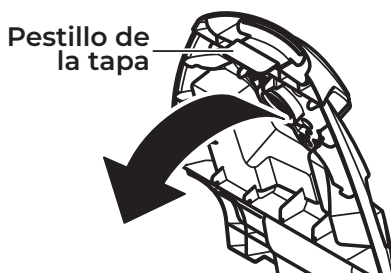

PARA REINSTALAR LA CUBIERTA DE ALMACENAMIENTO DE ACCESORIOS:

1. Presione hacia abajo el soporte de la cubierta de almacenamiento de accesorios.

Soporte de la cubierta de almacenamiento de accesorios

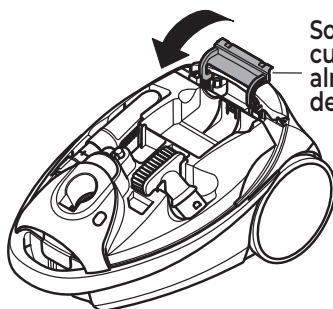

INSTRUCCIONES DE ENSAMBLAJE

2. Alinee los bordes delanteros de la cubierta de almacenamiento de accesorios con la tapa de la aspiradora.
3. Presione la parte trasera de la cubierta de almacenamiento de accesorios hacia abajo hasta que encaje en su lugar.

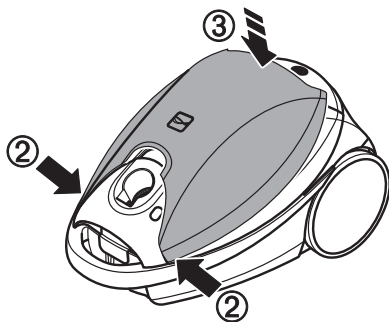

MANGUERA

Alinee la lengüeta de seguro de la manguera con la muesca de la tapa del contenedor e inserte la manguera en él hasta que calce en su lugar.

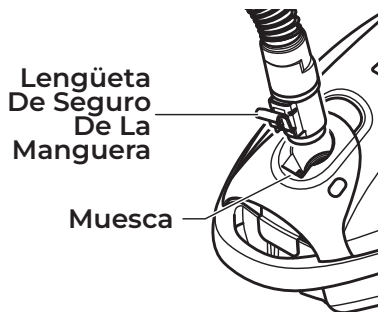

IMPORTANTE: Empuje firmemente la manguera hacia el contenedor hasta que la lengüeta de seguro calce en su lugar. La aspiradora no funcionará sino hasta que la manguera esté completamente conectada.

Extracción: No abra la tapa antes de extraer la manguera. Con la tapa cerrada, presione la lengüeta de seguro hacia adentro para liberar y extraer la manguera.

INSTRUCCIONES DE USO

PRECAUCIÓN

¡Piezas móviles! Para reducir el riesgo de lesiones personales, **NO** toque el cepillo de rodillo mientras la aspiradora esté encendida. Tocar el cepillo de rodillo mientras está girando puede cortar, golpear o provocar otras lesiones. Desconecte la aspiradora de la toma de corriente antes de repararla o limpiarla. Tenga cuidado al usarlo cerca de niños.

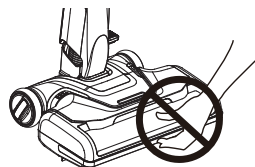

CÓMO COMENZAR

ADVERTENCIA

Riesgo de daños al producto y lesiones personales

- Apague **SIEMPRE** la aspiradora antes de desconectarla.
- El cable se mueve rápidamente al enrollarlo. Para evitar lesiones, mantenga a los niños alejados y tenga una ruta despejada al enrollar el cable.
- **NO** utilice tomacorrientes que estén sobre mesones o mesas. El cable podría dañar algunos artículos o al área circundante.
- Cuando ocurra una anomalía/falla, deje de usar el producto inmediatamente y desconecte la clavija.

ADVERTENCIA

Riesgo de daños al producto y lesiones personales

- **NO** utilice el aparato sobre el cable con la boquilla motorizada. Podrían ocurrir lesiones personales o daños al producto.
- **NO** desconecte el cable tirando desde él en lugar de hacerlo desde el enchufe. Si el cable o enchufe están dañados, podrían ocurrir lesiones personales o daños a la propiedad.

1. Saque el cable desde el contenedor hasta el argo deseado. El cable no se enrollará sino hasta que se presione el botón de enrollado.

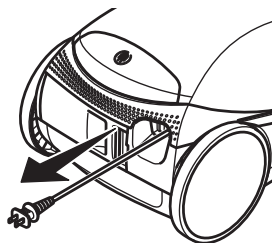

CÓMO COMENZAR

2. Conecte el cable polarizado a una tomacorriente de 120 Volts ubicado cerca del suelo.

Para enrollar: Apague y desconecte la aspiradora. Para evitar daños o lesiones, sostenga el enchufe mientras enrolla el cable. Presione el botón para enrollar el cable.



3. Suelte la empuñadura colocando un pie en la boquilla motorizada y jalando hacia atrás para cambiar la posición de la empuñadura.



4. Seleccione una posición en el interruptor de encendido/apagado de la manilla.

OFF

Apague la aspiradora.

Floor/Plancher

Encienda únicamente el motor del contenedor y el cepillo giratorio no girará.

Carpet/Moquette

Encienda los motores del contenedor y de la boquilla motorizada y el cepillo giratorio comenzará a girar.

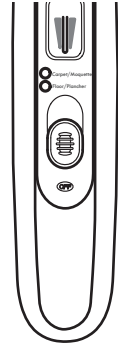

! PRECAUCIÓN

No deje la boquilla motorizada funcionando en un solo lugar durante ningún periodo de tiempo. Podría dañar la alfombra.

! PRECAUCIÓN

Peligro de daños al producto

Tenga cuidado si la boquilla motorizada y la vara están en la posición vertical, ya que podrían voltearse fácilmente. Si se inclina, podrían ocurrir daños a la propiedad.

CONSEJOS DE ASPIRADO

PARA OBTENER LOS MEJORES RESULTADOS DE LIMPIEZA

- Deslice el control de succión hacia adelante para aumentar la succión de tapizados y alfombras.

CONTROL DE SUCCIÓN

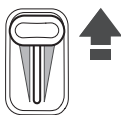

- Deslice el control de succión hacia atrás para disminuir la succión en alfombras o cortinas livianas.

- Mantenga el paso de aire abierto. Examine de vez en cuando cada una de las áreas de unión en **ELIMINACIÓN DE TAPONES** (página 21-22) para asegurarse de que no estén bloqueadas.



ADVERTENCIA

Apague y desconecte la aspiradora antes de revisarla.

ESCALERAS



ADVERTENCIA

Peligro de lesión personal

Tenga cuidado si coloca el receptáculo sobre escalones. Si se cae, podría causar lesión personal o daño a la propiedad.



PRECAUCIÓN

Peligro de daños al producto

No jale de la manguera para mover la aspiradora de un escalón al siguiente. Cuando termine de limpiar un área use la manija en la aspiradora para moverla a otro lugar para continuar la limpieza.

El sostén para la escalera esta situado en el parte inferior del cuerpo y ayudará a evitar que la aspiradora se deslice cuando se está utilizado en las escaleras.



Sostén para la escalera

NOTA: Asegúrese de que el agarre de la escalera se haya enganchado en un escalón y que el contenedor esté equilibrado de forma segura en las escaleras antes de comenzar a aspirar.

PATRÓN DE LIMPIEZA RECOMENDADO

Para obtener la mejor limpieza posible, la boquilla motorizada debe empujarse en línea recta desde usted y luego tirarse hacia usted también en línea recta. Al finalizar cada movimiento hacia usted, la dirección de la boquilla motorizada debe cambiarse para apuntar hacia la siguiente sección por limpiar. Este patrón debe seguirse en toda la alfombra, de manera lenta y en movimientos de deslizamiento.

NOTA: Los movimientos rápidos y torpes no permiten una limpieza completa.

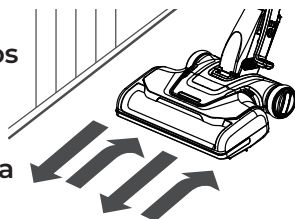

CONSEJOS DE ASPIRADO

LIMPIADOR DE BORDES

Limpiadores de bordes con cepillos activos en ambos lados la boquilla motorizada. Guíe cualquier lago la boquilla motorizada junto a las bases o junto a los muebles para ayudar a extraer la suciedad atrapada en los bordes de las alfombras.

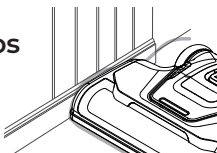

ALMACENAMIENTO DE LA BOQUILLA MOTORIZADA

La vara tiene un gancho de almacenamiento en forma de "U" que entra en la ranura en forma de "U" del contenedor. El gancho de almacenamiento permite almacenar las varas y la boquilla

motorizada con el contenedor para ahorrar espacio de almacenamiento. El contenedor debe almacenarse para poder usar esta característica.

Para colocar la boquilla motorizada, ésta debe estar en posición plana. El tubo se deslizará fuera de la ranura cuando se levante para su uso y se deslizará dentro de la ranura cuando se baje para guardarlo.

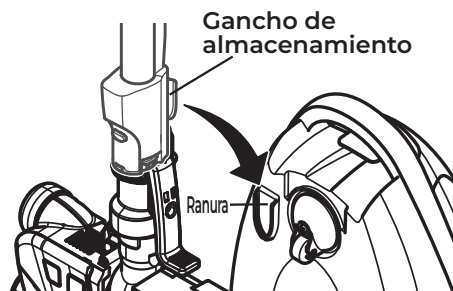

ACCESORIOS



PRECAUCIÓN

NO fije ni extraiga la manilla o varas mientras la aspiradora esté encendida. Esto podría provocar chispas y dañar los contactos o controles eléctricos.

ACCESORIOS EN LA MANILLA

NOTA: Si la boquilla motorizada está equipado, apague la aspiradora antes de extraer la manilla desde la vara.

1. Presione el botón de liberación de la vara y tire de la manilla de los accesorios.



ACCESORIOS

2. Deslice el accesorio sobre el manilla. En todas excepto la herramienta para hendiduras se escuchara un click al colocarlas en su lugar. Consulte la **TABLA DE USO DE ACCESORIOS** (página 18).



NOTA: Para remover el Pet PowerMate®, el cepillo para desempolvar, y/o el cepillo para pisos presione el botón de liberación del tubo y separelo.

ACCESORIOS EN LA VARA

1. Para extraer la vara la boquilla motorizada, fije la vara en posición vertical.
2. Pise el pedal de liberación rápida de la vara.

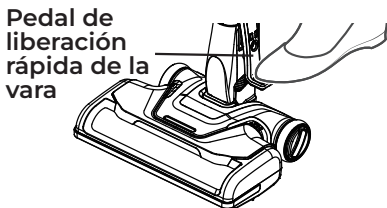

3. Coloque el accesorio sobre el tubo. En todas excepto la herramienta para hendiduras se escuchara un click al colocarlas en su lugar. Consulte la **TABLA DE USO DE ACCESORIOS** (página 18).

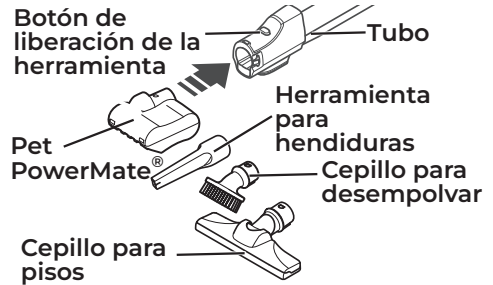

NOTA: Para remover el Pet PowerMate®, el cepillo para desempolvar, y/o el cepillo para pisos presione el botón de liberación del accesorio y separelo.

VARA (TELESCÓPICA)

El largo de la vara se ajusta y no requiere ensamblaje. Para ajustarla, empuje el botón de ajuste de la vara y deslice la vara superior hacia la altura deseada.



NOTA: Al ajustar la longitud del tubo, es posible que tengas que sujetar la boquilla motorizada con la mano o el pie.

ACCESORIOS

LUZ DEL TUBO

Esta aspiradora asta equipa con una luz en el tubo de extensión. La luz puede ser utilizada para iluminar lugares poco iluminados. Esta luz funcionará solamente cuando la aspiradora es en modo Carpet/Moquette. La luz funciona tanto si el tubo está acoplado a la boquilla motorizada como si no.

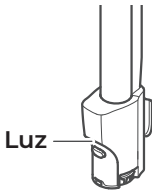

HERRAMIENTA PARA HENDIDURAS

Retire la herramienta para esquinas jalándola de la parte plana.

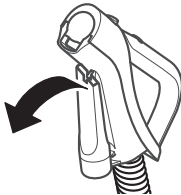

Inserte la base de la herramienta para grietas directamente en la manilla o fondo de la vara para aspirar en espacios angostos.

Para conectar la herramienta para hendiduras:

1. Poner la base del tubo esquinero dentro del la lengüeta en el mango como se muestra.

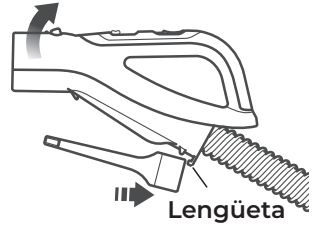

2. Alinear la ranura en la parte plana del tubo esquinero con la lengüeta en el mango.
3. Presione el tubo esquinero en el mango hasta que quede fijo.







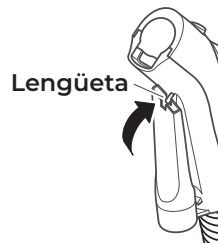

TABLA DE USO DE ACCESORIOS

ACCESORIO	ÁREA DE LIMPIEZA						
	Muebles ¹	Entre cojines ¹	Cortinas ¹	Escaleras	Pisos sin alfombrar	Pisos alfombrados /alfombras	Paredes
Cepillo para desempolvar 	✓		✓				✓
Herramienta para hendiduras 	✓	✓					
Cepillo para pisos 				✓	✓		✓
Boquilla motorizada 					✓ ²	✓	
Pet PowerMate ^{TM3} 	✓			✓			

1. Limpie siempre los accesorios antes de usarlos en telas.
2. El interruptor de encendido/apagado debe estar en la posición «Floor/Plancher».
3. Pet PowerMate® incluyen sus propias instrucciones para uso de accesorios.



ADVERTENCIA

NUNCA use el Pet PowerMate® directo sobre mascotas ya que puede causar lesiones. El Pet PowerMate® esta solamente diseñado para aspirar pelo de mascota que se encuentre en escaleras o muebles.

DESEMPEÑO/CARACTERÍSTICAS DE SEGURIDAD

ADVERTENCIA

Riesgo de lesiones personales
Para evitar el arranque accidental del cepillo, siempre apague y desenchufe la aspiradora antes de limpiar el área del cepillo. En caso contrario existe riesgo de lesiones personales.

CEPILLO DE RODILLO HAIR ELIMINATOR®

Para lograr el máximo desempeño, la boquilla motorizada posee un cepillo eliminador® de pelos, el cual evita la acumulación de pelos, hebras y otros sedimentos en el cepillo. Para quitar cualquier pelo enrollado en el cepillo, siga aspirando dejando que el cepillo elimine automáticamente los pelos y los envíe al contenedor de polvo.

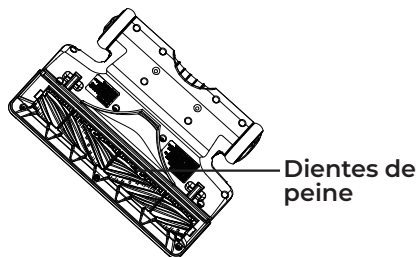

PRECAUCIÓN

¡Piezas móviles! Para reducir el riesgo de lesiones personales, **NO** toque el cepillo de rodillo mientras la aspiradora esté encendida. Tocar el cable de rodillo mientras está girando puede cortar, golpear o provocar otras lesiones.

RESTABLECIMIENTO DEL CEPILLO DE RODILLO

El cepillo de rodillo tiene una protección integrada contra el daño al motor en caso de un atascamiento del cepillo de rodillo. Si el cepillo giratorio se ralentiza o se detiene, el protector de sobrecarga del cepillo giratorio apaga el motor del cepillo giratorio y el indicador de estado del cepillo giratorio emite una luz roja. El motor de succión de la aspiradora sigue funcionando.

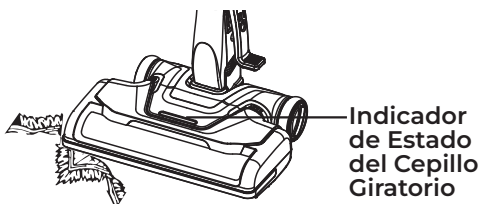

Para corregir el problema:
Apague y desconecte la aspiradora, quite la obstrucción y vuelva a encender la aspiradora. El indicador de estado del cepillo giratorio estará apagado.

NOTA: Cuando el motor del cepillo de rodillo se apague, despeje la obstrucción y reinicie la aspiradora. Si el problema persiste, llame al 1-877-531-7321 (Estados Unidos) / 1-844-608-3081 (Canadá) para obtener ayuda.

CONTROL DE SUCCIÓN ELECTRÓNICO

El control de succión electrónico le permite cambiar la potencia del motor de succión. Al aumentar la succión a la potencia más alta, escuchará un clic y el control de succión se puede bloquear en esta posición.

DESEMPEÑO/CARACTERÍSTICAS DE SEGURIDAD

CONTROL DE SUCCIÓN

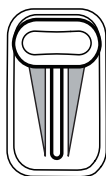

Aumente la succión para tapizados, alfombras.

Reduzca la succión para cortinas y alfombras de peso ligero.

INDICADOR DE REVISIÓN DE LA BOLSA

Cuando la aspiradora esté funcionando con el flujo normal de aire, el indicador

de revisión de la bolsa está apagado. Se enciende la luz cuando la bolsa está llena, el flujo de aire está obstruido, o si hay una obstrucción. Si esto sucede, revise la bolsa por polvo, el filtro de la seguridad del motor y otros lugares posibles por residuos de basura. Véase **ELIMINACIÓN DE TAPONES** (página 21-22).

Indicador de revisión de la bolsa

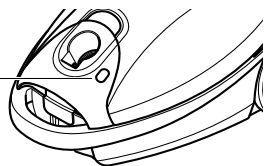

Para corregir el problema: Consulte “El indicador Check Bag se activa” en **RESOLUCIÓN DE PROBLEMAS** (página 28).

NOTA: El indicador podría activarse al usar ciertos accesorios, debido a un menor flujo de aire a través del accesorio.

PROTECTOR TÉRMICO

Esta aspiradora posee un sistema de protección térmica que se activa automáticamente para proteger a la aspiradora contra sobrecalentamientos. Si un tapón evita el flujo normal de aire hacia el motor, el protector térmico apaga el motor automáticamente. Esto deja enfriar el motor a fin de evitar posibles daños a la aspiradora.

Para corregir el problema:

Apague y desconecte la aspiradora para dejarla enfriar y para que el protector térmico se reinicie. Revise y extraiga los tapones, en caso de ser necesario. Revise también o cambie los filtros tapados. Espere aproximadamente cincuenta (50) minutos para enchufar y encender la aspiradora a fin de ver si el protector del motor se reinició.

Si el motor del contenedor no reanuda su funcionamiento después del procedimiento de reinicio descrito anteriormente llame al 1-877-531-7321 (EUA) / 1-844-608-3081 (CA) para obtener ayuda.

MANTENIMIENTO Y CUIDADO DE LA ASPIRADORA

Siga siempre todas las precauciones de seguridad al realizar mantenimiento a la aspiradora.

ADVERTENCIA

Riesgo de descarga eléctrica y lesiones personales

Desconecte la aspiradora de la toma de corriente antes de repararla o limpiarla. No hacer esto podría provocar descargas eléctricas o lesiones personales provocadas por un encendido súbito de la aspiradora.

ELIMINACIÓN DE TAPONES

La aspiradora crea succión para recoger suciedad. El aire en rápido movimiento transporta la suciedad hacia la bolsa de polvo mediante los pasajes de aire. La bolsa de polvo permite al aire pasar a través de ella y atrapa la suciedad.

Para obtener los mejores resultados de limpieza, mantenga el pasaje de aire despejado. Revise las zonas con asterisco (★) ocasionalmente en búsqueda de tapones. Apague y desconecte la aspiradora antes de revisarla.

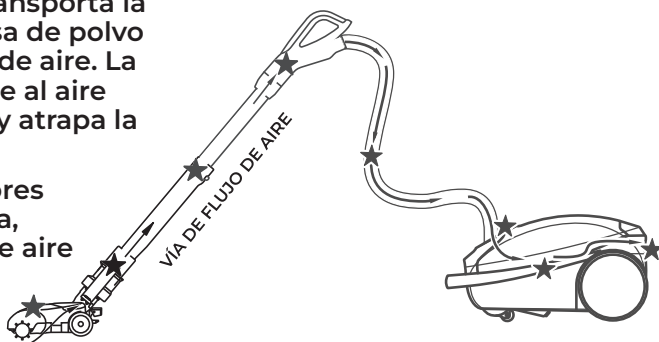

PARA REVISAR SI HAY TAPONES:

- Revise la bolsa de polvo y cámbiela completa. Consulte **CAMBIO DE LA BOLSA PARA POLVO** (página 22-23).
- Checar filtro de seguridad del motor y el filtro de escape y límpielo o cámbielo si está sucio. Ver **LIMPIEZA DEL FILTRO DE SEGURIDAD DEL MOTOR** (página 24) y **CAMBIO DEL FILTRO DE ESCAPE** (página 24-25).

- Revise la boquilla motorizada en busca de obstrucciones en el área del cepillo giratorio. Retire con cuidado cualquier obstrucción.

Si la aspiradora tiene poca succión, haga lo siguiente:

1. Conecte la manguera al contenedor y encienda la aspiradora. Revise que haya succión en el extremo de la manguera. Si hay buena succión en la manilla de la

ELIMINACIÓN DE TAPONES

manguera, no hay tapones en ella. Si la succión es mala, extraiga toda suciedad o sedimentos en la manguera y manilla.

2. Conecte la manilla de la manguera a la vara. Revise que haya succión en el extremo de la vara. Si hay buena succión en el extremo de la vara, no hay tapones en ella. Si la succión es mala, extraiga toda suciedad o sedimentos de la vara.
3. Compruebe el giro de la boquilla motorizada. Retire cualquier suciedad o escombros.

LIMPIEZA DEL EXTERIOR Y DE LOS ACCESORIOS

1. Apague y desconecte la aspiradora. NO deje caer agua sobre la aspiradora.
2. Para limpiar el exterior o para reducir la electricidad estática y la acumulación de polvo, limpie la superficie exterior con un paño limpio y suave que se haya empapado con una solución de detergente líquido suave y agua para luego haberse estrujado. Seque después de limpiar.



PRECAUCIÓN

No use accesorios si están mojados. Los accesorios usados en zonas sucias, tales como bajo un refrigerador, no deben usarse en otras superficies sino hasta haberlas lavado. Podrían dejar marcas.

CAMBIO DE LA BOLSA PARA POLVO

Para obtener los mejores resultados de limpieza, la bolsa de polvo debe cambiarse a menudo. El indicador de revisión de la bolsa enciende cuando se necesita cambiar.

NOTA: Consulte **PIEZAS DE REPUESTO** para conocer los números de piezas y detalles de adquisición (página 6).

1. Apague y desconecte la aspiradora.
2. Extraiga la manguera desde el contenedor.
3. Tire del pestillo de la tapa hacia fuera y hacia arriba; luego levante la tapa del receptáculo.

Liberación de la tapa



CAMBIO DE LA BOLSA PARA POLVO

4. Saque la bolsa desde su lugar de montaje. Liberación de la tapa.

NOTA: El montaje de la bolsa se moverá hacia adelante tras extraer la bolsa. Esto evitará que la tapa se cierre antes de poder instalar una nueva bolsa.

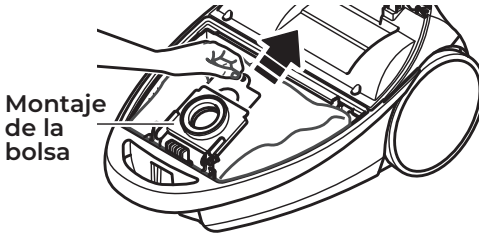

5. Revise el filtro de seguridad del motor y limpie o, si es necesario, cámbielo. Consulte **LIMPIEZA DEL FILTRO DE SEGURIDAD DEL MOTOR** (página 24).

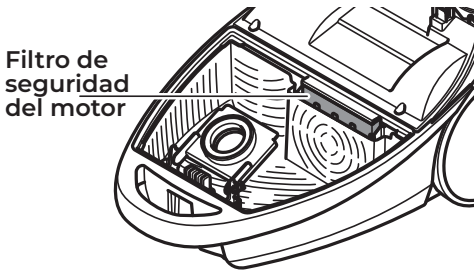

NOTA: NO doble ni pliegue la mitad del cartón al instalar la bolsa en las ranuras de montaje.

6. Gire el montaje de la bolsa e instálela en las ranuras según la ilustración, empujando hasta que la lengüeta de cartón se bloquee en posición y se alineen los orificios.

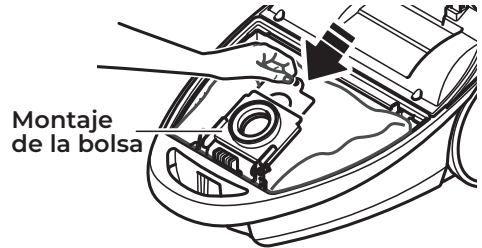

7. Inserte la bolsa de manera segura hacia su cavidad, de forma que ninguna parte de ella quede pinzada por la tapa.
8. Cierre y asegure la tapa del contenedor.
9. Inserte la manguera en el contenedor hasta que calce en su lugar.
10. Enchufe el cable en el tomacorriente.



PRECAUCIÓN

JAMÁS REUTILICE UNA BOLSA PARA POLVO. Los materiales muy finos, tales como aromatizadores de alfombras, maquillaje en polvo, polvo fino, yeso, hollín, pelusas de alfombra nueva, etc. pueden tapar la bolsa y hacer que explote antes de llenarse, lo cual puede dañar al motor de la aspiradora. Cambie la bolsa más a menudo cuando aspire este tipo de materiales.

LIMPIEZA DEL FILTRO DE SEGURIDAD DEL MOTOR

ADVERTENCIA

Riesgo de descarga eléctrica

Apague y desconecte la aspiradora del tomacorriente. No utilice la aspiradora sin el filtro de seguridad del motor instalado. Asegúrese de que el filtro esté seco y adecuadamente instalado para así evitar que el motor falle o sucedan descargas eléctricas.

FILTRO DE SEGURIDAD DEL MOTOR

Revise ocasionalmente el filtro de seguridad del motor y límpielo cuando esté sucio.

NOTA: Consulte **PIEZAS DE REPUESTO** para conocer los números de piezas y detalles de adquisición (página 6).

1. Extraiga la bolsa como se indica en la sección **CAMBIO DE LA BOLSA PARA POLVO** (página 22-23).

2. Extraiga el filtro de seguridad del motor como se indica.

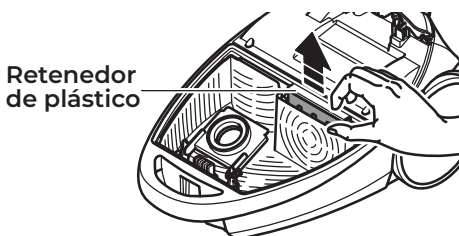

3. Lave el filtro en agua jabonosa tibia, enjuague y seque. No lo limpie en el lavavajillas ni lo instale mientras esté mojado.

4. Deslice el filtro de vuelta a su lugar en la cavidad para la bolsa. Acomode el filtro de forma que quepa por completo debajo del dispositivo de retención de goma.

5. Reinstale la bolsa como se indica en la sección **CAMBIO DE LA BOLSA PARA POLVO** (página 22-23).

CAMBIO DEL FILTRO DE ESCAPE

ADVERTENCIA

Riesgo de incendio descarga eléctrica

No utilice el producto con un filtro de escape tapado o sin el filtro de escape instalado. No utilice el producto sin la tapa del filtro instalada.

FILTRO DE ESCAPE DE MEDIOS HEPA

El cartucho del filtro escape tiene que cambiarse cuando esté sucio. Cambie el filtro cuando el área superficial esté cubierta por completo. El filtro no se puede lavar pues perdería su capacidad para atrapar polvo.

CAMBIO DEL FILTRO DE ESCAPE

NOTA: Consulte **PIEZAS DE REPUESTO** para conocer los números de piezas y detalles de adquisición (página 6).

1. Presione el pestillo hacia abajo para liberar la cubierta del filtro de escape de la ranura en la aspiradora.
2. Jale la tapa del filtro hacia abajo y afuera para extraerla desde la cámara del filtro en el contenedor.

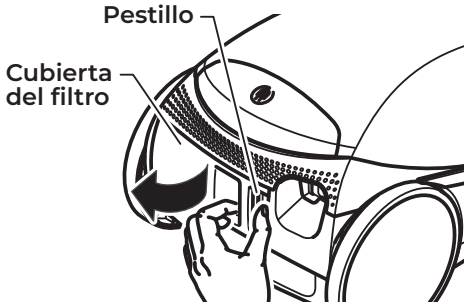

3. Remover el filtro de escape.

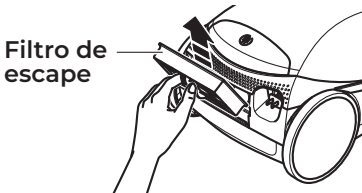

4. Instale el nuevo cartucho del filtro del escape en la aspiradora con el lado de goma en dirección a la aspiradora.



5. Monte la cubierta del filtro de escape colocando las dos lengüetas en la cubierta del filtro en la aspiradora.

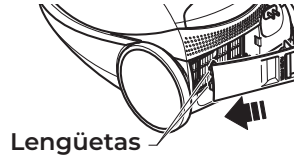

6. Deslizar el pestillo hacia abajo para cerrar la cubierta del filtro de escape en su lugar.

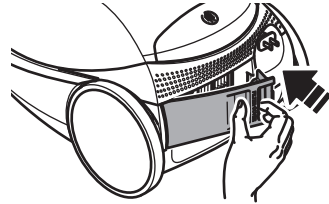

7. Suelte el pestillo y confirme que la cubierta esta segura en su lugar.

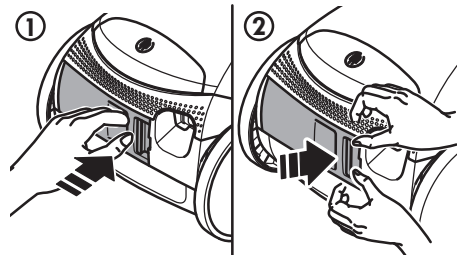

LIMPIEZA CON EL PET POWERMATE®



ADVERTENCIA

Desenchufe siempre el cable de alimentación de la toma de corriente antes de realizar tareas de mantenimiento en la aspiradora.

Corte cualquier resto de alfombra y pelusa enredado en el cepillo de rodillo usando un par de tijeras.



PRECAUCIÓN

Para reducir el riesgo de lesiones provocadas por piezas móviles, saque el Pet PowerMate® de la manguera o vara de la aspiradora antes de realizar reparaciones.

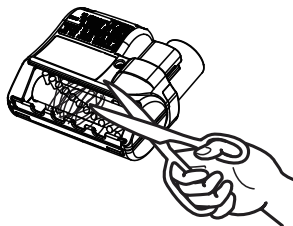

RESOLUCIÓN DE PROBLEMAS

Revise estas soluciones tipo hágalo usted mismo para resolver problemas de rendimiento menores. Cualquier reparación necesaria que no sean los procedimientos de mantenimiento indicados en esta guía de uso y cuidado se deben realizar mediante un agente de servicio calificado.



ADVERTENCIA

Desconecte el suministro eléctrico antes de realizar cualquier trabajo de mantenimiento en la aspiradora. El no seguir estas indicaciones puede provocar lesiones personales o descargas eléctricas.

PROBLEMA	CAUSA PROBABLE	SOLUCIÓN
La aspiradora no enciende.	Está desenchufada del tomacorriente.	Enchufe firmemente, presione el interruptor de encendido.
	Fusible quemado/ automático activado en el panel eléctrico de la casa.	Reinicie el automático o cambie el fusible.
	Conexiones eléctricas de la manguera sueltas.	Reconecte los extremos de la manguera.
Recolección de suciedad ineficiente.	Bolsa para polvo llena o tapada.	Verifique si existen obstrucciones o cambie la bolsa si es necesario.
	Pasajes de aire tapados.	Limpie los pasajes de aire.
	Filtros sucios.	Limpie/cambie los filtros.
	Nivel de potencia incorrecto seleccionado.	Ajuste el control.
	Orificio en la manguera.	Cambie la manguera.
	El cepillo de rodillo está gastado.	Llame al 1-877-531-7321 (Estados Unidos) / 1-844-608-3081 (Canadá) para obtener ayuda.
	Tapa del contenedor abierta.	Cierre y asegure la tapa.
La aspiradora enciende, pero se apaga.	Las conexiones eléctricas de la manguera o contenedor se detienen.	Revise las conexiones y reconecte los extremos de la manguera.
	Protector térmico activado en el contenedor.	Consulte PROTECTOR TÉRMICO (página 20).

RESOLUCIÓN DE PROBLEMAS

PROBLEMA	CAUSA PROBABLE	SOLUCIÓN
El cepillo de rodillo no gira.	Conexiones de boquillas motorizadas desenchufadas.	Enchufe firmemente.
	El cepillo de rodillo está atascado.	Quite la obstrucción. Siga las instrucciones de la página 19.
	Se activa el protector térmico en la boquilla motorizada.	Retire todas las obstrucciones o cambie la bolsa.
	El switch esta en la posición Floor/Plancher.	Presione el botón Carpet/Moquette para activar el cepillo giratorio.
El indicador CHECK BAG se activa.	Bolsa para polvo llena o tapada.	Cambie la bolsa.
	Filtros sucios.	Limpie/cambie los filtros.
	Pasaje de aire bloqueado.	Limpie el bloqueo del pasaje de aire.
	Ciertas herramientas accesorias.	Lo cual es completamente normal. El indicador se volverá verde al sacar la herramienta.
La aspiradora recoge alfombras móviles o la boquilla motorizada empuja con demasiada fuerza.	La succión es demasiado potente.	Seleccionar nivel de poder bajo en el control electrónico.
El cable no se enrolla.	Cable de alimentación sucio.	Limpie el cable de alimentación.
	Cable atascado.	Tire del cable y enrolle nuevamente.
La aspiradora deja marcas en la alfombra.	Patrón de aspirado incorrecto.	Consulte CONSEJOS DE ASPIRADO (página 14-15).

SOMMAIRE

Avant utilisation de votre nouvel aspirateur	1
Liste du contenu	1
Consignes Importantes De Sécurité.....	2-4
Garantie de l'Aspirateur.....	5
Pièces et Fonctionnalités	6-8
Instructions de montage	9-11
Instructions d'utilisation.....	12-18
Caractéristiques de performance/sécurité	19-21
Entretien Et Soins De L'Aspirateur	21-26
Dépannage	27-28
Demande d'Assistance ou de Service	Couverture Arrière

AVANT UTILISATION DE VOTRE NOUVEL ASPIRATEUR

Veuillez lire le présent Guide d'utilisation et d'entretien. Il vous sera utile pour monter et utiliser votre nouvel aspirateur Kenmore en toute sécurité et de la façon la plus efficace possible.

Pour de plus amples informations concernant l'entretien et l'utilisation de votre aspirateur, veuillez appeler le Service d'Aide En Ligne sur les Aspirateurs en composant le numéro : 1-877-531-7321 (États-Unis) / 1-844-608-3081 (Canada). Lorsque vous demandez des renseignements, vous devez disposer des numéros de modèle et de série complets du produit.

Les numéros de modèle et de série de votre aspirateur figurent sur la plaque signalétique apposée sur le produit. Notez le numéro de modèle et le numéro de série de votre nouvel aspirateur Kenmore dans l'espace ci-dessous.

Modèle N° _____

N° de série _____

Date d'achat _____

Veuillez conserver en lieu sûr le présent manuel ainsi que votre ticket de caisse (reçu) afin de pouvoir vous y référer ultérieurement.

LISTE DU CONTENU

Votre ASPIRATEUR À CUVE KENMORE ELITE est emballé avec les pièces et composants suivants inclus séparément dans le carton :

- | | |
|--|--|
| 1 Aspirateur-traîneau (avec Brosse à planchers, Brosse à épousseter, Pet PowerMate®) | 1 Électro-Brosse avec Hair Eliminator® |
| 1 Poignée et flexible (avec suceur plat) | 1 Sac À Poussière (Pré-installé) |
| 1 Tige télescopique | 1 Guide D'Utilisation Et D'Entretien |

CONSIGNES IMPORTANTES DE SÉCURITÉ

Veuillez lire l'intégralité des consignes du présent guide avant de monter ou d'utiliser votre aspirateur.

AVERTISSEMENT!

Votre sécurité est importante pour nous. Pour réduire tous risques d'incendie, d'électrocution, de blessures corporelles ou de dommages matériels lors de l'utilisation de votre aspirateur, suivez les précautions de sécurité de base suivantes :

- Utilisez votre aspirateur uniquement de la manière décrite dans le présent Guide D'Utilisation Et D'Entretien. Utilisez exclusivement les accessoires recommandés par le fabricant.
- Coupez l'alimentation électrique avant de procéder à l'entretien ou à la réparation ou au nettoyage de la zone de la brosse à rouleau. Le non-respect de cette consigne peut entraîner un démarrage inattendu de la brosse à rouleau et des blessures corporelles dues aux pièces mobiles.
- Ne pas laisser l'aspirateur lorsqu'il est branché. Débranchez celui-ci de la prise de courant lorsque vous ne l'utilisez et avant de procéder à son entretien.
- Afin de réduire tous risques d'électrocution, ne pas utiliser l'appareil à l'extérieur ni sur des surfaces humides.
- Ne pas permettre que l'appareil soit utilisé comme un jouet. Soyez très attentif s'il est utilisé par des enfants ou si des enfants se trouvent à proximité.
- Ne pas utiliser avec un cordon ou une fiche endommagé(e). Si l'aspirateur ne fonctionne pas comme il le devrait, s'il est tombé, s'il a été endommagé, s'il a été laissé à l'extérieur ou s'il est tombé dans de l'eau, cessez immédiatement de l'utiliser et composez le numéro : 1-877-531-7321 (États-Unis) / 1-844-608-3081 (Canada) pour obtenir de l'aide.
- Ne pas tirer ni porter l'appareil en utilisant le cordon. Ne pas utiliser celui-ci en guise de poignée ou pour fermer une porte et ne pas l'enrouler autour de bords coupants ou d'arêtes vives. Ne pas faire fonctionner l'aspirateur par dessus le cordon. Maintenez le cordon à l'écart de toutes surfaces chaudes.
- Ne pas débrancher l'appareil en tirant sur le cordon. Pour débrancher le produit, saisissez la fiche, pas le cordon.
- Ne pas manipuler la fiche ou l'aspirateur avec les mains mouillées.
- N'introduire aucun objet dans les orifices de l'appareil.
- Ne pas utiliser l'appareil si un orifice est bouché. Faites en sorte que les orifices ne soient

CONSIGNES IMPORTANTES DE SÉCURITÉ

pas encombrés de poussières, peluches, cheveux ou de toute autre objet susceptible de gêner la circulation de l'air.

- Maintenez vos cheveux, vêtements amples, doigts et toutes parties du corps à l'écart des orifices et des pièces mobiles.
- Coupez toutes les commandes de l'appareil avant de le débrancher.
- Faites très attention lorsque vous nettoyez des escaliers.
- Ne pas poser le produit sur des chaises, des tables, etc. Maintenez-le sur le plancher.
- Ne pas utiliser l'aspirateur pour aspirer des liquides inflammables ou combustibles (essence, liquide de nettoyage, parfums, etc.) ou l'utiliser dans des endroits où ces substances peuvent être présentes. Les vapeurs de ces substances peuvent créer un risque d'incendie ou d'explosion.
- Ne pas aspirer de matières en combustion ou qui dégagent de la fumée, telles que des cigarettes, des allumettes ou des cendres chaudes.
- Ne pas utiliser l'aspirateur sans un sac à poussière et/ou filtres en place.
- Toujours remplacer le sac à poussière après avoir aspiré les nettoyeurs ou désodorisants pour tapis, des poudres et de la poussière fine. Ces produits obstruent le sac, réduisent le flux d'air et peuvent causer

l'éclatement du sac. Le non-remplacement du sac risque d'endommager définitivement l'aspirateur.

- Ne pas utiliser l'aspirateur pour aspirer des objets durs et pointus, des petits jouets, des épingles, des trombones, etc. Ceux-ci risquent d'endommager l'aspirateur.
- Ne pas utiliser l'aspirateur sans le filtre d'échappement ou la trappe du filtre en place.
- Le flexible renferme des fils électriques. Ne pas l'utiliser lorsqu'il est endommagé, coupé ou percé. Remplacez-le s'il est coupé ou usé. Ne pas récupérer des objets tranchants.
- Toujours mettre hors tension et débrancher l'aspirateur avant de raccorder ou d'enlever le flexible, la tige, le PowerMate® pour animaux de compagnie ou le électro-brosse.
- Tenez la fiche lorsque vous enroulez la bobine de cordon. Ne pas laisser la fiche s'agiter comme un fouet lors de l'enroulement.
- Il vous incombe de vous assurer que votre aspirateur n'est utilisé par aucune personne incapable de le faire fonctionner correctement.

REMARQUE : Afin de réduire tous risques d'électrocution, cet aspirateur est doté d'une fiche polarisée; une lame est plus large que l'autre. Il n'y a qu'une façon d'insérer la fiche dans une prise

CONSIGNES IMPORTANTES DE SÉCURITÉ

polarisée. Si la fiche ne s'insère pas entièrement dans la prise, inversez la fiche. Si elle ne s'insère toujours pas correctement,

contactez un électricien qualifié afin qu'il installe une prise adaptée. Ne modifiez en aucun cas la fiche.

VEUILLEZ CONSERVER LES PRÉSENTES CONSIGNES

Un bon montage et une utilisation en toute sécurité de votre aspirateur relèvent de votre responsabilité. Votre aspirateur est conçu pour un Usage Domestique. Lisez attentivement le présent guide d'utilisation et d'entretien pour connaître les consignes de sécurité et d'utilisation importantes qu'il contient. Le présent guide contient des consignes de sécurité sous des symboles d'avertissement et de mise en garde.

GARANTIE DE L'ASPIRATEUR

GARANTIE LIMITÉE

PENDANT UN AN à compter de la date de vente (ou, pour les livraisons dans l'État de Californie, un an à compter de la date de livraison), ce produit est garanti contre tout défaut de matériau ou de fabrication.

MUNI D'UNE PREUVE DE VENTE, tout produit défectueux peut être retourné au revendeur aux fins de remplacement gratuit.

La marque Kenmore est utilisée sous licence. Adressez toutes les demandes de service sous garantie en composant le numéro : 1-877-531-7321 (États-Unis) / 1-844-608-3081 (Canada).

Sont exclus de la garantie les filtres ou les courroies, qui sont des pièces à usage unique susceptibles de s'user durant la période de garantie des suites d'un usage normal.

La présente garantie sera nulle et non avenue en cas d'utilisation éventuelle de ce produit à toutes autres fins que personnelles et privées. La présente garantie vous accorde des droits spécifiques légaux, mais vous pouvez également avoir d'autres droits qui varient selon les États.

Cleva North America, Inc., Greenville SC 29607

PIÈCES ET FONCTIONNALITÉS

Il est important de connaître les pièces ainsi que les fonctionnalités de votre aspirateur afin d'en assurer une utilisation correcte et en toute sécurité. Examinez-les avant d'utiliser votre aspirateur.

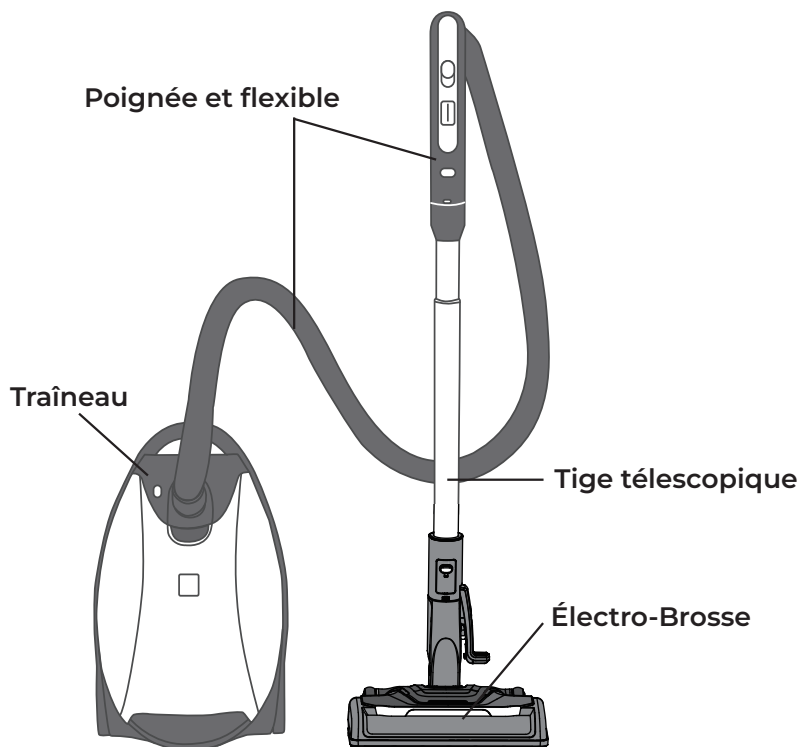

PIÈCES DE RECHANGE

Élément	Pièce N° (États-Unis)	Pièce N° (Canada)
Sac à poussière (paquet de 2)	20-53291	20-53291
Sac à poussière (paquet de 6)	20-53292	20-53292
Filtre d'échappement à cartouche HEPA	20-53296	20-53296
Filtre de sécurité du moteur	20-81002	20-81002
Électro-Brosse	591055101	591055101

Pour passer commande d'une pièce de rechange, veuillez composer le numéro : 1-877-531-7321 (États-Unis) / 1-844-608-3081 (Canada).

PIÈCES ET FONCTIONNALITÉS

TRAÎNEAU

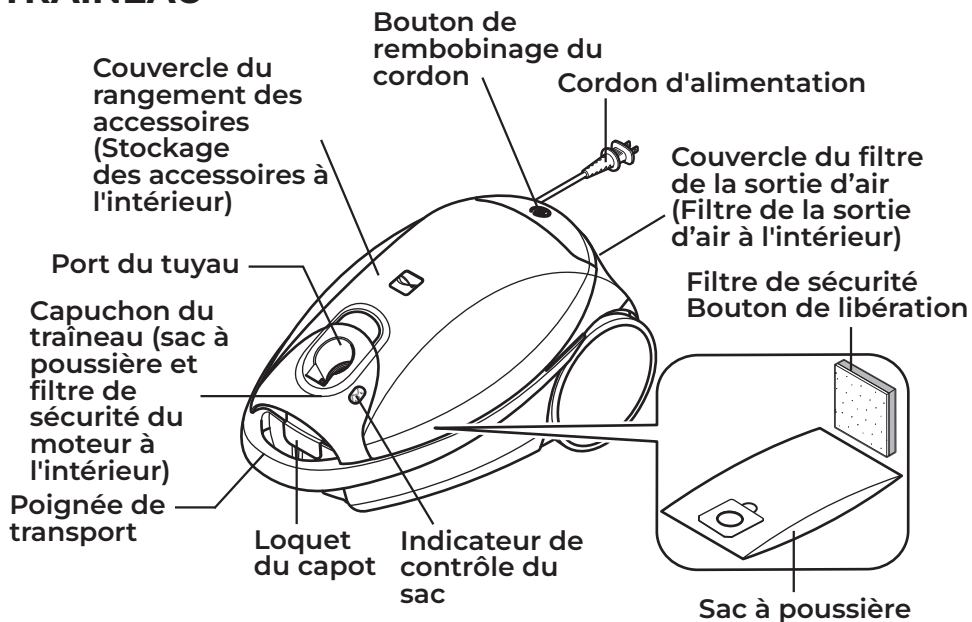

ACCESSOIRES

REMARQUE : Le suceur plat se range sur la poignée du tuyau.

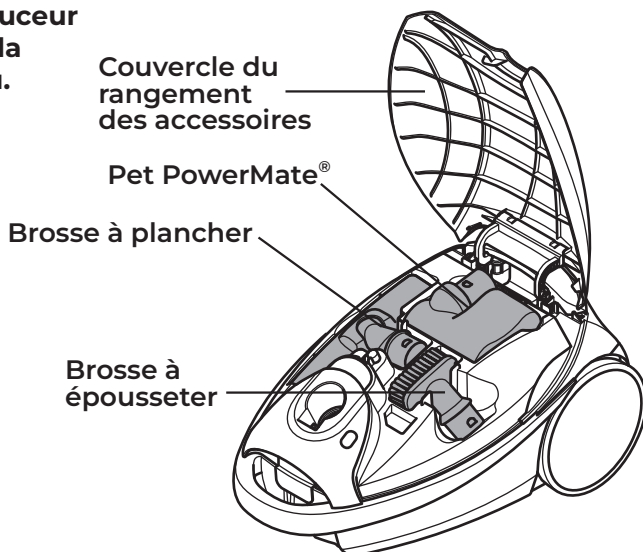

PIÈCES ET FONCTIONNALITÉS

POIGNÉE ET FLEXIBLE

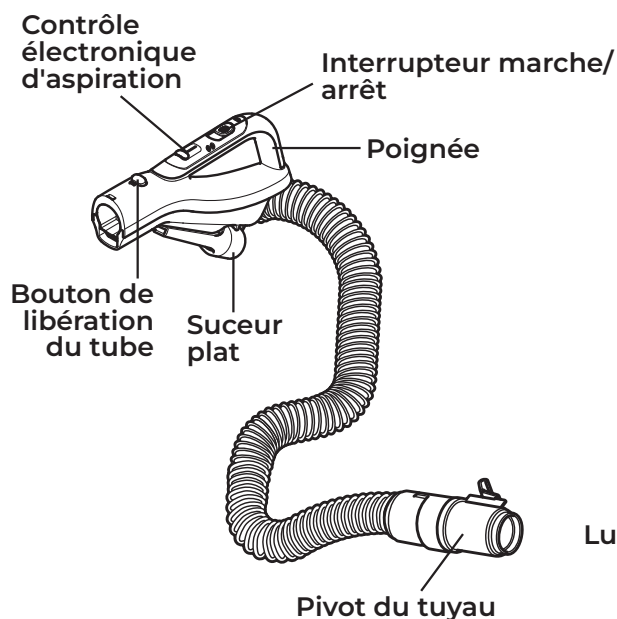

TIGE TÉLESCOPIQUE

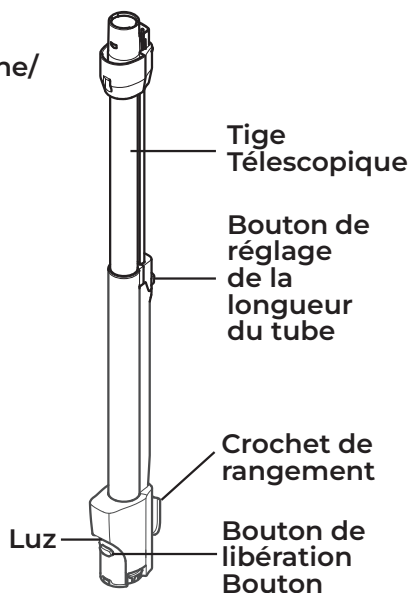

ÉLECTRO-BROSSE

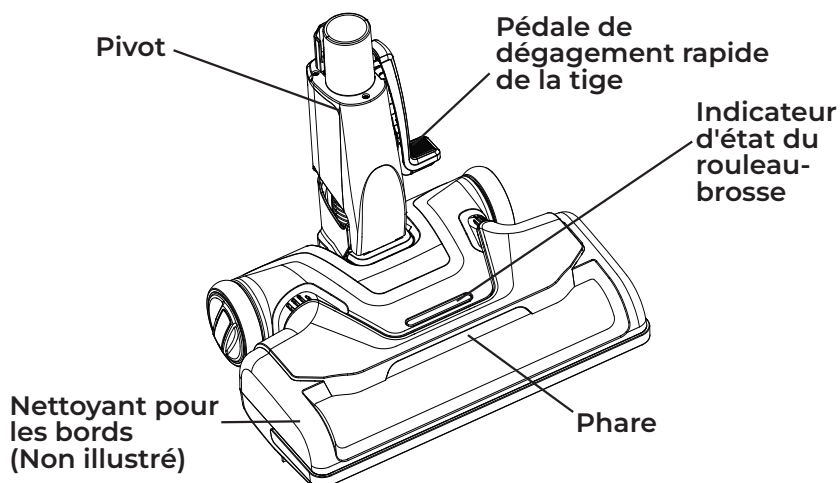



Veuillez porter une attention particulière à ces boîtes d'alerte et suivre les instructions données. Les **AVERTISSEMENTS** vous alertent sur les dangers tels que les risques d'incendie, d'électrocution, de brûlures et de blessures corporelles. Les **MISES EN GARDE** vous alertent sur des risques tels que blessures corporelles et/ou dommages matériels.

INSTRUCTIONS DE MONTAGE

Avant de monter l'aspirateur, consultez la **LISTE DU CONTENU** (page 1). Utilisez cette liste pour vérifier que vous avez bien reçu tous les éléments de votre nouvel aspirateur Kenmore.



AVERTISSEMENT

Risque d'électrocution

NE PAS brancher le produit sur une prise de courant tant que le montage n'est pas terminé. Le non-respect de cette consigne peut entraîner des risques d'électrocution ou des blessures.

PET POWERMATE®

Cet aspirateur est équipé d'un compartiment de rangement intégré pour l'embout Pet PowerMate®.

1. Appuyez sur le bouton de déverrouillage pour ouvrir le couvercle du compartiment à outils.

Bouton de libération

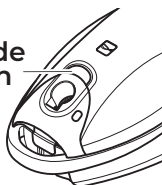

2. Insérez le Pet PowerMate®, appuyez pour le mettre en place et fermez bien le couvercle du rangement des accessoires.

Pet

PowerMate®

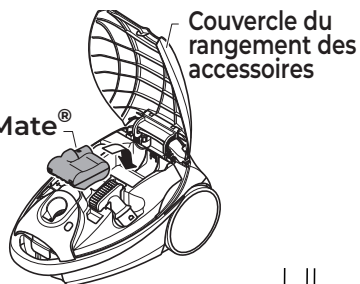

ÉLECTRO-BROSSE

Alignez le tube et insérez-le dans le du moteur jusqu'à ce que le tube se verrouille en place.

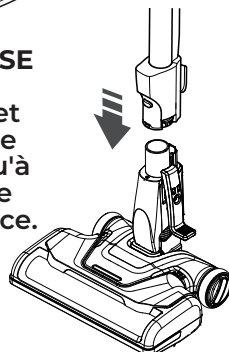

MONTAGE DE LA POIGNÉE

Insérez la tige dans la poignée jusqu'à ce que le bouton de verrouillage s'enclenche.

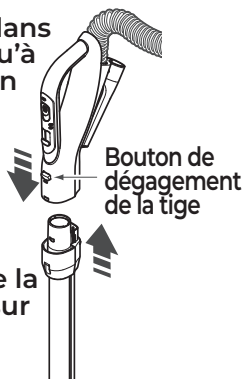

Pour retirer :
Appuyez sur le bouton de dégagement de la tige, puis tirez sur la poignée.

INSTRUCTIONS DE MONTAGE

Pour ranger : Détachez le flexible de la tige et du traîneau afin d'éviter toute pression sur le flexible pendant le rangement. Rangez le flexible enroulé de manière lâche afin d'éviter toute pression sur le revêtement du flexible.

TRAÎNEAU

1. Ouvrez le capot du traîneau.
2. Assurez-vous que le sac à poussière est installé convenablement. Veuillez consulter la section **REPLACEMENT DU SAC À POUSSIÈRE** (page 23-24) pour obtenir des instructions.
3. Assurez-vous que le filtre de sécurité du moteur est installé convenablement. Veuillez consulter la section **NETTOYAGE DU FILTRE DE SÉCURITÉ DU MOTEUR** (page 24) pour obtenir des instructions.

CAPOT ET COUVERCLE DU RANGEMENT DES ACCESSOIRES

Il est normal que le capot du traîneau et le couvercle du rangement des accessoires se détachent lorsqu'ils sont ouverts plus que nécessaire.

POUR RÉINSTALLER LE CAPOT :

1. Soulever le support du capot comme indiqué.



2. Alignez les languettes situées sur le capot avec les fentes situées sur le support du capot. Poussez le capot dans son support jusqu'à ce qu'il s'enclenche.

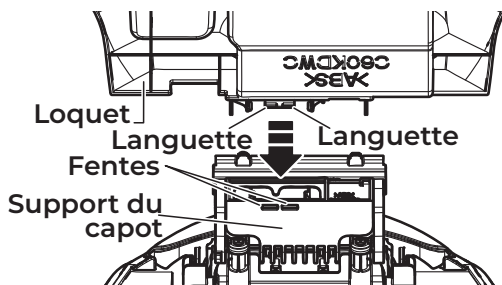

3. Poussez légèrement le capot vers l'arrière du traîneau.

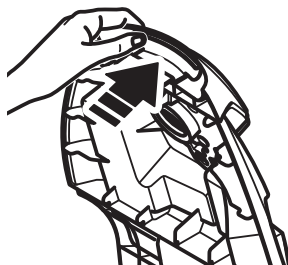

4. Baissez le capot pour le fermer. Poussez jusqu'à ce que le verrou du capot s'enclenche en place.

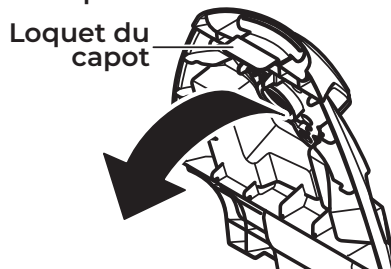

INSTRUCTIONS DE MONTAGE

POUR RÉINSTALLER LE COUVERCLE DU RANGEMENT DES ACCESSOIRES :

1. Baissez le support du couvercle du rangement des accessoires.

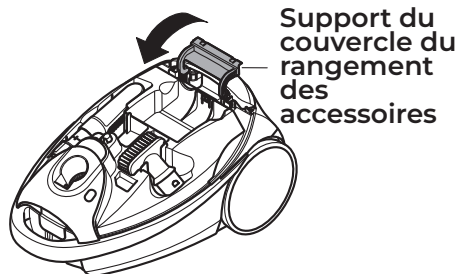

2. Alignez les bords avant du couvercle du rangement des accessoires sur le capot du traîneau.
3. Appuyez sur l'arrière du couvercle du rangement des accessoires jusqu'à ce qu'il s'enclenche.

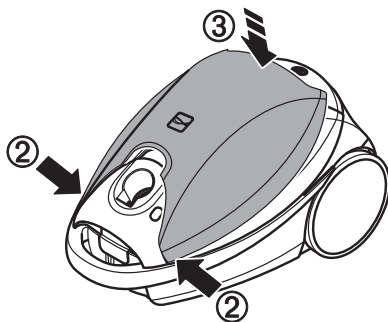

FLEXIBLE

Alignez l'ergot de verrouillage du flexible sur l'encoche située dans le capot du traîneau, puis insérez le flexible dans le traîneau jusqu'à ce qu'il s'enclenche.

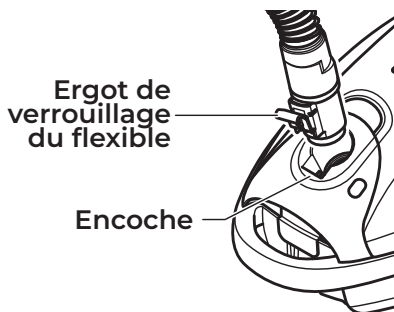

IMPORTANT : Enfoncez fermement le flexible dans le traîneau jusqu'à ce que l'ergot de verrouillage du flexible s'enclenche. L'aspirateur ne fonctionnera pas tant que le flexible n'est pas convenablement raccordé.

Pour retirer : Ne pas ouvrir le capot avant de retirer le flexible. Lorsque le capot est fermé, appuyez sur l'ergot de verrouillage du flexible pour dégager et retirer le flexible.

INSTRUCTIONS D'UTILISATION

ATTENTION

Pièces mobiles! Afin de réduire tout risque de blessures, **NE PAS** toucher la brosse à rouleau lorsque l'aspirateur est en marche. Tout contact avec la brosse à rouleau en rotation peut provoquer coupures, ecchymoses ou toutes autres blessures. Coupez l'alimentation électrique avant de procéder à l'entretien, à la réparation ou au nettoyage de l'aspirateur. Faites preuve de prudence lorsque vous utilisez l'aspirateur en présence d'enfants ou d'animaux familiers.

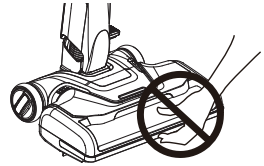

COMMENT DÉMARRER

AVERTISSEMENT

Risques de blessures corporelles et de dommages matériels

- **TOUJOURS** éteindre l'aspirateur avant de le débrancher.
- Le cordon s'enroule rapidement en cours de rembobinage. Maintenez les enfants à l'écart et assurez-vous d'avoir du champ lorsque vous rembobinez le cordon afin de prévenir tous risques de blessures corporelles.
- **NE PAS** utiliser de prises de courant situées au-dessus des comptoirs. Le cordon risque d'endommager des objets dans la zone environnante.
- En cas d'anomalie/de panne, cessez immédiatement d'utiliser le produit, puis débranchez la fiche d'alimentation.

AVERTISSEMENT

Risques de blessures corporelles et de dommages matériels

- **NE PAS** passer sur le cordon d'alimentation avec électro-brosse. Des blessures corporelles ou un endommagement du produit pourraient en résulter.
- **NE PAS** tirer la fiche de la prise de courant par le cordon d'alimentation. En cas d'endommagement du cordon ou de la fiche, des blessures corporelles ou des dommages matériels pourraient en résulter.

1. Tirez le cordon hors du traîneau jusqu'à la longueur souhaitée. Le cordon ne rembobine pas tant que le bouton de rembobinage du cordon n'est pas appuyé.

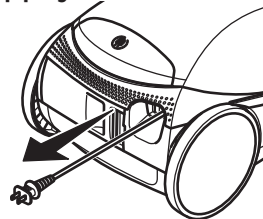

COMMENT DÉMARRER

2. Branchez le cordon d'alimentation polarisé dans une prise de 120 volts située près du plancher.

Pour rembobiner : Mettez hors tension l'aspirateur, puis débranchez-le. Tenez la fiche pendant le rembobinage afin d'éviter tous dommages ou blessures par le cordon en mouvement. Appuyez sur le bouton de rembobinage du cordon.

Bouton de rembobinage du cordon

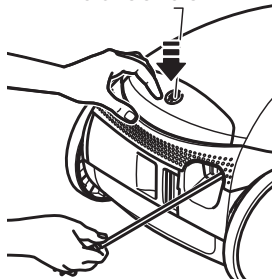

3. Dégagez le manche en plaçant un pied sur le électro-brosse et en tirant vers l'arrière pour changer la position du manche.



4. Sélectionnez une position sur l'interrupteur marche/arrêt situé sur la poignée.

OFF

Éteint l'aspirateur-traîneau.

Floor/Plancher

Met en marche le moteur de l'aspirateur-traîneau uniquement, et le rouleau-brosse ne tourne pas.

Carpet/Moquette

Met en marche le moteur de l'aspirateur-traîneau et celui du suceur motorisé, et le rouleau-brosse commence à tourner.

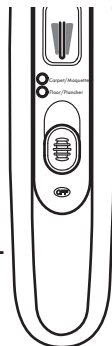

ATTENTION

NE PAS laisser le électro-brosse fonctionner en un seul endroit pendant une période prolongée. Le tapis risque d'être endommagé.

ATTENTION

Risques d'endommagement du produit

Faites attention si le électro-brosse et la tige sont laissés en position verticale car ils peuvent se renverser facilement. Des dommages matériels peuvent survenir en cas de renversement.

CONSEILS EN MATIÈRE D'ASPIRATION

POUR OBTENIR DES RÉSULTATS DE NETTOYAGE OPTIMAUX

- Glissez la commande d'aspiration vers l'avant pour augmenter l'aspiration pour les tissus d'ameublement et les tapis.
- Faites glisser la commande d'aspiration vers l'arrière pour diminuer l'aspiration pour les tapis légers ou les rideaux.
- Maintenez le passage du flux d'air ouvert. Vérifiez à l'occasion la présence d'obstructions au niveau de chaque zone de montage en consultant la section **ÉLIMINATION DES CONGESTIONS** (page 21-22).

CONTRÔLE DE
L'ASPIRATION

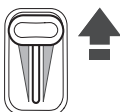

! AVERTISSEMENT

Mettez hors tension l'aspirateur, puis débranchez-le de la prise avant de vérifier une présence éventuelle d'obstructions.

MARCHES D'ESCALIER

! AVERTISSEMENT

Risques de blessures corporelles

Faites preuve de prudence si le traîneau est posé sur des marches d'escalier. Celui-ci risque de tomber et d'entraîner des blessures corporelles ou des dommages matériels.

! ATTENTION

Risques d'endommagement du produit

Ne pas tirer sur le flexible pour déplacer le traîneau d'une marche à une autre. À la fin du nettoyage d'une zone, utilisez la poignée de préhension située sur le traîneau pour déplacer l'aspirateur jusqu'à un autre endroit afin d'y poursuivre le nettoyage.

Le dispositif d'adhérence à l'escalier situé sur le corps inférieur du traîneau permet d'empêcher le traîneau de glisser lorsqu'il est utilisé sur des marches d'escaliers.

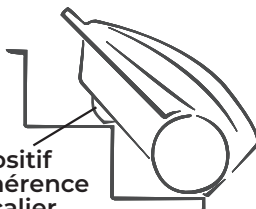

Dispositif d'adhérence à l'escalier

REMARQUE : Assurez-vous que la butée d'escalier s'est engagée sur une marche et que le traîneau est bien équilibré sur les marches avant de commencer à aspirer.

SUGGESTION DE MOUVEMENTS DE BALAYAGE

Pour exécuter un nettoyage optimal, le électro-brosse doit être poussé droit devant vous, puis tiré droit vers l'arrière. À la fin de chaque traction, la direction du électro-brosse doit être modifiée pour s'orienter vers la section suivante à nettoyer. Ce schéma devrait être continué sur le tapis avec des mouvements lents et glissants.

CONSEILS EN MATIÈRE D'ASPIRATION

REMARQUE : Des coups rapides et saccadés ne permettent pas un nettoyage complet.

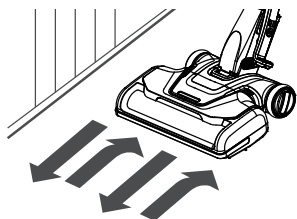

NETTOYEUR DE BORDS

Les nettoyeurs de bords en brosse actifs sont situés des deux côtés du électro-brosse. Guidez un côté ou l'autre du électro-brosse le long des panneaux de support ou à côté de meubles afin de permettre d'éliminer la saleté emprisonnée sur les bords des tapis.

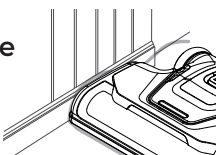

RANGEMENT DU ÉLECTRO-BROSSE

Le tube est équipé d'un crochet de rangement en forme de « U » qui coulisse et se loge dans une fente en forme de « U » située sur le traîneau. Le crochet de rangement permet de ranger le tube et le électro-brosse avec le traîneau afin économiser de l'espace de rangement. Le traîneau doit être rangé à la verticale pour que cette fonction soit utilisée.

Pour fixer la buse motorisée, celle-ci doit être en position plate. Le tube glissera hors de la fente lorsqu'il sera soulevé pour être utilisé et glissera dans la fente lorsqu'il sera abaissé pour être rangé.

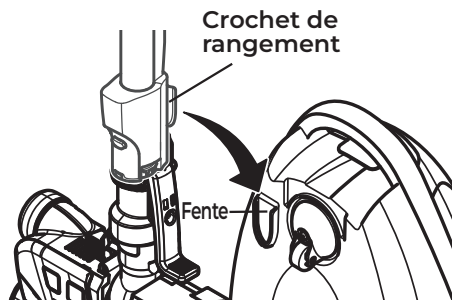

ACCESSOIRES



ATTENTION

NE PAS fixer ou retirer la poignée ou les tiges lorsque l'aspirateur est SOUS TENSION. Cela pourrait provoquer des étincelles et endommager les contacts électriques ou les commandes électroniques.

ACCESSOIRES SITUÉS SUR LA POIGNÉE

REMARQUE : Si le électro-brosse est fixé, éteignez l'aspirateur avant de retirer la poignée de la tige.

1. Appuyez sur le bouton de dégagement de la tige, puis tirez sur la poignée.



2. Faites coulisser les accessoires dans la poignée au besoin. Tous les accessoires s'enclenchent à l'exception de l'embout plat. Veuillez consulter le **TABLEAU D'UTILISATION DES ACCESSOIRES** (page 18).

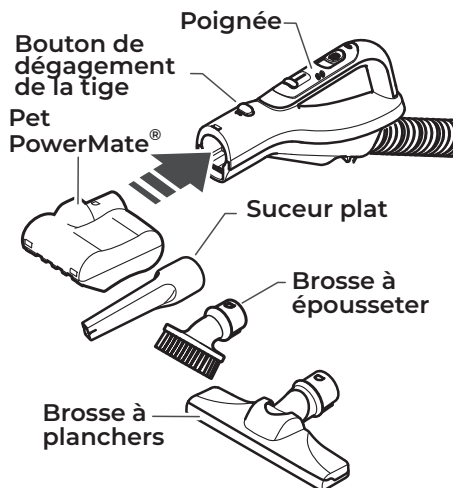

REMARQUE : Pour retirer le PowerMate® pour animaux de compagnie, la brosse à épouseter et/ou la brosse à planchers, appuyez sur le bouton de dégagement de la tige, puis détachez-les en les faisant coulisser.

ACCESSOIRES SITUÉS SUR LA TIGE

1. Pour retirer la tige du électro-brosse, verrouillez celle-ci à la verticale.
2. Appuyez sur la pédale de dégagement de la tige avec le pied, puis tirez la tige vers le haut pour la déloger du électro-brosse.

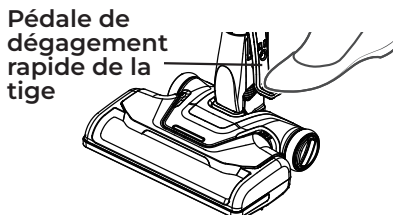

ACCESSOIRES

3. Faites coulisser les accessoires dans la tige au besoin. Tous les accessoires s'enclenchent à l'exception de l'embout plat. Veuillez consulter le **TABLEAU D'UTILISATION DES ACCESSOIRES** (page 18).

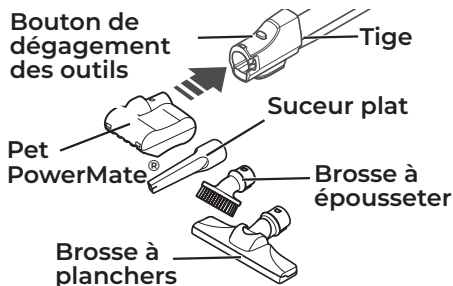

REMARQUE : Pour retirer le PowerMate® pour animaux de compagnie, la brosse à épousseter et/ou la brosse à planchers, appuyez sur le bouton de dégagement des outils, puis détachez-les en les faisant coulisser.

TIGE (TÉLESCOPIQUE)

La longueur de la tige est réglable et ne nécessite aucun montage. Pour la régler, appuyez simplement sur le bouton de réglage de la longueur du tube, puis faites coulisser la tige supérieure jusqu'à la hauteur souhaitée.

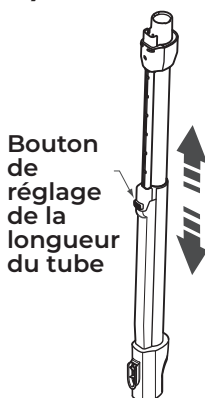

REMARQUE : Lorsque vous réglez la longueur de la tige, vous pouvez être obligé d'appuyer sur le électro-brosse à l'aide de la main ou du pied.

LUMIÈRE DU TUBE

Cet aspirateur est équipé d'une lumière sur la rallonge. La lumière peut être utilisée pour éclairer les endroits peu éclairés. La lumière du tube ne fonctionne que lorsque l'aspirateur est réglé sur Carpet/Moquette. Elle fonctionne qu'elle soit fixée ou non à l'électro-brosse.

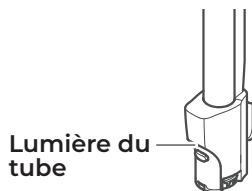

SUCEUR PLAT

Retirez le suceur plat en le tirant à partir de l'extrémité plate.

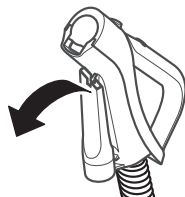

Insérez la base du suceur plat directement dans le manche ou le bas de l'aspirateur pour aspirer dans les espaces étroits.

Pour attacher le suceur plat à la poignée:

1. Placez l'extrémité ronde du suceur plat sur la languette de la poignée, comme indiqué.

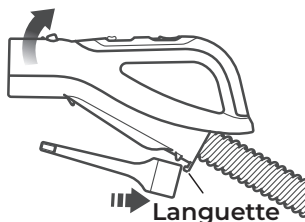

ACCESSOIRES

2. Alignez la fente de l'extrémité plate du suceur plat sur la languette de la poignée.
3. Pressez le suceur plat sur la poignée jusqu'à ce qu'il s'enclenche.







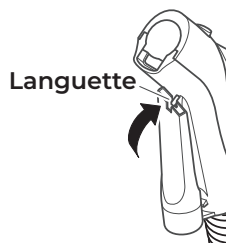

TABLEAU D'UTILISATION DES ACCESSOIRES

ACCESSOIRE	ZONE DE NETTOYAGE						
	Meubles ¹	Entre coussins ¹	Tentures ¹	Escaliers	Planchers nus	Planchers tapissés/ Petits tapis	Paredes
Brosse À Épousseter 	✓		✓				✓
Suceur Plat 	✓	✓					
Brosse À Planchers 				✓	✓		✓
Électro-Brosse 					✓ ²	✓	
compagnon de puissance 	✓			✓			

1. Toujours nettoyer les accessoires avant de les utiliser sur des tissus.
2. L'interrupteur doit être en position « Floor/Plancher ».
3. Les instructions relatives à l'accessoire Pet PowerMate[®] sont livrées avec le produit.

AVERTISSEMENT

NE JAMAIS utiliser le PowerMate[®] pour animaux de compagnie directement sur des animaux de compagnie, car il risque d'entraîner des blessures. Le PowerMate[®] pour animaux de compagnie est conçu exclusivement pour aspirer des poils d'animaux de compagnie répandus sur des marches d'escalier ou des meubles.

CARACTÉRISTIQUES DE PERFORMANCE/ SÉCURITÉ

AVERTISSEMENT

Risques De Blessures
Corporelles

Pour éviter tout démarrage accidentel du rouleau-brosse, éteignez et débranchez toujours l'aspirateur avant de nettoyer la zone du rouleau-brosse. Le non-respect de cette consigne peut entraîner des blessures corporelles.

BROSSE À ROULEAU HAIR ELIMINATOR®

Pour obtenir des performances optimales, l'électro-brosse est équipée d'une brosse à rouleau éliminateur de poils et cheveux, qui empêche toute accumulation de cheveux ou de poils, de ficelles et de tous autres débris sur la brosse à rouleau. Pour enlever les cheveux ou poils enroulés autour de la brosse à rouleau, il suffit de continuer à aspirer. Cela permet à la brosse à rouleau de retirer automatiquement les cheveux ou poils enroulés et de les envoyer dans le bac à poussière.

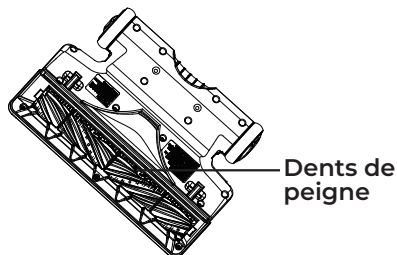

ATTENTION

Pièces mobiles ! Afin de réduire tout risque de blessures, **NE PAS** toucher la brosse à rouleau lorsque l'aspirateur est en marche. Tout contact avec la brosse à rouleau en rotation peut provoquer coupures, ecchymoses ou toutes autres blessures.

RÉINITIALISATION DE LA BROSSE À ROULEAU

La brosse à rouleau est dotée d'un dispositif de protection intégré contre tout endommagement du moteur en cas de blocage de la brosse à rouleau. Si le rouleau-brosse ralentit ou s'arrête, le protecteur de surcharge du rouleau-brosse arrête le moteur du rouleau-brosse et l'indicateur d'état du rouleau-brosse s'allume en rouge. Le moteur d'aspiration de l'aspirateur continue de tourner.

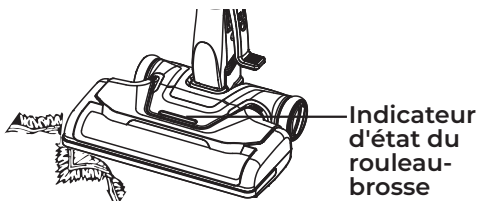

Pour résoudre ce problème :
Mettez hors tension l'aspirateur, puis débranchez-le. Éliminez toutes les obstructions, puis remettez sous tension l'aspirateur. L'indicateur d'état du rouleau-brosse est éteint.

CARACTÉRISTIQUES DE PERFORMANCE/ SÉCURITÉ

REMARQUE : Une fois que le moteur de la brosse à rouleau s'arrête, éliminez le bourrage de la brosse à rouleau, puis redémarrez l'aspirateur. Si le problème persiste, veuillez composer le numéro : 1-877-531-7321 (États-Unis) / 1-844-608-3081 (Canada) pour obtenir de l'aide.

COMMANDE D'ASPIRATION ÉLECTRONIQUE

La commande d'aspiration électronique vous permet de modifier la puissance du moteur d'aspiration de votre aspirateur. Lorsque vous augmentez la puissance d'aspiration à son maximum, vous entendez un clic et la commande d'aspiration peut être verrouillée dans cette position.

CONTRÔLE DE
L'ASPIRATION

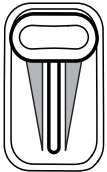

Permet d'augmenter l'aspiration pour le nettoyage de tissus d'ameublement tapis.

Permet de réduire l'aspiration pour le nettoyage de tentures et petits tapis légers.

VOYANT DE VÉRIFICATION DE L'ÉTAT DU SAC

Lorsque l'aspirateur fonctionne avec le flux d'air Normal, le voyant CHECK BAG (Vérification de l'état du sac) est vert. Le voyant vire au rouge sombre en cas d'obstruction du flux d'air. Si ce phénomène se produit, vérifiez l'état du sac à poussière jetable, le filtre de sécurité du moteur ainsi que d'autres emplacements d'obstructions

possibles, ainsi qu'illustré dans la section **ÉLIMINATION DES CONGESTIONS** (page 21-22).

Voyant de vérification de l'état du sac



Pour résoudre ce problème : Voir "Le Voyant CHECK BAG S'allume" sous la rubrique **DÉPANNAGE** (page 28).

REMARQUE : Le voyant s'allume lorsque vous utilisez certains accessoires permettant de réduire le flux d'air à travers ceux-ci.

DISPOSITIF DE PROTECTION THERMIQUE

Cet aspirateur dispose d'un dispositif de protection thermique qui se déclenche automatiquement pour protéger l'aspirateur contre la surchauffe. En cas de congestion empêchant l'écoulement normal d'air vers le moteur, le dispositif de protection thermique éteint automatiquement le moteur. Cela permet au moteur de refroidir afin d'éviter d'endommager éventuellement l'aspirateur.

Pour résoudre ce problème : Éteignez et débranchez l'aspirateur pour permettre à l'aspirateur de se refroidir et au dispositif de protection thermique de se réinitialiser. Vérifiez la présence de congestions, puis retirez celles-ci,

CARACTÉRISTIQUES DE PERFORMANCE/ SÉCURITÉ

si nécessaire. Vérifiez également et nettoyez ou remplacez tout filtre obstrué. Patientez environ cinquante (50) minutes, puis branchez l'aspirateur et remettez-le en marche pour voir si le dispositif de protection du moteur a été réinitialisé.

Si le moteur de l'aspirateur-traîneau ne se remet pas à fonctionner après la procédure de réinitialisation décrite ci-dessus, appelez le 1-877-531-7321 (US) / 1-844-608-3081 (CA) pour obtenir de l'aide.

ENTRETIEN ET SOIN DE L'ASPIRATEUR

Respectez toujours toutes les mesures de sécurité lorsque vous effectuez l'entretien de l'aspirateur.



AVERTISSEMENT

Risques D'Électrocution et De Blessures Corporelles

Coupez l'alimentation électrique avant de procéder à l'entretien, à la réparation ou au nettoyage de l'aspirateur. Le non-respect de cette consigne pourrait entraîner un risque d'électrocution ou des blessures corporelles causées par le démarrage subit de l'aspirateur.

ÉLIMINATION DES CONGESTIONS

L'aspirateur crée une aspiration qui récupère la saleté. Le déplacement rapide de l'air transporte la saleté vers le sac à poussière à travers les passages du flux d'air. Le sac à poussière laisse passer l'air, tout en piégeant la saleté.

Pour obtenir des résultats de nettoyage optimaux, garder le passage du flux d'air ouvert. Contrôlez l'état des zones étoilées (★) de temps à autre afin de détecter toutes congestions. Mettez hors tension l'aspirateur, puis débranchez-le de la prise avant de procéder au contrôle.

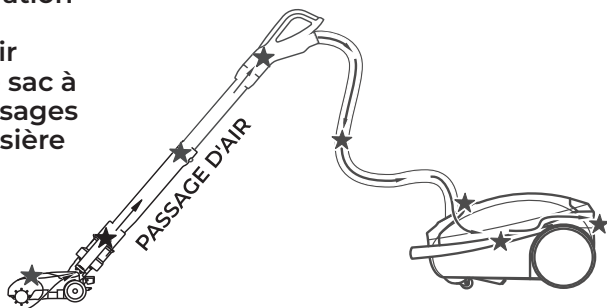

ÉLIMINATION DES CONGESTIONS

POUR VÉRIFIER LA PRÉSENCE DE CONGESTIONS :

- Contrôlez le sac à poussière, puis remplacez-le s'il est plein. Veuillez consulter la section **REMPACEMENT DU SAC À POUSSIÈRE** (page 23-24).
- Contrôlez le filtre de sécurité du moteur ainsi que le filtre d'échappement à cartouche HEPA, puis nettoyez ou remplacez-les s'ils sont sales. Voir les sections **NETTOYAGE DU FILTRE DE SÉCURITÉ DU MOTEUR** (page 24) et **REMPACEMENT DU FILTRE D'ÉCHAPPEMENT** (page 25-26).
- Vérifiez que la buse motorisée n'est pas obstruée dans la zone du rouleau-brosse. Retirez soigneusement toute obstruction.

Si l'aspirateur présente toujours une mauvaise aspiration, procédez comme suit :

1. Raccordez le flexible au traîneau, puis mettez l'aspirateur sous tension. Contrôlez l'extrémité du flexible pour détecter toute aspiration. Si l'aspiration est bonne au niveau de la poignée du flexible, le flexible n'est pas bouché. Si l'aspiration est mauvaise, éliminez toutes saletés et tous débris piégés dans le flexible et la poignée.
2. Raccordez la poignée du flexible à la tige. Contrôlez l'extrémité de la tige pour détecter toute aspiration. Si l'aspiration est bonne à l'extrémité de la tige, la tige n'est pas bouchée. Si l'aspiration est mauvaise, éliminez toutes saletés et tous débris piégés dans la tige.
3. Vérifiez le pivotement de la buse motorisée. Enlevez toute trace de saleté ou de débris.

NETTOYAGE DE L'EXTÉRIEUR ET DES ACCESSOIRES

1. Mettez hors tension l'aspirateur, puis débranchez-le. **NE PAS** laisser de l'eau s'égoutter sur l'aspirateur.
2. Pour nettoyer l'extérieur ou pour réduire l'électricité statique et l'accumulation de poussière, essuyez la surface extérieure à l'aide d'un chiffon propre et doux qui a été plongé dans une solution de détergent liquide doux et d'eau, puis essoré. Bien essuyer après nettoyage.



ATTENTION

Ne pas utiliser les accessoires s'ils sont mouillés. Les accessoires utilisés dans des endroits sales, comme sous un réfrigérateur, ne doivent pas être utilisés sur d'autres surfaces jusqu'à ce qu'ils soient lavés. Ceux-ci risquent de laisser des marques.

REPLACEMENT DU SAC À POUSSIÈRE

Pour obtenir des résultats de nettoyage optimaux, il convient de remplacer fréquemment le sac à poussière. Le voyant CHECK BAG s'allume lorsque le remplacement du sac à poussière s'avère nécessaire ou en cas d'obstruction du flux d'air.

REMARQUE : Veuillez consulter la section **PIÈCES DE RECHANGE** pour connaître le numéro de la pièce ainsi que les informations d'achat (page 6).

1. Mettez hors tension l'aspirateur, puis débranchez-le.
2. Retirez le flexible du traîneau.
3. Tirez le dispositif de déverrouillage du capot vers le haut, puis soulevez le capot du traîneau.

Déverrouillage du capot



4. Tirez sur le sac hors du support du sac.

REMARQUE : Le support du sac bascule vers l'avant après retrait du sac. Cela empêche le capot de se refermer jusqu'à installation d'un sac neuf.

Support du sac

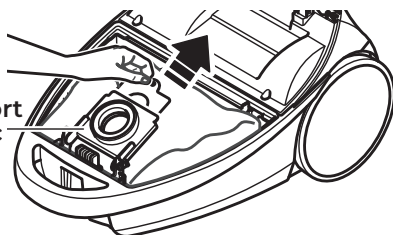

5. Vérifiez l'état du filtre de sécurité du moteur, puis nettoyez ou remplacez-le si nécessaire. Veuillez consulter la section **NETTOYAGE DU FILTRE DE SÉCURITÉ DU MOTEUR** (page 24).

Filtre de sécurité du moteur

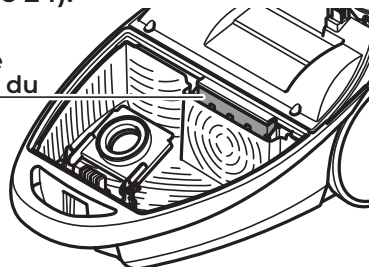

REMARQUE : NE PAS plier ou plisser le milieu du carton lorsque vous installez le sac dans les fentes du support du sac.

6. Faites pivoter le support de sac vers le bas et installez le sac dans les fentes conformément à l'illustration, en poussant vers le bas jusqu'à ce que la languette de carton se verrouille en position et que les trous s'alignent.

Support du sac

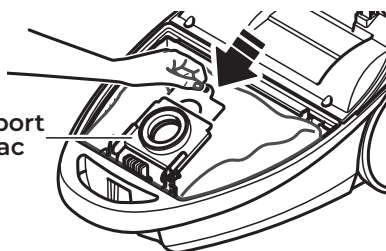

REPLACEMENT DU SAC À POUSSIÈRE

7. Relogez fermement le sac dans la cavité du sac afin qu'aucune partie du sac ne soit pincée par le capot.
8. Fermez et verrouillez le capot.
9. Insérez le flexible dans le traîneau jusqu'à ce qu'il s'enclenche.
10. Branchez le cordon à la prise de courant.



ATTENTION

NE JAMAIS RÉUTILISER UN SAC À POUSSIÈRE. Les matériaux très fins, tels que désodorisant de tapis, poudre de visage, poussière fine, plâtre, suie, peluche de tapis neuf, etc. peuvent obstruer le sac et le faire éclater avant qu'il ne soit plein, ce qui peut endommager le moteur de l'aspirateur. Remplacez le sac plus fréquemment lorsque vous aspirez de ces matériaux.

NETTOYAGE DU FILTRE DE SÉCURITÉ DU MOTEUR



AVERTISSEMENT

Risque d'électrocution

Éteignez et débranchez l'aspirateur de la prise de courant. Ne pas utiliser l'aspirateur sans le filtre de sécurité du moteur en place. Assurez-vous que le filtre est sec et correctement installé afin d'éviter une défaillance du moteur et/ou tout risque d'électrocution.

FILTRE DE SÉCURITÉ DU MOTEUR

Vérifiez l'état du filtre de sécurité du moteur de temps à autre et le nettoyez-le lorsqu'il est sale.

REMARQUE : Veuillez consulter la section **PIÈCES DE RECHANGE** pour connaître le numéro de la pièce ainsi que les informations d'achat (page 6).

1. Retirez le sac comme indiqué dans la section **REPLACEMENT DU SAC À POUSSIÈRE** (page 23-24).

2. Soulevez le support en caoutchouc et retirez le filtre de sécurité du moteur comme illustré.

Support en caoutchouc

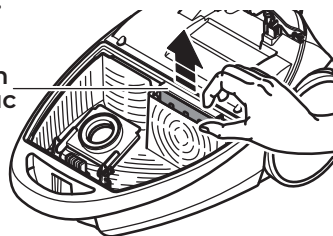

3. Lavez le filtre dans de l'eau tiède savonneuse, rincez et séchez. Ne pas nettoyer au lave-vaisselle ni l'installer pendant qu'il est encore humide.
4. Faites glisser le filtre en place sous les nervures dans la cavité du sac. Enfoncez le filtre de manière à ce qu'il se loge complètement sous le sac en caoutchouc.
5. Remplacez le sac comme indiqué dans la section **REPLACEMENT DU SAC À POUSSIÈRE** (page 23-24).

REEMPLACEMENT DU FILTRE D'ÉCHAPPEMENT

AVERTISSEMENT

Risque d'incendie et/ou d'électrocution

Ne pas utiliser avec un filtre d'échappement bouché ou sans le filtre d'échappement installé. Ne pas utiliser sans le couvercle du filtre installé.

FILTRE D'ÉVACUATION À CARTOUCHE HEPA

La cartouche du filtre d'échappement à cartouche doit être remplacée lorsqu'elle est sale. Remplacez le filtre lorsque la surface entière est recouverte uniformément. IMPOSSIBLE de laver le filtre, car il risque de perdre sa capacité à piéger de la poussière.

REMARQUE : Veuillez consulter la section **PIÈCES DE RECHANGE** pour connaître le numéro de la pièce ainsi que les informations d'achat (page 6).

1. Appuyez sur le loquet pour libérer le couvercle du filtre de sortie d'air de la fente du traîneau.
2. Tirez le couvercle du filtre vers le bas et vers l'extérieur pour le retirer de la chambre de filtre dans le traîneau.

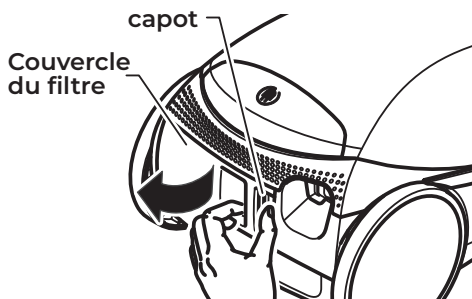

3. Retirez la cartouche du filtre de sortie d'air.

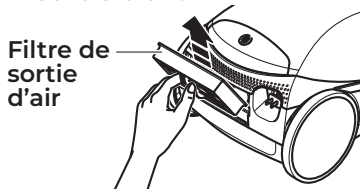

4. Insérez la nouvelle cartouche du filtre de sortie d'air dans le traîneau, en orientant le joint en caoutchouc vers le traîneau.

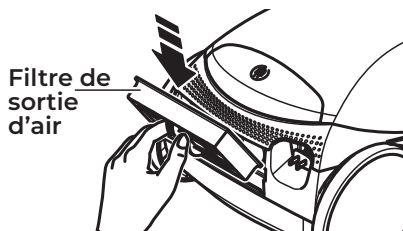

5. Pour remplacer le couvercle du filtre de sortie d'air, placez les deux languettes du couvercle du filtre dans le traîneau.

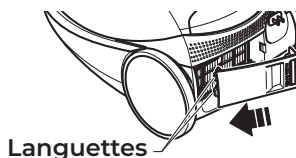

6. Tout en maintenant le loquet vers le bas, faites tourner le couvercle du filtre pour le mettre en place.

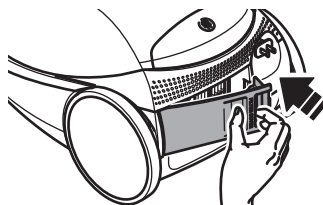

REPLACEMENT DU FILTRE D'ÉCHAPPEMENT

7. Relâchez le loquet et vérifiez que le couvercle du filtre est bien fixé en place.

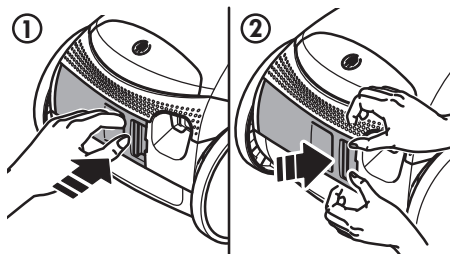

NETTOYAGE DE L'ACCESSOIRE PET POWERMATE®



AVERTISSEMENT

Débranchez toujours le cordon d'alimentation de la prise électrique avant d'effectuer tous travaux d'entretien sur l'aspirateur.

Coupez les poils de moquettes et les peluches emmêlés autour de la brosse à rouleau à l'aide d'une paire de ciseaux.



ATTENTION

Pour réduire tout risque de blessures dues à des pièces mobiles, retirez l'accessoire Pet PowerMate® du tuyau ou du tube de l'aspirateur avant de procéder à tous travaux d'entretien ou de réparation.

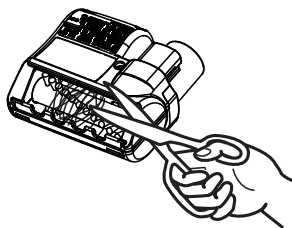

DÉPANNAGE

Consultez ce tableau pour trouver des solutions pratiques en cas de problèmes de performance mineurs. Tous travaux d'entretien ou de réparation nécessaires, autre que l'entretien décrit dans le présent Guide D'Utilisation Et D'Entretien, doit être effectué par un agent du service de réparation qui en possède les qualifications.



AVERTISSEMENT

Toujours éteindre et débrancher l'aspirateur avant de procéder à son entretien. Le non-respect de cette disposition vous expose à des risques d'électrocution ou à des blessures corporelles.

PROBLÈME	CAUSE POSSIBLE	SOLUTION
L'aspirateur De Démarre Pas.	Débranché de la prise de courant.	Branchez fermement, puis appuyez sur le commutateur ON/OFF.
	Le disjoncteur a pas sauté ou un fusible a brûlé au niveau du panneau de service de la maison.	Réenclenchez le disjoncteur ou remplacez le fusible.
	Mauvais branchements électriques.	Raccordez les extrémités du flexible.
Mauvaise Récupération Des Saletés.	Sac à poussière plein ou bouché.	Vérifiez qu'il n'y a pas de colmatage et/ou changez le sac si nécessaire.
	Passages du flux d'air bouchés.	Débouchez les passages du flux d'air.
	Filtres sales.	Nettoyez/remplacez les filtres.
	Mauvaise position de la commande d'aspiration sélectionnée.	Réglez la commande d'aspiration.
	Flexible percé.	Remplacez le flexible.
	La brosse à rouleau est usée.	Veillez composer le numéro : 1-877-531-7321 (États-Unis) / 1-844-608-3081 (Canada) pour obtenir de l'aide.
	Capot du traîneau ouvert.	Fermez et verrouillez le capot.
L'aspirateur Démarre Mais S'éteint.	Branchements électriques du flexible ou du capot.	Contrôlez les branchements, raccordez les extrémités du flexible.
	Déclenchement du dispositif de protection thermique dans le traîneau.	Voir DISPOSITIF DE PROTECTION THERMIQUE (page 20-21).

DÉPANNAGE

PROBLÈME	CAUSE POSSIBLE	SOLUTION
La brosse à rouleau ne tourne pas.	Les connexions de la buse motorisée sont débranchées.	Branchez fermement.
	La brosse à rouleau est bloquée.	Éliminez l'obstruction. Suivez les instructions données en page 19.
	La protection thermique de la buse motorisée est activée.	Débouchez tous les orifices ou changez le sac.
	Aspirateur en mode Floor/ Plancher.	Appuyez sur le bouton Carpet/ Moquette pour activer le rouleau-brosse.
Le Voyant CHECK BAG S'allume.	Sac à poussière plein ou bouché.	Remplacez le sac.
	Filtres sales.	Nettoyez/remplacez les filtres.
	Passages du flux d'air bouchés.	Éliminez toute obstruction du passage du flux d'air.
	Certain outils d'accessoires.	Il s'agit d'un phénomène normal. Le voyant passe au vert lorsque l'outil est retiré.
L'aspirateur soulève les moquettes mobiles ou le suceur motorisé pousse trop fort.	Aspiration trop forte.	Sélectionnez le niveau de puissance inférieur.
Le cordon ne rembobine pas.	Cordon d'alimentation sale.	Nettoyez le cordon d'alimentation.
	Cordon coincé.	Tirez sur le cordon d'alimentation pour l'extraire et rembobinez.
La aspiradora deja marcas en la alfombra.	Mauvais mouvement d'aspiration.	Voir CONSEILS EN MATIÈRE D'ASPIRATION (page 14-15).

Kenmore Elite^{®/MD}

Vacuum Cleaner Help Line
Aspiradoras Línea de Ayuda
Assistance téléphonique
pour les aspirateurs

US: 1-877-531-7321

CA: 1-844-608-3081

8:00 am - 5:00 pm ET M-F

De 8 AM a 5 PM, de lunes a Viernes

De 8 h à 17 h HE lun à ven



Kenmore and the Kenmore logo are registered trademarks of Transform SR Brands LLC and are used under license by Clevea North America, Inc., Greenville, SC 29607

Kenmore y el logotipo de Kenmore son marcas registradas de Transform SR Brands LLC y se utilizan bajo licencia por Clevea North America, Inc., Greenville, SC 29607

Kenmore et le logo Kenmore sont des marques déposées de Transform SR Brands LLC et sont utilisés sous licence par Clevea North America, Inc., Greenville, SC 29607