

Use & Care Guide
Manual de Uso y Cuidado
Manuel d'entretien et d'utilisation

Kenmore®



AllergenSeal™

Canister Vacuum Cleaner

Aspiradora con contenedor

Aspirateur-traîneau

Model/Modelo/Modèle: 125.81414610

Rev.01

Vacuum Cleaner Help Line:

1-877-531-7321 (US) / 1-844-608-3081 (CA)

8:00am-5:00pm EST, M-F

www.kenmorefloorcare.com



TABLE OF CONTENTS

Before Using Your New Vacuum Cleaner	2
Vacuum Cleaner Warranty	3
Important Safety Instruction	4-5
Parts and Features	6-8
Assembly Instructions	9
Operating Instructions	10-14
Performance/Safety Features	15
Canister Care	16-19
PowerMate® Care	20-22
Troubleshooting	23-24
Requesting Assistance or Service	Back Cover

BEFORE USING YOUR NEW VACUUM CLEANER

Please read this guide. It will help you assemble and operate your new Kenmore vacuum cleaner in the safest and most effective way.

For more information about vacuum cleaner care and operation, call the Vacuum Cleaner Help Line at 1-877-531-7321 (US) / 1-844-608-3081 (CA). You will need the complete model and serial numbers when requesting information. Your vacuum cleaner's model and serial numbers are located on the Model and Serial Number Plate.

Use the space below to record the model number and serial number of your new Kenmore vacuum cleaner.

Model No. _____

Serial No. _____

Date of Purchase _____

Keep this book and your sales check (receipt) in a safe place for future reference.

PACKING LIST

Your KENMORE VACUUM CLEANER is packaged with the following parts and components assembled separately in the carton:

- Canister Vacuum Cleaner
- PowerMate®
- Crevice tool
- Floor Brush
- Handle & Hose Assembly
- Telescoping Wand
- Use & Care Guide
- Dusting Brush
- Attachment Holder

VACUUM CLEANER WARRANTY

LIMITED WARRANTY

FOR ONE YEAR from the date of sale this product is warranted against defects in material or workmanship.

WITH PROOF OF SALE a defective product will be replaced free of charge.

The Kenmore brand is used under license. Direct all claims for warranty service to: 1-877-531-7321 (US) / 1-844-608-3081 (CA).

This warranty does not cover filters or belts, which are expendable parts that can wear out from normal use within the warranty period.

This warranty is void if this product is ever used for other than private household purposes.

This warranty gives you specific legal rights, and you may also have other rights which vary from state to state.

Cleva North America, Inc., Greenville, SC 29607

IMPORTANT SAFETY INSTRUCTIONS

Read all instructions in this guide before assembling or using your vacuum cleaner.

WARNING:

Your safety is important to us. To reduce the risk of fire, electrical shock, injury to persons or damage when using your vacuum cleaner, follow basic safety precautions including the following:

Use your vacuum cleaner only as described in this guide. Use only with Sears recommended attachments.

Disconnect electrical supply before servicing or cleaning out the brush area. Failure to do so could result in brush unexpectedly starting causing personal injury from moving parts.

Do not leave vacuum cleaner when plugged in. Unplug from outlet when not in use and before performing maintenance.

To reduce the risk of electrical shock - Do not use outdoors or on wet surfaces.

Do not allow to be used as a toy. Close attention is necessary when used by or near children.

Do not use with a damaged cord or plug. If vacuum cleaner is not working as it should, has been dropped, damaged, left outdoors, or dropped in water, immediately discontinue use and call 1-877-531-7321 (US) / 1-844-608-3081 (CA) for assistance.

Do not pull or carry by cord, use cord as a handle, close a door on cord, or pull cord around sharp edges or corners. Do not run vacuum cleaner over cord. Keep cord away from heated surfaces.

Do not unplug by pulling on cord. To unplug, grasp the plug, not the cord.

Do not handle plug or vacuum cleaner with wet hands.

Do not put any objects into openings.

Do not use with any opening blocked; keep free of dust, lint, hair, and anything that may reduce air flow.

Keep hair, loose clothing, fingers, and all parts of body away from openings and moving parts.

Turn off all controls before unplugging.

Use extra care when cleaning on stairs.

Do not put on chairs, tables, etc. Keep on floor.

Do not use vacuum cleaner to pick up flammable or combustible liquids (gasoline, cleaning fluid, perfumes, etc.), or use in areas where they may be present. The fumes from these substances can create a fire hazard or explosion.

Do not pick up anything that is burning or smoking, such as cigarettes, matches, or hot ashes.

Do not use vacuum cleaner without dust bag and/or filters in place.

Always change the dust bag after vacuuming carpet cleaners or freshener, powders, and fine dust. These products clog the bag, reduce airflow and can cause the bag to burst. Failure to change the bag could cause permanent damage to the vacuum cleaner.

Do not use the vacuum cleaner to pick up sharp hard objects, small toys, pins, paper clips, etc. They may damage the vacuum cleaner.

Do not operate the vacuum cleaner without the exhaust filter or filter door in place.

The hose contains electrical wires. Do not use when damaged, cut, or punctured. Replace if cut or worn. Do not pick up sharp objects.

Always turn off and unplug vacuum cleaner before connecting or disconnecting either hose, wand, or PowerMate®.

Hold plug when rewinding onto cord reel. Do not allow plug to whip when rewinding.

You are responsible for making sure that your vacuum cleaner is not used by anyone unable to operate it properly.

IMPORTANT SAFETY INSTRUCTIONS

SAVE THESE INSTRUCTIONS

Proper assembly and safe use of your vacuum cleaner are your responsibilities. Your vacuum cleaner is intended for **Household use**. Read this Use & Care Guide carefully for important use and safety information. This guide contains safety statements under warning and caution symbols.

AllergenSeal™ system lets you know that this vacuum traps **99.97%** of dust and particles down to **0.3 microns** inside your vacuum, keeping them out of the air you breathe.

PARTS AND FEATURES

It is important to know your vacuum cleaner's parts and features to ensure its proper and safe use. Review these before using your vacuum cleaner.

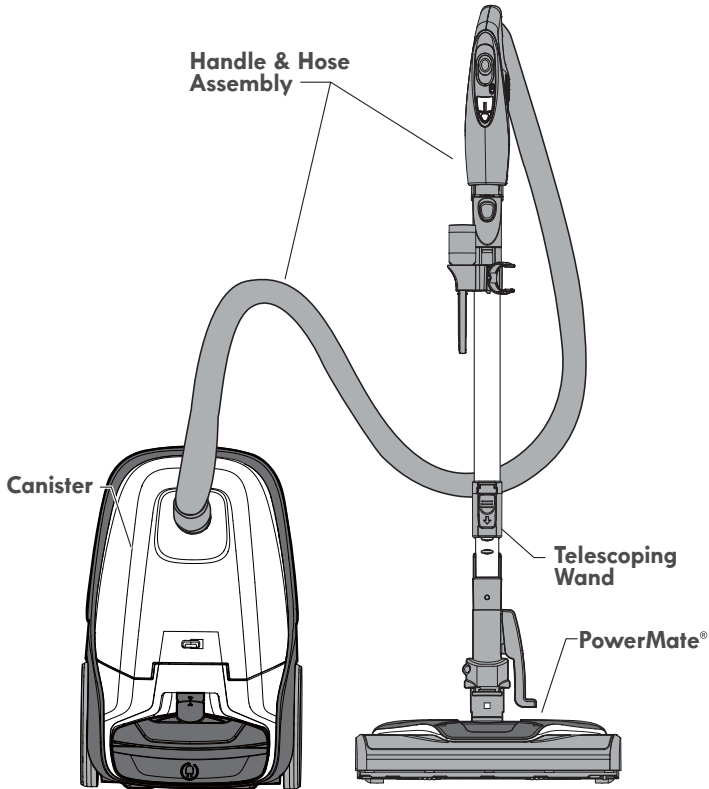

REPLACEMENT PARTS

Part	Part No. (US)	Part No. (CA)
Belt	53013	-
Dust Bag (2-pack)	53291	-
Dust Bag (6-pack)	53292	63292
HEPA Media Exhaust Filter	591040103	-
Motor Safety Filter	81002	-
PowerMate® Brushroll Assembly	KC84REEJZ000	-
To order a replacement part call 1-877-531-7321 (US) / 1-844-608-3081 (CA).		

CANISTER

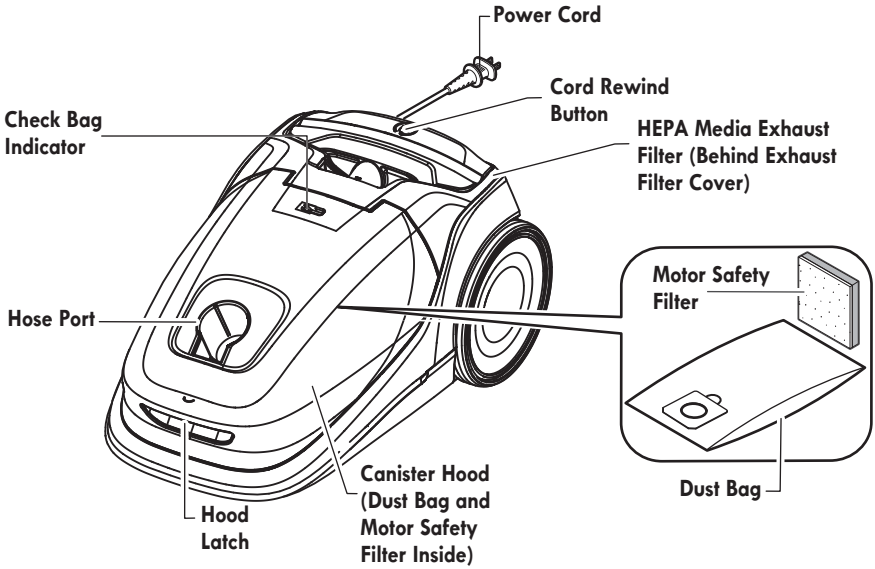

ATTACHMENTS

CREVICE TOOL



FLOOR BRUSH (STORED IN CANISTER)

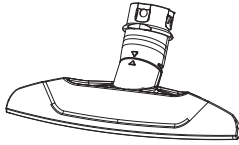

DUSTING BRUSH



ATTACHMENT HOLDER

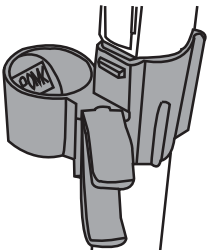

HANDLE & HOSE ASSEMBLY

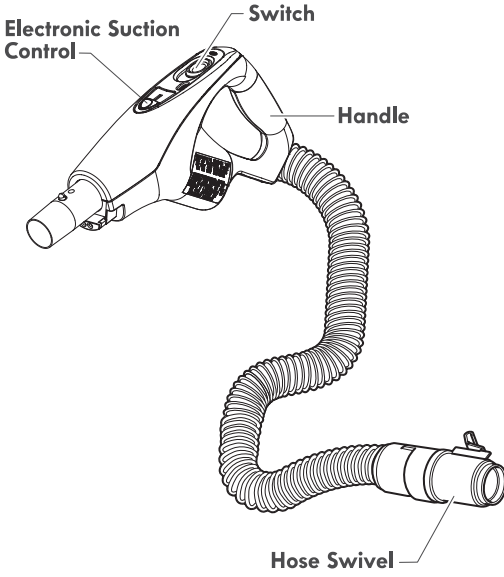

TELESCOPING WAND

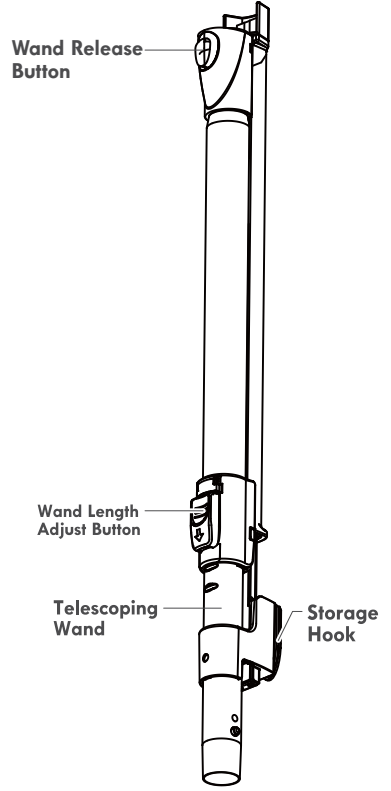

POWERMATE®

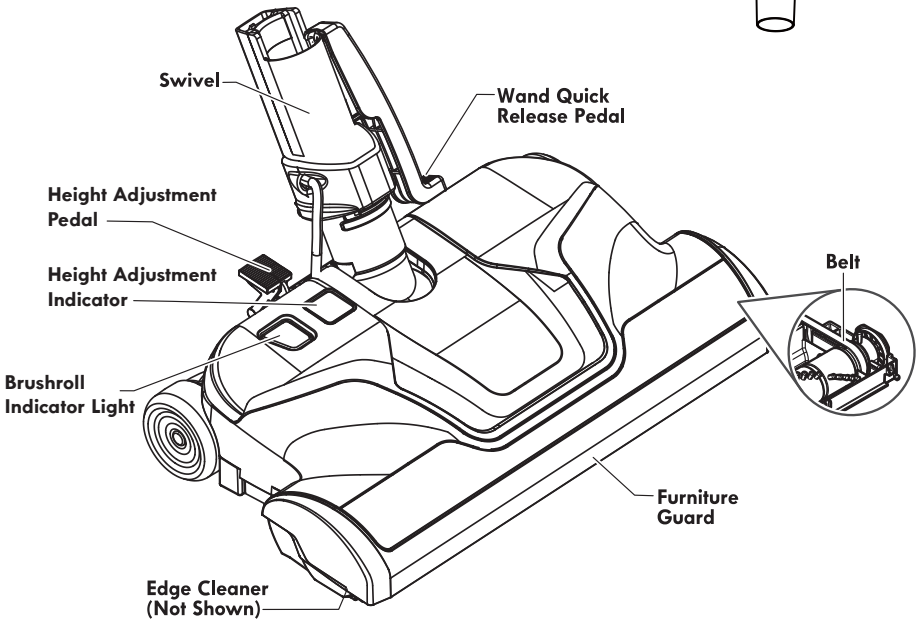



Please pay special attention to these hazard alert boxes, and follow any instructions given. **WARNING** statements alert you to such dangers as fire, electric shock, burns and personal injury. **CAUTION** statements alert you to such dangers as personal injury and/or property damage.

ASSEMBLY INSTRUCTIONS

Before assembling vacuum cleaner, check the **PACKING LIST** (page 2). Use this list to verify that you have received and identified all the components of your new Kenmore vacuum cleaner.



WARNING

Electrical Shock Hazard

DO NOT plug into electrical supply until assembly is complete. Failure to do so could result in electrical shock or injury.

POWERMATE®

Align wand and insert onto PowerMate® until the wand locks into place.

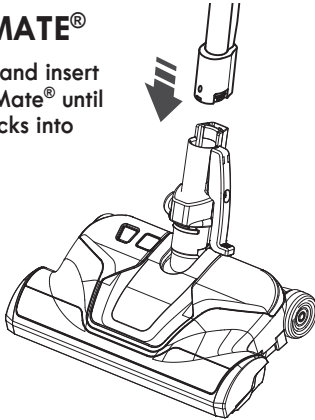

HANDLE ASSEMBLY

Insert wand into handle until lock button snaps in place.

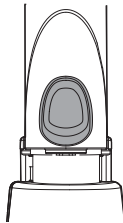

To remove: Press wand release button and pull up on handle.

To store: Disconnect hose from wand and canister to prevent stress on hose during storage. Store hose in a loosely coiled position so the hose covering is not stressed.

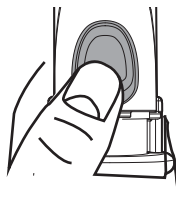

WAND (TELESCOPING)

The wand length is adjustable and requires no assembly.

To adjust, simply push on the wand adjust button and slide the upper wand to the desired height.

Wand Length Adjust Button

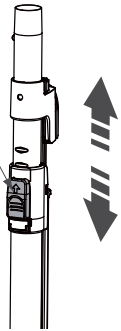

NOTE: When adjusting the wand length you may have to hold the PowerMate® down with your hand or foot.

ATTACHMENT HOLDER

Align the attachment holder clip with the front of wand. Push and snap into place on wand.

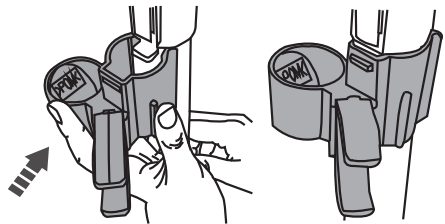

HOSE

To install: Line up the hose latch tab with the notch in the canister hood, and insert hose into canister until it snaps into place.

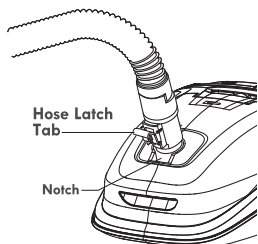

IMPORTANT:

Push hose firmly into the canister until the hose latch tab snaps into place. The vacuum cleaner will not operate until hose is fully connected.

To remove: Do not open hood before removing hose. With hood closed, press the hose latch tab in to release and remove hose.

CANISTER

1. Open the canister hood.
2. Check to see that the dust bag is properly installed. See **DUST BAG CHANGING** (page 17) for instructions.
3. Check to see that the motor safety filter is properly installed. See **MOTOR SAFETY FILTER CLEANING** (page 18) for instructions.

OPERATING INSTRUCTIONS



CAUTION

Moving parts! To reduce the risk of personal injury, **DO NOT** touch the brushroll when vacuum cleaner is on. Contacting the brushroll while it is rotating can cut, bruise or cause other injuries. Always turn off and unplug from electrical outlet before servicing. Use caution when operating near children.



HOW TO START



WARNING

Personal Injury and Product Damage Hazard

- **ALWAYS** turn off the vacuum cleaner before unplugging.
- The cord moves rapidly when rewinding. Keep children away and provide a clear path when rewinding the cord to prevent personal injury.
- **DO NOT** use outlets above counters. Damage from cord to items in surrounding area could occur.
- When any abnormality/failure occurs, stop using the product immediately and disconnect the power plug.

NOTE: To reduce the risk of electric shock, this vacuum cleaner has a polarized plug; one blade is wider than the other. This plug will fit in a polarized outlet only one way. If the plug does not fit fully in the outlet, reverse the plug. If it still does not fit, contact a qualified electrician to install the proper outlet. Do not change the plug in any way.



WARNING

Personal Injury and Product Damage Hazard

- **DO NOT** run over power cord with PowerMate®. Personal injury or product damage could result.
- **DO NOT** pull plug from wall by the power cord. If there is damage to the cord or plug, personal injury or property damage could result.

1. Pull cord out of canister to desired length. The cord will not rewind until the cord rewind button is pushed.

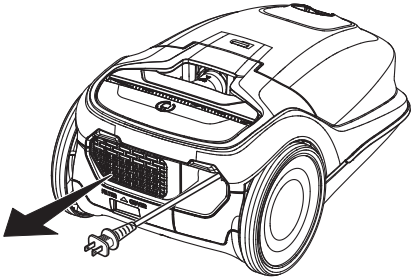

2. Plug the polarized power cord into a 120 Volt outlet located near the floor.

To rewind: Turn off and unplug the vacuum cleaner. Hold the plug while rewinding to prevent damage or injury from the moving cord. Push cord rewind button.

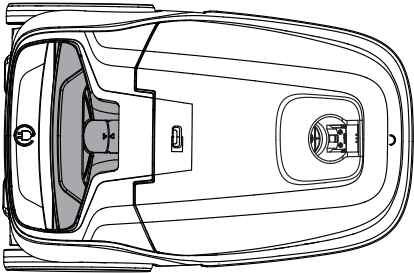

3. Lower the wand from upright position by pressing on the **HANDLE RELEASE** pedal.

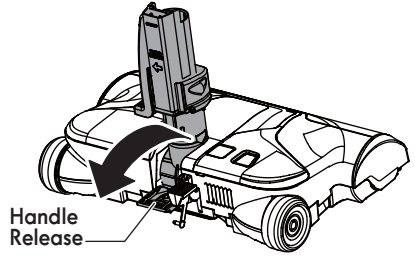

4. Select a pile height setting by pressing the height adjustment pedal on the rear of the PowerMate®. The pile height setting shows on the indicator.

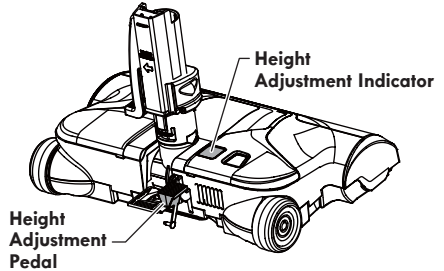

5. Select a position on the handle 3-way On/Off switch.

Slide the switch forward to the **CARPET** position to turn on suction from the canister motor and the PowerMate® brushroll. The **CARPET** indicator button will turn green, and the PowerMate® brushroll will start to spin.

Slide the switch forward to the **FLOOR** position to turn on canister motor suction only. The **FLOOR** indicator button will turn green, and the PowerMate® brushroll will not spin.

Slide the switch all the way back to turn the vacuum cleaner off. The **CARPET** and **FLOOR** indicators will both become gray.



SUGGESTED PILE HEIGHT SETTINGS

Attention: Refer to your carpet manufacturers cleaning recommendations.

Some more delicate carpets may require that they be vacuumed with the PowerMate® brushroll turned off to prevent carpet damage.

For best deep down cleaning, use the **XLO** setting. However, you may need to raise the height to make some jobs easier, such as scatter rugs and some deep pile carpets, and to prevent the vacuum cleaner from shutting off. Suggested settings are:

HI – Shag, deep pile, super-soft, or ultraplush carpets, and scatter rugs.

MED – Medium to deep pile.

LO – Low to medium pile.

XLO – The preferred setting for many carpets and also for bare floors.

NOTE: To protect bare floors, slide the 3-way On/Off switch to the **FLOOR** position to turn off rotation.

CAUTION

DO NOT leave the PowerMate® running in one spot for any length of time. Damage to carpet may occur.

CAUTION

Product Damage Hazard

Use care if the PowerMate® and wand is left in the upright position as it may tip over easily. Property damage can occur if tipped.

VACUUMING TIPS

FOR BEST CLEANING RESULTS

- Slide suction control toward **HIGH** to increase suction for upholstery and carpets.
- Slide suction control towards **LOW POWER** to decrease suction for lightweight rugs or drapes.
- Keep the airflow passage open. Check each assembly area in **REMOVING CLOGS** (page 16) occasionally for clogs.

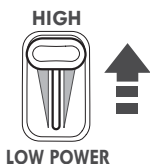

SUGGESTED SWEEPING PATTERN

For best cleaning action, the PowerMate® should be pushed straight away from you and pulled straight back. At the end of each pull stroke, the direction of the PowerMate® should be changed to point into the next section to be cleaned. This pattern should be continued across the carpet with slow, gliding motions.

NOTE: Fast, jerky strokes do not provide complete cleaning.

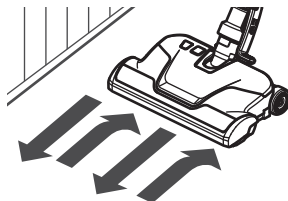

WARNING: Turn off and unplug vacuum cleaner from outlet before checking for clogs.

EDGE CLEANER

Active brush edge cleaners are on both sides of the PowerMate®. Guide either side of the PowerMate® along base-boards or next to furniture to help remove dirt trapped at carpet edges.

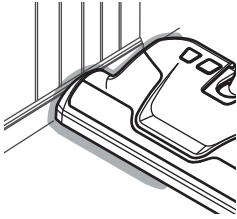

POWERMATE® STORAGE

The lower wand has a U-shaped storage hook at its base that slides into the U-shaped slot on the canister. The storage hook allows the wands and PowerMate® to be stored with the canister to conserve storage space. The canister must be stored on end for this feature to be used.

The PowerMate® must be in the flat position for storage attachment. Use the handle release pedal to place it in this position. The wand will slip out of the slot as it is lifted up for use and will slide into the slot as it is lowered for storage.

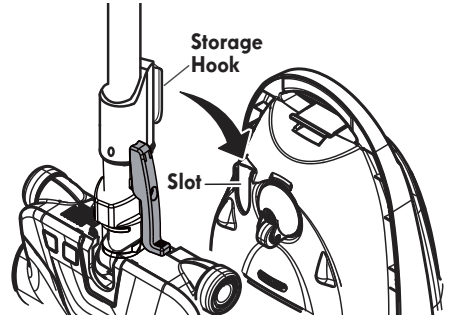

ATTACHMENTS



CAUTION

DO NOT attach or remove handle or wands while vacuum cleaner is ON. This could cause sparking and damage the electrical contacts or electronic controls.

ATTACHMENT STORAGE

This vacuum cleaner is equipped with on-board attachment storage. The floor brush is stored in the canister, and the dusting brush and crevice tool are stored in the attachment holder on the wand. See **ATTACHMENT USE TABLE** on page 14.

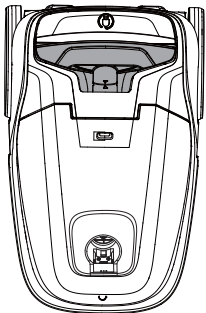

ATTACHMENTS ON HANDLE

NOTE: If the PowerMate® is attached, turn vacuum cleaner off before removing handle from wand.

1. Press wand release button and pull up on the handle.

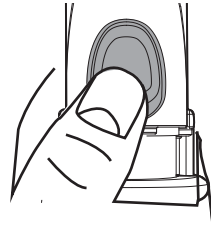

2. Slide attachments onto handle as needed.
The floor brush will click into place.
See **ATTACHMENT USE TABLE** (page 14).

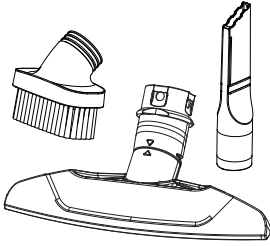

ATTACHMENTS ON WAND



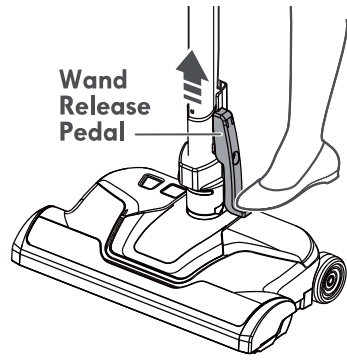

1. To remove wand from PowerMate®, lock wand in upright position.
2. Press wand release pedal with foot and pull the wand straight up and out of PowerMate®.

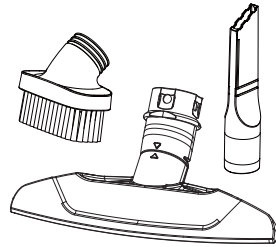

3. Slide attachments onto wand as needed.
The floor brush will click into place.
See **ATTACHMENT USE TABLE** below.



ATTACHMENT USE TABLE

ATTACHMENT	CLEANING AREA						
	Furniture ¹	Between Cushions ¹	Drapes ¹	Stairs	Bare Floors	Carpeted Floors/Rugs	Walls
Crevice Tool 	✓	✓					
Floor Brush 				✓	✓		✓
PowerMate® 					✓ ²	✓	
Dusting Brush 	✓		✓				✓

1. Always clean attachments before using on fabrics.
2. The 3-way On/Off switch should be in the **FLOOR** position.

PERFORMANCE/SAFETY FEATURES



WARNING

Personal Injury Hazard

To avoid accidental brushroll starting, always turn off and unplug the vacuum cleaner before cleaning the brushroll area. Failure to do so can result in personal injury.

OVERLOAD PROTECTOR

The PowerMate® has built-in protection against motor and belt damage should the brushroll jam. If the brushroll slows down or stops, the overload protector shuts off the PowerMate® and the brushroll status indicator emits red light. The canister motor will continue to run.

Brushroll Indicator Light

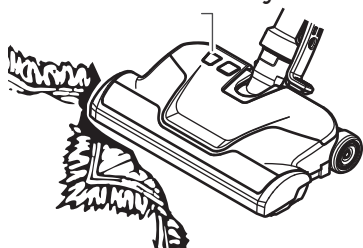

To solve the problem: Turn off and unplug vacuum cleaner, remove obstruction, then turn on the vacuum cleaner.

NOTE: Once the brushroll motor shuts down, clear jam from brushroll and then restart the vacuum cleaner. If the problem persists, contact the vacuum cleaner help line for assistance.

ELECTRONIC SUCTION CONTROL

The electronic suction control allows you to change the power of the vacuum cleaner suction motor.



Increase Suction



Decrease Suction

Increase suction for upholsteries, carpets, and bare floors.

Decrease suction for draperies and lightweight rugs.

CHECK BAG INDICATOR

When the vacuum cleaner is running with normal airflow, the **CHECK BAG** indicator is green. The indicator turns to dark red whenever the airflow becomes blocked. If that occurs, check the disposable dust bag, motor safety filter and other possible clog locations shown in **REMOVING CLOGS** (page 16).

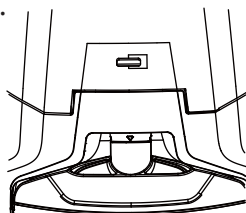

To correct problem: See "Check Bag Indicator activates" in **TROUBLESHOOTING** (page 24).

NOTE: The indicator may activate when using certain attachments due to reduced airflow through attachment.

THERMAL PROTECTOR

This vacuum cleaner has a thermal protector which automatically trips to protect the vacuum cleaner from overheating. If a clog prevents the normal flow of air to the motor, the thermal protector turns the motor off automatically. This allows the motor to cool in order to prevent possible damage to the vacuum cleaner.

To correct problem: Turn off and unplug vacuum cleaner to allow the vacuum cleaner to cool and the thermal protector to reset. Check for and remove clogs, if necessary. Also check and clean or replace any clogged filters. Wait approximately fifty (50) minutes and plug the vacuum cleaner in and turn back on to see if the motor protector has reset.

If the canister motor does not resume operation after the reset procedure described above, immediately discontinue use and call 1-877-531-7321 for assistance.

CANISTER CARE

REMOVING CLOGS

The vacuum cleaner creates suction that picks up dirt. Rapidly moving air carries the dirt to the dust bag through the airflow passages. The dust bag lets the air pass through, while it traps the dirt.

For best cleaning results, keep the airflow passage open. Check the starred (★) areas occasionally for clogs. Turn off and unplug vacuum cleaner from outlet before checking.

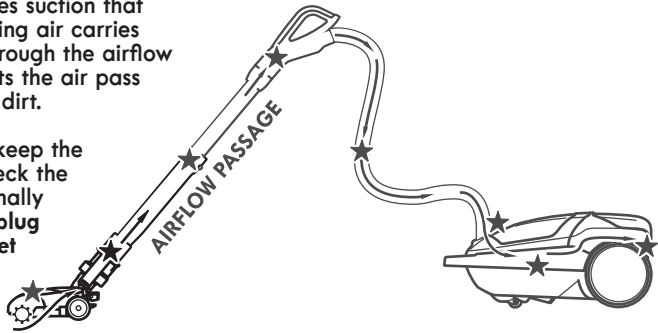

TO CHECK FOR CLOGS:

- Check dust bag and change if full. See **DUST BAG CHANGING** (page 17).
- Check motor safety filter and HEPA media exhaust filter and clean or replace if dirty. See **MOTOR SAFETY FILTER CLEANING** (page 18) and **HEPA MEDIA EXHAUST FILTER CHANGING** (page 19).
- Check PowerMate® for any dirt or debris in the belt path area or in the brushroll area. Carefully remove any string or debris located on the brushroll or end caps. See **TO CLEAN BRUSHROLL** (page 21).

If the vacuum cleaner still has poor suction, do the following:

1. Connect the hose to the canister and turn vacuum cleaner on. Check the end of the hose for suction. If there is good suction on the hose handle, there is no clog in the hose. If the suction is bad, remove any dirt or debris in the hose and handle.
2. Connect hose handle to wand. Check the end of the wand for suction. If there is good suction at the end of the wand, there is no clog in the wand. If the suction is bad, remove any dirt or debris in the wand.
3. Check PowerMate® swivel. Remove any dirt or debris.

CLEANING EXTERIOR AND ATTACHMENTS

1. Turn off and unplug vacuum cleaner. **DO NOT** drip water on vacuum cleaner.
2. To clean exterior, or to reduce static electricity and dust build-up, wipe outer surface with a clean, soft cloth that has been dipped in a solution of mild liquid detergent and water, then wrung dry. Wipe dry after cleaning.



CAUTION

Do not use attachments if they are wet. Attachments used in dirty areas, such as under a refrigerator, should not be used on other surfaces until they are washed. They could leave marks.

DUST BAG CHANGING

For best cleaning results, the dust bag should be changed often. The CHECK BAG indicator will turn red when the bag needs to be changed or the airflow is blocked.

NOTE: See **REPLACEMENT PARTS** for part number and purchase details (page 6).

1. Turn off and unplug vacuum cleaner.
2. Remove hose from canister.
3. Squeeze the hood release button, then lift canister hood.



4. Pull bag out of the bag mount.

Note: The bag mount will flip forward after removing bag. This will prevent the hood from closing until a new bag is installed.

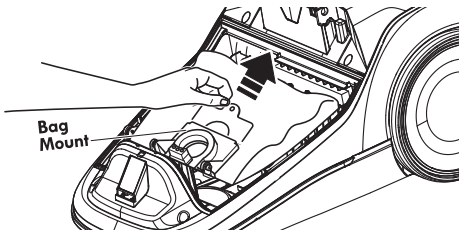

5. Check the motor safety filter and clean or, if necessary, replace. See **MOTOR SAFETY FILTER CLEANING** (page 18).

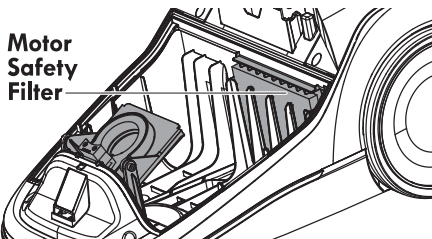

DO NOT bend or crease the middle of the cardboard when installing the bag into the bag mount slots.

6. Rotate bag mount down and install bag into slots per illustration, pushing down until the cardboard tab locks into position and the holes align.

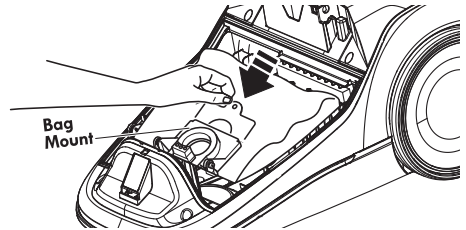

7. Tuck the bag securely into the bag cavity so that none of the bag will be pinched by the hood.

8. Close and latch canister hood.

9. Insert hose into canister until it snaps in place.

10. Plug cord into wall outlet.

CAUTION

NEVER REUSE A DUST BAG. Very fine materials, such as carpet freshener, face powder, fine dust, plaster, soot, new carpet lint, etc. can clog the bag and cause it to burst before it is full, which may damage the vacuum cleaner motor. Change bag more often when vacuuming these materials.

MOTOR SAFETY FILTER CLEANING



WARNING

Electrical Shock Hazard

Turn off and unplug vacuum cleaner from electrical outlet. Do not operate the vacuum cleaner without the motor safety filter. Be sure the filter is dry and properly installed to prevent motor failure and/or electrical shock.

MOTOR SAFETY FILTER

Check motor safety filter occasionally and clean when dirty.

NOTE: See **REPLACEMENT PARTS** for part number and purchase details (page 6).

1. Remove the bag as outlined in the **DUST BAG CHANGING** (page 17) section.

2. Pull out motor safety filter as shown.

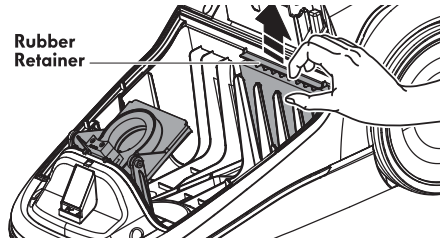

3. Wash filter in warm soapy water, rinse, then dry. Do not clean in dishwasher or install while damp.

4. Slide the filter back into place under the ribs in the bag cavity.

5. Replace the bag as outlined in the **DUST BAG CHANGING** (page 17) section.

HEPA MEDIA EXHAUST FILTER CHANGING



WARNING

Fire and/or Electrical Shock Hazard

Do not operate with a clogged exhaust filter or without the exhaust filter installed. Do not operate without filter cover installed.

EXHAUST FILTER - HEPA MEDIA

The HEPA media exhaust filter cartridge must be replaced when dirty. Replace the filter when the entire surface area is covered evenly. The filter **CANNOT** be washed as it will lose its dust trapping ability.

NOTE: See **REPLACEMENT PARTS** for part number and purchase details (page 6).

1. Push latch up to release the exhaust filter cover from slot in canister.

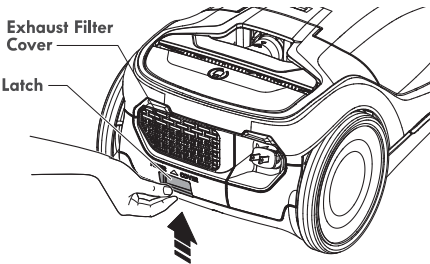

2. Pull filter cover down and outward to remove it from filter chamber in the canister.

3. Remove the HEPA media exhaust filter cartridge from the filter cover.

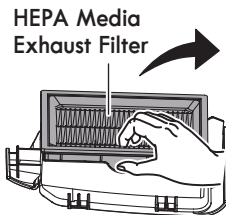

4. Insert the new HEPA media exhaust filter cartridge into the filter cover with the rubber seal upward.

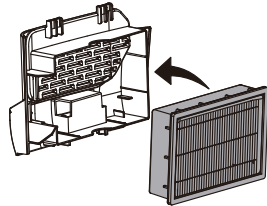

5. To replace the exhaust filter cover, insert the two tabs on the cover into the slots at the top of the filter chamber.

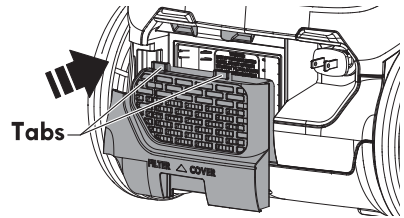

6. Rotate filter cover down until it snaps into place.

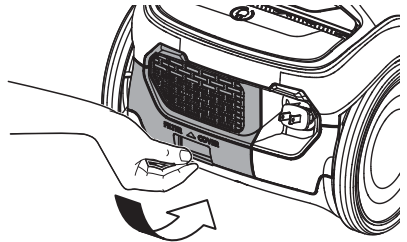

POWERMATE® CARE

Always follow all safety precautions when performing maintenance to the PowerMate®.

WARNING

Electrical Shock Or Personal Injury Hazard

Always turn off and unplug vacuum cleaner before performing maintenance to the vacuum cleaner. Failure to do so could result in electrical shock or personal injury from vacuum cleaner suddenly starting.

BELT CHANGING AND BRUSHROLL CLEANING

TO REMOVE BELT

1. Press handle release pedal and lower the swivel. Turn PowerMate® upside down and remove the four (4) screws securing base to PowerMate® cover.

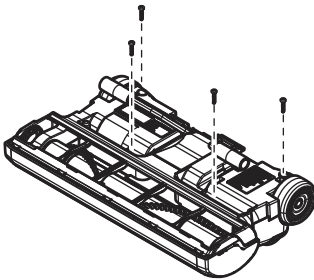
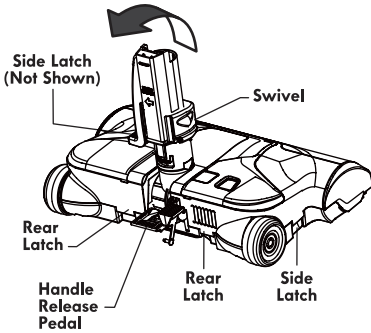

2. Turn PowerMate® right side up. Loosen the rear and side latches. (A flat blade screwdriver may be required.)

3. Grasp cover by rear and pull up to remove it from base.

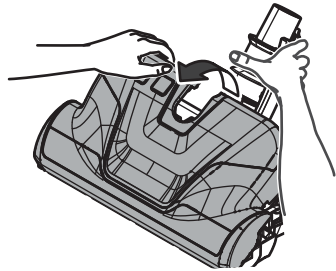

4. Lift brushroll assembly out and remove worn belt.

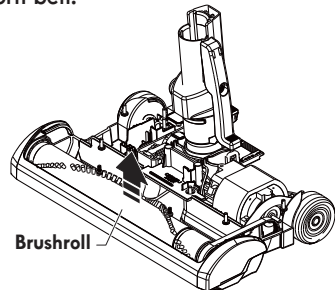

5. Check and clean end cap areas. See picture on page 21 for complete brushroll assembly.

TO CLEAN BRUSHROLL:

NOTE: In order to keep cleaning efficiency high and to prevent damage to your vacuum cleaner, the brushroll must be cleaned every time the belt is changed.

The brushroll must also be cleaned according to the following schedule:

Vacuum Cleaner Use	Clean Brushroll
HEAVY- (used daily)	every week
MODERATE- (used 2-3 times/week)	every month
LIGHT- (used 1 time/week)	every 2 months

IMPORTANT

Turn off and unplug vacuum cleaner from electrical outlet. Check and remove hair, string and lint build-up in the PowerMate® brushroll and end cap areas.

Remove any dirt or debris in the belt path area or in the brush unit area.

Carefully remove any string wound onto the brushroll and end caps.

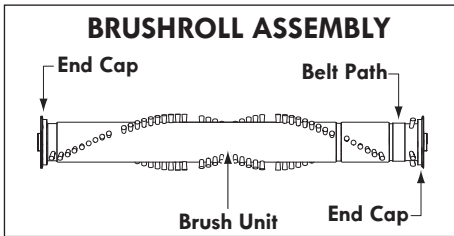

TO REPLACE BELT

1. Install new belt over motor shaft, then over belt path.

NOTE: See **REPLACEMENT PARTS** for part number and purchase details (page 6).

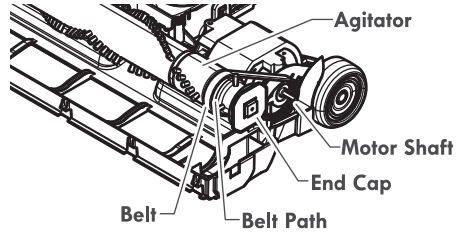

2. Place brushroll assembly back into PowerMate®.

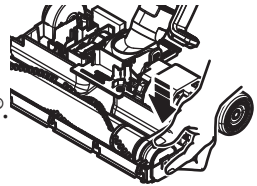

3. Line up front of cover and base. Rest cover on front edge of base as shown.

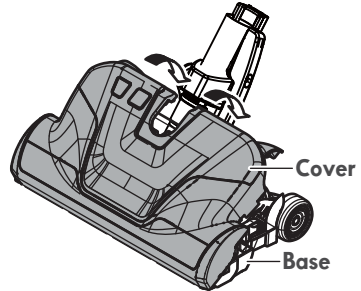

4. Rotate cover back. Press cover firmly until side and rear latches snap into place.

NOTE: Make sure there is no gap between the cover and base.

5. Turn PowerMate® upside down and replace the four (4) screws that secure the cover to the base.

BRUSHROLL SERVICING



WARNING

Electrical Shock Or Personal Injury Hazard

Always turn off and unplug vacuum cleaner before performing maintenance to the vacuum cleaner. Failure to do so could result in electrical shock or personal injury from vacuum cleaner suddenly starting.

TO CHECK THE BRUSHES

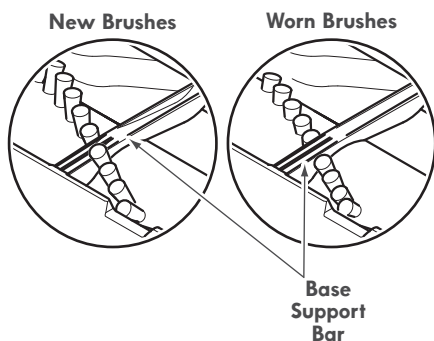

When brushes are worn to the level of the base support bars, replace the brushroll assembly.

TO REPLACE BRUSHROLL ASSEMBLY

1. Remove the floor brush from the PowerMate®.
2. Remove PowerMate® cover, belt and brushroll assembly.
See "To Remove Belt" in **BELT CHANGING AND BRUSHROLL CLEANING** (page 20).
3. Install new brushroll assembly.
4. Reinstall belt and PowerMate® cover.
See "To replace belt" in **BELT CHANGING AND BRUSHROLL CLEANING** (page 21).

NOTE: See **REPLACEMENT PARTS** for part number and purchase details (page 6).

TROUBLESHOOTING

Review this table to find do-it-yourself solutions for minor performance problems. Any other service needed should be performed by a qualified service agent.



WARNING

Always turn off and unplug vacuum cleaner before performing maintenance to the vacuum cleaner. Failure to do so could result in electrical shock or personal injury.

PROBLÈME	CAUSE POSSIBLE	SOLUTION POSSIBLE
Vacuum cleaner won't start.	Unplugged at wall outlet.	Plug in firmly, press ON/OFF switch.
	Tripped circuit breaker/blown fuse at household service panel.	Reset circuit breaker or replace fuse.
	Loose hose electrical connections.	Reconnect hose ends.
Poor job of dirt pick-up.	Full or clogged dust bag.	Change bag.
	Clogged airflow passages.	Clear airflow passages.
	Dirty filters.	Clean/change filters.
	Wrong pile height setting.	Adjust setting.
	Wrong suction control position selected.	Adjust suction control.
	Hole in hose.	Replace hose.
	Worn PowerMate® brushroll.	Change brushroll.
	Worn or broken belt.	See BELT CHANGING AND BRUSHROLLCLEANING (page 20).
	Dirty brushroll or end caps.	
	Canister hood open.	Close and latch hood.
Tripped overload protector in PowerMate®. See OVERLOAD PROTECTOR (page 15).	Remove any items that may be caught or jammed, then reset. If vacuum cleaner starts and stops again, clean brushroll and end caps, then reset.	

TROUBLESHOOTING

Vacuum cleaner starts but shuts off.	Hose or hood electrical connections.	Check connections, reconnect hose ends.
	Tripped overload protector in PowerMate®. See OVERLOAD PROTECTOR (page 15).	Remove any items that may be caught or jammed, then re-start. If vacuum cleaner starts and stops again, clean brushroll and end caps, then re-start.
	Tripped thermal protector in canister.	See THERMAL PROTECTOR (page 15).
PowerMate® will not run when attached.	PowerMate® connections unplugged.	Plug in firmly.
	Worn or broken belt.	See BELT CHANGING AND BRUSHROLL CLEANING (page 20).
	Dirty brushroll or end caps.	
	Tripped overload protector in PowerMate®. See OVERLOAD PROTECTOR (page 15).	Remove any items that may be caught or jammed, then re-start. If vacuum cleaner starts and stops again, clean brushroll and end caps, then re-start.
	Handle switch set to FLOOR position.	Slide handle switch to CARPET position to activate PowerMate®.
CHECK BAG Indicator activates.	Full or clogged dust bag.	Change bag.
	Dirty filters.	Clean/change filters.
	Blocked airflow passage.	Clear blockage from airflow passage.
	Certain attachment tools.	This is normal. The indicator will turn to green when tool is removed.
Vacuum cleaner picks up moveable rugs -or- PowerMate® pushes too hard.	Wrong pile height setting.	Adjust setting.
	Suction too strong.	Reduce suction by turning suction control on handle base to open airflow hole.
Cord won't rewind.	Dirty power cord.	Clean the power cord.
	Cord jammed.	Pull out cord and rewind.
Vacuum cleaner leaves marks on carpet.	Wrong vacuuming pattern.	See VACUUMING TIPS (page 12).

TABLA DE CONTENIDOS

Antes de usar su nueva aspiradora	1
Garantía de la aspiradora.	2
Importantes instrucciones de seguridad	3-4
Piezas y características.	5-7
Instrucciones de montaje	8
Instrucciones de uso.	9-13
Desempeño/características de seguridad	14
Cuidado del contenedor.	15-18
Cuidado del equipo PowerMate®	19-21
Resolución de problemas.	22-23
Solicitud de asistencia o servicio	Contraportada

ANTES DE USAR SU NUEVA ASPIRADORA

Lea esta guía. Le ayudará a ensamblar y utilizar su nueva aspiradora Kenmore de la manera más efectiva y segura posible.

Para obtener más información sobre el cuidado y uso de la aspiradora, llame a la línea de ayuda al 1-877-531-7321 (US) / 1-844-608-3081 (CA). Necesitará el modelo completo y los números de serie al solicitar información. El modelo de su aspiradora y los números de serie se ubican en la placa de modelo y número de serie.

Utilice el espacio a continuación para anotar el número de modelo y número de serie de su nueva aspiradora Kenmore.

N° de modelo _____

N° de serie _____

Fecha de compra _____

Guarde este libro y su boleta (recibo) de venta en un lugar seguro para usarlos como referencia a futuro.

LISTA DE EMPAQUE

Su ASPIRADORA KENMORE posee las siguientes piezas y componentes ensamblados por separado en la caja:

- Aspiradora con depósito
- PowerMate®
- Herramienta para grietas
- Cepillo de suelo
- Manilla y conjunto de piezas de la manguera
- Varas telescópicas
- Guía de uso y cuidado
- Cepillo para limpiar polvo
- Soporte de fijación

GARANTÍA DE LA ASPIRADORA

GARANTÍA LIMITADA

DURANTE UN AÑO a contar de la fecha de venta, este producto está garantizado contra defectos en sus materiales o fabricación.

Un producto defectuoso recibirá una reparación gratuita con la única condición de presentar una PRUEBA DE VENTA. Si el producto no puede repararse, se reemplazará por otro sin costo.

La marca Kenmore se utiliza bajo licencia. Dirija sus reclamaciones de garantía a: 1-877-531-7321 (US) / 1-844-608-3081 (CA).

Esta garantía no cubre los filtros ni las correas, ya que son piezas desechables que pueden desgastarse con el uso normal dentro del periodo de la garantía.

Esta garantía queda nula si el producto llega a usarse para algún propósito que no sea el uso privado doméstico.

Esta garantía le entrega derechos legales específicos que pueden variar según su estado, ya que podría tener otros derechos adicionales.

Cleva North America, Inc., Greenville SC 29607

INSTRUCCIONES DE SEGURIDAD IMPORTANTES

Lea todas las instrucciones de esta guía antes de ensamblar o usar su aspiradora.

ADVERTENCIA:

Su seguridad es importante para nosotros. Para reducir el riesgo de incendio, descarga eléctrica, lesiones a personas o daños al utilizar su aspiradora, siga las precauciones de seguridad básicas, incluidas las siguientes:

Utilice su aspiradora sólo como se describe en esta guía. Utilice solo los aditamentos recomendados por Sears.

Desconecte el suministro de alimentación antes de reparar o limpiar la zona de cepillado. No hacerlo podría provocar que el cepillo se encienda inesperadamente, lo cual podría provocar lesiones personales causadas por las piezas móviles.

No deje la aspiradora sin supervisión en caso de que esté conectada. Desconéctela del tomacorriente cuando no esté en uso y antes de realizarle mantenimiento.

Para reducir el riesgo de descarga eléctrica, no utilice el aparato en exteriores ni sobre superficies húmedas.

No permita que se utilice como un juguete. Si la aspiradora no funciona como es debido, se ha caído, se ha dañado, se ha dejado a la intemperie o ha caído al agua, deje de usarla de inmediato y llame al 1-877-531-7321 (US) / 1-844-608-3081 (CA) para obtener asistencia técnica.

No utilizar si el enchufe o cable están dañados. Si la aspiradora no funciona como debiera o si se ha caído, dañado, dejado en exteriores o sumergido bajo el agua, llévela a un centro de servicio Sears.

No jale o transporte utilizando el cable como manija, no apriete el cable al cerrar puertas ni lo jale cerca de bordes afilados o esquinas. No use la aspiradora sobre su cable. Mantenga el cable alejado de superficies calientes.

No desconecte jalando el cable. Para desconectarlo tire del enchufe, no del cable.

No manipule el enchufe o la aspiradora con las manos mojadas.

No ponga objetos sobre las aberturas.

No utilizar si las aberturas están bloqueadas; mantenga las aberturas libres de polvo, pelos, pelusas y cualquier cosa que pueda reducir el flujo de aire.

Mantenga su pelo, ropas holgadas, dedos y partes de su cuerpo lejos de las aberturas y piezas móviles del producto.

Apague todos los controles antes de desconectar el dispositivo.

Tenga precaución adicional al limpiar en escaleras. No la ponga sobre sillas, mesas, etc. Manténgala sobre el piso.

No utilice la aspiradora para aspirar líquidos inflamables o combustibles (gasolina, líquidos de limpieza, perfumes, etc.) ni tampoco la utilice en lugares donde tales líquidos puedan estar presentes. Los gases de esas sustancias pueden crear un peligro de incendio o explosión.

No aspire elementos que estén en llamas o humeando, tales como cigarrillos, fósforos o cenizas calientes.

No utilice la aspiradora sin la bolsa para polvo y/o filtros instalados.

Cambie siempre la bolsa de polvo tras aspirar limpiadores de alfombras o aromatizadores, polvos de distinta procedencia y polvo fino. Estos productos tapan la bolsa, reducen el flujo de aire y provocan que la bolsa explote. No cambiar la bolsa podría provocar daño permanente a la aspiradora.

No utilice la aspiradora para aspirar objetos duros afilados, juguetes pequeños, alfileres, clips, etc., ya que pueden dañar la aspiradora.

No utilice la aspiradora sin el filtro de escape o puerta del filtro en su lugar.

La manguera contiene cables eléctricos. No utilizar si está dañada, cortada o rota. Cambie si se corta o desgasta. No aspire objetos afilados.

Apague siempre y desconecte la aspiradora antes de conectar o desconectar ya sea la manguera, vara o PowerMate®.

Sostenga el enchufe al enrollarlo en el carrete. No permita que el cable actúe como látigo al enrollarlo.

Usted es responsable de garantizar que nadie que no sea capaz de operar su aspiradora adecuadamente lo haga.

GUARDE ESTAS INSTRUCCIONES

El correcto ensamblaje y el uso seguro de su aspiradora son su responsabilidad. Su aspiradora está hecha sólo para uso doméstico. Lea esta guía de uso y cuidado para obtener información importante sobre uso y seguridad. Esta guía contiene afirmaciones de seguridad bajo símbolos de advertencia y precaución.

INSTRUCCIONES DE SEGURIDAD IMPORTANTES

El sistema AllergenSeal™ le permite estar seguro de que esta aspiradora atrapa al 99.97% de todo el polvo y partículas de hasta 0.3 micrones en su aspiradora, manteniéndolas fuera del aire que respira.

PIEZAS Y CARACTERÍSTICAS

Es importante conocer las piezas y características de su aspiradora para así garantizar su uso adecuado y seguro. Revise estas indicaciones antes de usar su aspiradora.

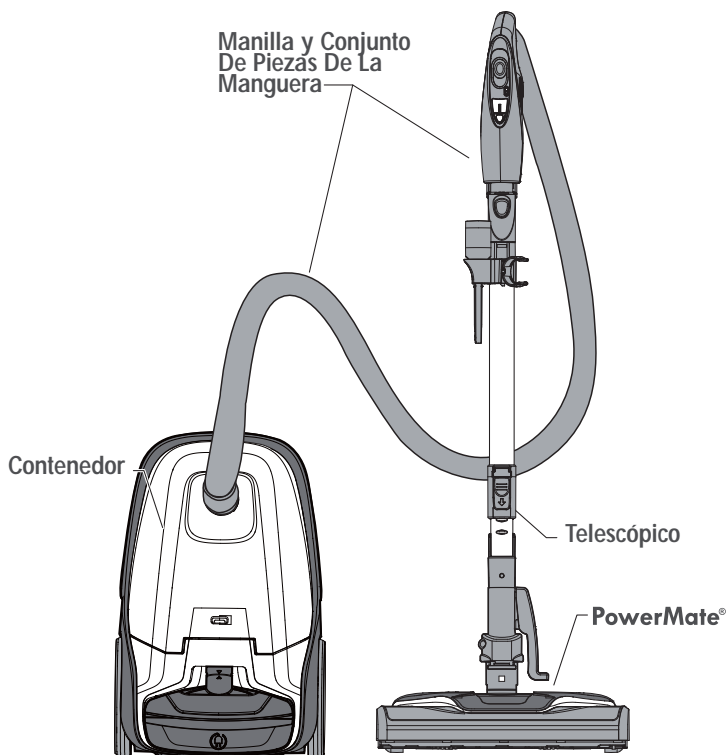

PIEZAS DE REPUESTO

Pieza	Pieza No. (US)	Pieza No. (CA)
Correo	53013	-
Bolsa para polvo (paquete de 2)	53291	-
Bolsa para polvo (paquete de 6)	53292	63292
Filtro De Escape de Medios HEPA	591040103	-
Filtro de seguridad del motor	81002	-
Conjunto del cepillo de rodillo PowerMate®	KC84REEJZ000	-

Para ordenar filtros de reemplazo llamando al
1-877-531-7321 (US) / 1-844-608-3081 (CA).

CONTENEDOR

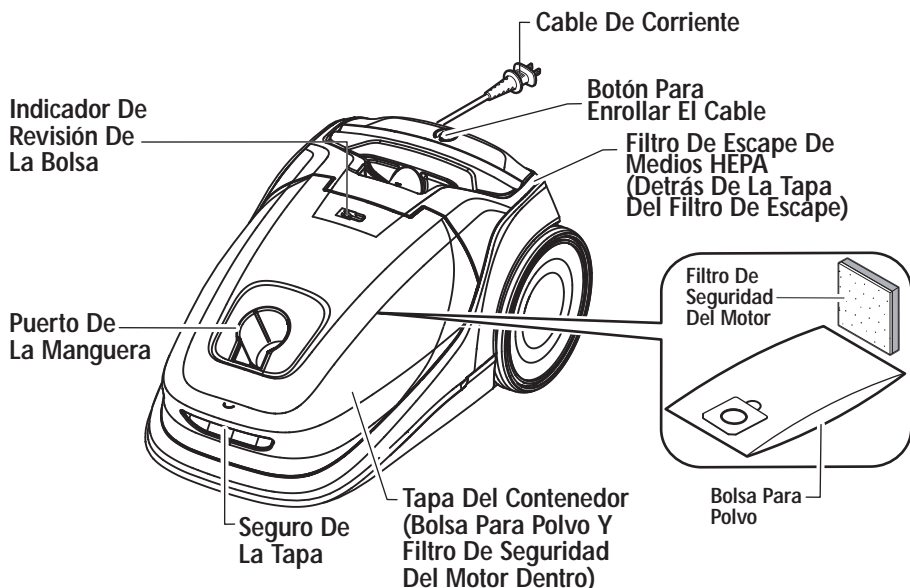

ACCESORIOS

HERRAMIENTA
PARA GRIETAS



CEPILLO
PARA PISOS*

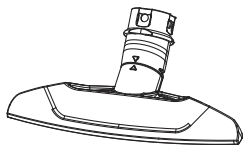

CEPILLO PARA
POLVO



SOPORTE DE
FIJACIÓN

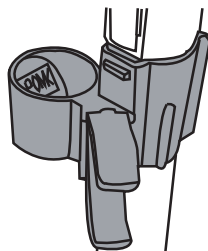

MANILLA Y CONJUNTO DE PIEZAS DE LA MANGUERA

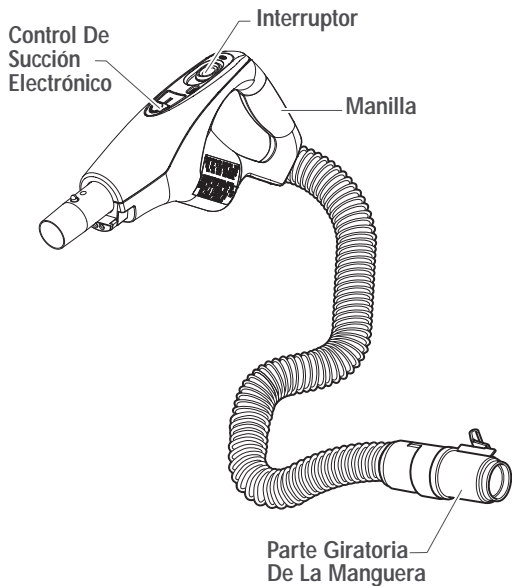

VARA TELESCÓPICA

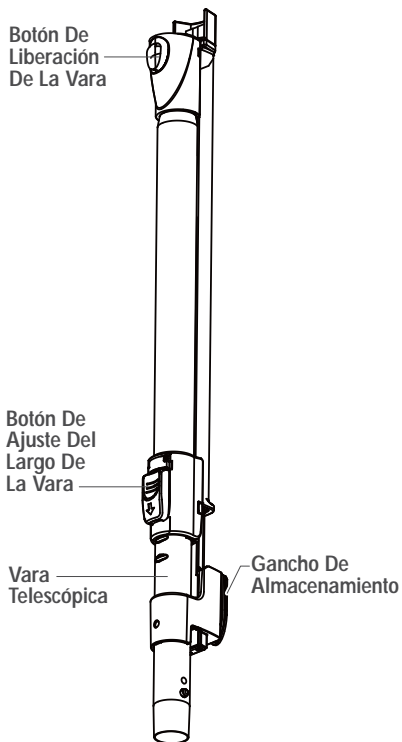

POWERMATE®

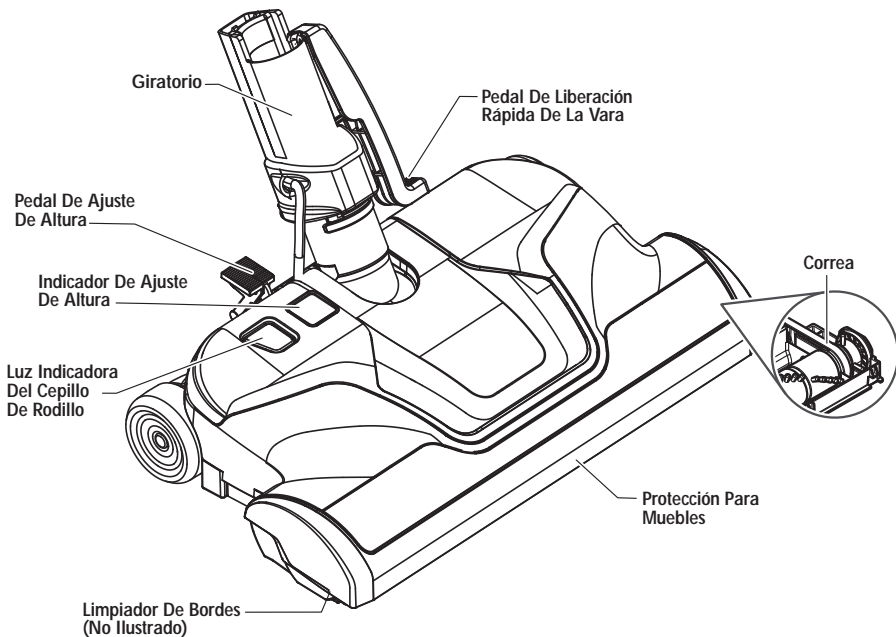



Preste especial atención a estos cuadros de alerta de peligro y siga todas las instrucciones indicadas. Las afirmaciones de **ADVERTENCIA** lo alertan sobre peligros tales como fuego, descarga eléctrica, quemaduras y lesiones personales. Las afirmaciones de **PRECAUCIÓN** lo alertan sobre peligros tales como lesiones personales y/o daños a la propiedad.

INSTRUCCIONES DE ARMADO

Antes de ensamblar su aspiradora, revise la **LISTA DE PIEZAS** (página 1). Utilice esta lista para verificar haber recibido e identificado todos los componentes de su nueva aspiradora Kenmore.



ADVERTENCIA

Riesgo de descarga eléctrica

NO conectar a la alimentación hasta que el ensamblaje esté completo. El no seguir estas indicaciones puede provocar lesiones o descargas eléctricas.

POWERMATE®

Alinee la vara e inserte en el equipo PowerMate® hasta que la vara calce en su lugar.

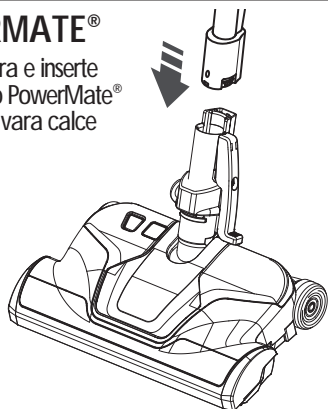

ENSAMBLAJE DE LA MANILLA

Inserte la vara en la manilla hasta que el botón de bloqueo calce en su lugar.

Extracción: Presione el botón de liberación de la vara y tire de la manilla.

Almacenamiento: Desconecte la manguera de la vara y contenedor para evitar ejercer tensión sobre la manguera durante el almacenamiento.

Almacena la manguera en una posición enrollada con holgura, de manera tal que la cubierta de la manguera no esté bajo tensión.

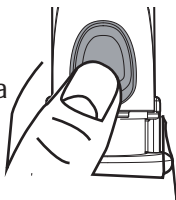
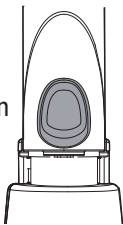

VARA (TELESCÓPICA)

El largo de la vara se ajusta y no requiere ensamblaje. Para ajustarla, empuje el botón de ajuste de la vara y deslice la vara superior hacia la altura deseada.

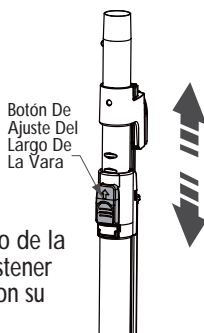

NOTA: Al ajustar el largo de la vara, tal vez necesite sostener el equipo PowerMate® con su mano o pie.

SOPORTE DE FIJACIÓN

Alinee el clip de soporte de fijación con la parte frontal de la vara. Empuje y haga calzar en la vara.

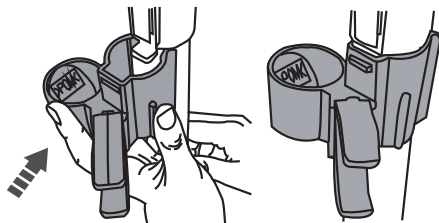

MANGUERA

Instalación: Alinee la lengüeta de seguro de la manguera con la muesca de la tapa del contenedor e inserte la manguera en él hasta que calce en su lugar.

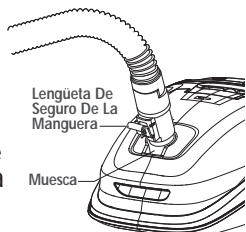

IMPORTANTE:

Empuje firmemente la manguera hacia el contenedor hasta que la lengüeta de seguro calce en su lugar. La aspiradora no funcionará sino hasta que la manguera esté completamente conectada.

Extracción: No abra la tapa antes de extraer la manguera. Con la tapa cerrada, presione la lengüeta de seguro hacia adentro para liberar y extraer la manguera.

CONTENEDOR

1. Abra la tapa del contenedor.
2. Revise que la bolsa de polvo esté correctamente instalada. Consulte **CAMBIO DE BOLSA** (página 16) para obtener instrucciones.
3. Revise que el filtro de seguridad del motor esté correctamente instalado. Consulte **LIMPIEZA DEL FILTRO DE SEGURIDAD DEL MOTOR** (página 17) para obtener instrucciones.

INSTRUCCIONES DE USO



PRECAUCIÓN

¡Piezas móviles! Para reducir el riesgo de lesiones personales, **NNO TOQUE** el cepillo de rodillo durante el funcionamiento de la aspiradora. Si toca el cepillo de rodillo mientras gira, puede sufrir cortes, magulladuras y otras lesiones. Siempre apague y desconecte del tomacorriente antes de realizar reparaciones. Preste cuidado al usar el aparato cerca de niños.



CÓMO COMENZAR



ADVERTENCIA

Riesgo de daños al producto y lesiones personales

- Apague **SIEMPRE** la aspiradora antes de desconectarla.
- El cable se mueve rápidamente al enrollarlo. Para evitar lesiones, mantenga a los niños alejados y tenga una ruta despejada al enrollar el cable.
- **NO** utilice tomacorrientes que estén sobre mesones o mesas. El cable podría dañar algunos artículos o al área circundante.
- Cuando ocurra una anomalía/falla, deje de usar el producto inmediatamente y desconecte el enchufe.

NOTA: Para reducir el riesgo de descargas eléctricas, esta aspiradora posee un enchufe polarizado (una punta es más ancha que la otra). Este enchufe calzará en el tomacorriente de pared polarizado solo en una posición. Si el enchufe no entra completamente en el tomacorriente, póngalo al revés. Si aún no calza, contacte a un técnico electricista calificado que pueda ayudarle a instalar el tomacorriente indicado. No modifique el enchufe de ningún modo.



ADVERTENCIA

Riesgo de daños al producto y lesiones personales

- **NO** utilice el aparato sobre el cable con el sistema PowerMate®. Podrían ocurrir lesiones personales o daños al producto.
- **NO** desconecte el cable tirando desde él en lugar de hacerlo desde el enchufe. Si el cable o enchufe están dañados, podrían ocurrir lesiones personales o daños a la propiedad.

1. Saque el cable desde el contenedor hasta el argo deseado. El cable no se enrollará sino hasta que se presione el botón de enrollado.

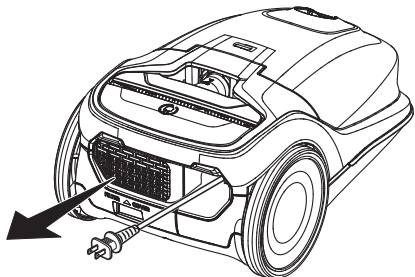

2. Conecte el cable polarizado a una tomacorriente de 120 Volts ubicado cerca del suelo.

Para enrollar: Apague y desconecte la aspiradora. Para evitar daños o lesiones, sostenga el enchufe mientras enrolla el cable. Presione el botón para enrollar el cable.

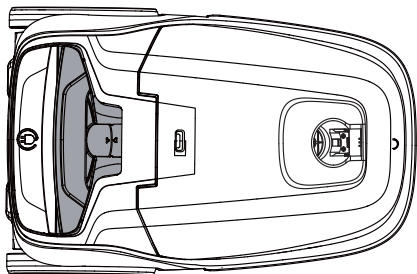

3. Baje la vara presionando el pedal de LIBERACIÓN DE LA MANILLA.

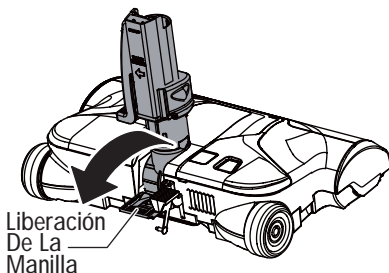

4. Seleccione un ajuste de altura del grosor presionando el pedal pertinente, en la parte posterior del equipo PowerMate®. El ajuste de grosor aparece en el indicador.

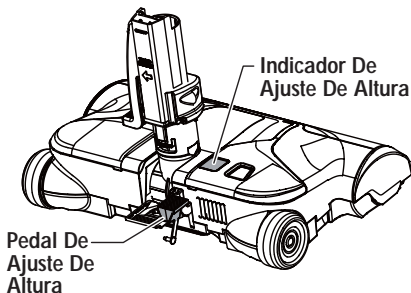

5. Seleccione una posición en el interruptor de encendido/apagado tridireccional de la manilla.

Deslice el interruptor hacia adelante a la posición **CARPET** para activar la succión del motor del depósito y el cepillo de rodillo PowerMate®. El botón indicador **CARPET** se ilumina en verde y el cepillo de rodillo PowerMate® comenzará a girar.

Deslice el interruptor hacia adelante a la posición **FLOOR** para activar únicamente la succión del motor del depósito. El botón indicador **FLOOR** se ilumina en verde y el cepillo de rodillo PowerMate no girará.

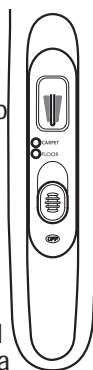

Mueva el interruptor hasta atrás, hasta su límite, para apagar la aspiradora. Los indicadores **CARPET** y **FLOOR** se volverán de color gris.

AJUSTES DE ALTURA DE GROSOR SUGERIDOS

Atención: Consulte las recomendaciones de limpieza del fabricante de su alfombra. Algunas alfombras más delicadas pueden requerir una aspiración con el cepillo de rodillo PowerMate® desactivado para prevenir daños en esas alfombras.

Para obtener la mejor y más profunda limpieza, utilice el ajuste XLO. Sin embargo, tal vez deba elevar la altura para facilitar algunos trabajos, tales como raspar felpudas y algunas de pelo largo, además de para evitar que la aspiradora se apague. Los ajustes recomendados son:

HI – Alfombras afelpadas, de fibra profunda, súper suave, ultra plush o felpudas.

MED – Grosor medio a profundo.

LO – Grosor bajo a medio.

XLO – El ajuste predilecto para muchas alfombras y para pisos sin alfombrar.

NOTA: Para proteger a los pisos sin alfombrar, deslice el interruptor de encendido/apagado tridireccional hacia la posición **FLOOR** para así detener el giro del agitador.

PRECAUCIÓN

NO deje el equipo PowerMate® funcionando en un solo lugar durante ningún periodo de tiempo. Podría dañar la alfombra.

PRECAUCIÓN

Peligro de daños al producto

Tenga cuidado si el equipo PowerMate® y la vara están en la posición vertical, ya que podrían voltearse fácilmente. Si se inclina, podrían ocurrir daños a la propiedad.

CONSEJOS DE ASPIRADO

PARA OBTENER LOS MEJORES RESULTADOS DE LIMPIEZA

- Deslice el control de succión hacia la posición **HIGH** para incrementar la succión, para tapizados y alfombras.
- Deslice el control de succión hacia la posición **LOW POWER** para reducir la succión, para alfombras ligeras o cortinas.
- Mantenga el paso de aire abierto. Examine de vez en cuando cada una de las áreas de unión en **ELIMINACIÓN DE TAPONES** (pág 15) para asegurarse de que no estén bloqueadas.

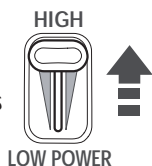

PATRÓN DE LIMPIEZA RECOMENDADO

Para obtener la mejor limpieza posible, el equipo PowerMate® debe empujarse en línea recta desde usted y luego tirarse hacia usted también en línea recta. Al finalizar cada movimiento hacia usted, la dirección del equipo PowerMate® debe cambiarse para apuntar hacia la siguiente sección por limpiar. Este patrón debe seguirse en toda la alfombra, de manera lenta y en movimientos de deslizamiento.

NOTA:

Los movimientos rápidos y torpes no permiten una limpieza completa.

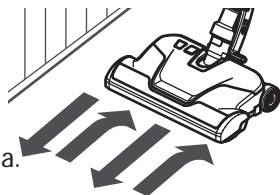

ADVERTENCIA: Apague y desconecte la aspiradora antes de revisarla.

LIMPIADOR DE BORDES

Limpiadores de bordes con cepillos activos en ambos lados del equipo PowerMate®. Guíe cualquier lago del equipo PowerMate® junto a las bases o junto a los muebles para ayudar a extraer la suciedad atrapada en los bordes de las alfombras.

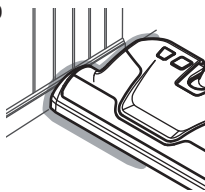

ALMACENAMIENTO DEL EQUIPO POWERMATE®

La vara inferior posee un gancho de almacenamiento en forma de U en su base, el cual se desliza en la ranura en forma de U del contenedor. El gancho de almacenamiento permite a las varas y al equipo PowerMate® almacenarse junto al contenedor y así conservar el espacio de almacenamiento. El contenedor debe almacenarse para poder usar esta característica.

El equipo PowerMate® debe estar en una posición plana para fijar la pieza al momento de almacenarlo. Utilice el pedal de liberación de la manilla para que quede en esta posición. La vara se saldrá de la ranura al levantarla para utilizarla y se deslizará hacia la ranura tras bajarla para almacenarla.

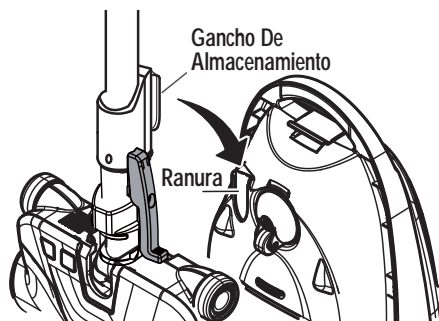

ACCESORIOS



PRECAUCIÓN

NO fije ni extraiga la manilla o varas mientras la aspiradora esté encendida. Esto podría provocar chispas y dañar los contactos o controles eléctricos.

ALMACENAMIENTO DE LOS ACCESORIOS

Este contenedor posee un soporte de almacenamiento adjunto. Extraiga el accesorio según sea necesario. Consulte la **TABLA DE USO DE ACCESORIOS** (página 13).

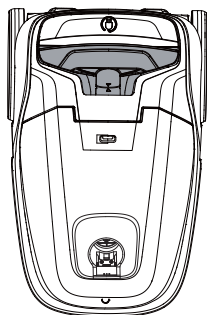

ACCESORIOS EN LA MANILLA

NOTA: Si el equipo PowerMate® está equipado, apague la aspiradora antes de extraer la manilla desde la vara.

1. Presione el botón de liberación de la vara y tire de la manilla de los accesorios.

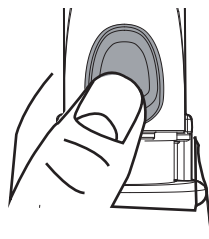

2. Deslice los accesorios hacia la manilla según sea necesario. El cepillo de suelo hará clic al encajar. Consulte la **TABLA DE USO DE ACCESORIOS** (página 13).

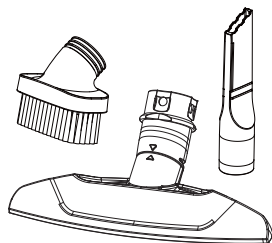

ACCESORIOS EN LA VARA

1. Para extraer la vara del equipo Power-Mate®, fije la vara en posición vertical.

2. Presione el pedal de liberación de la vara con el pie y tirela hacia arriba y afuera del equipo PowerMate®.

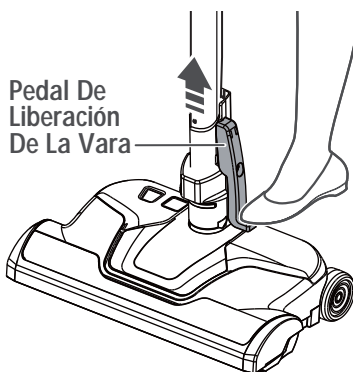

3. Deslice los accesorios hacia la vara según sea necesario. El cepillo de suelo hará clic al encajar. Véase la **TABLA DE USO DE ACCESORIOS** a continuación.



TABLA DE USO DE ACCESORIOS

ACCESORIO	ÁREA DE LIMPIEZA						
	Muebles ¹	Entre cojines ¹	Cortinas ¹	Escaleras	Pisos sin alfombrar	Pisos alfombrados/alfombras	Paredes
Herramienta para grietas 	✓	✓					
Cepillo para piso 				✓	✓		✓
PowerMate® 					✓ ²	✓	
Cepillo para limpiar polvo 	✓		✓				✓

1. Limpie siempre los accesorios antes de usarlos sobre telas.

2. El interruptor de encendido y apagado de 3 vías debería estar en la posición FLOOR.

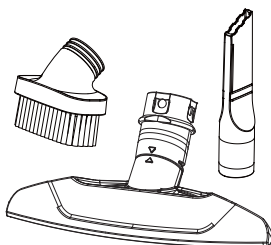
DESEMPEÑO/CARACTERÍSTICAS DE SEGURIDAD



ADVERTENCIA

Para evitar el arranque accidental del cepillo de rodillo, apague siempre y desconecte la aspiradora antes de comenzar a limpiar la zona del cepillo de rodillo. En caso contrario existe riesgo de lesiones personales.

PROTECTOR CONTRA SOBRECARGAS

El PowerMate® tiene una protección incorporada para evitar daños al motor y a la correa si el cepillo de rodillo llega a atascarse. Si el cepillo de rodillo funciona con mayor lentitud o se detiene, el protector de sobrecarga apaga el PowerMate® y el indicador de estado del cepillo de rodillo se ilumina de rojo. El motor del contenedor seguirá funcionando.



Para solucionar el problema: apague y desconecte la aspiradora de la toma de corriente, quite la obstrucción y vuelva a conectar y encender la aspiradora.

NOTA: Una vez que el motor del cepillo de rodillo se haya apagado, quite el atasco del cepillo de rodillo y seguidamente vuelva a arrancar la aspiradora. Si el problema persiste, llame a la línea telefónica de asistencia técnica para la aspiradora.

CONTROL DE SUCCIÓN ELECTRÓNICO

El control de succión electrónico le permite cambiar la potencia del motor de succión.



Aumentar succión

Aumente la succión para tapizados, alfombras y pisos sin alfombrar.

Reducir succión

Reduzca la succión para cortinas y alfombras de peso ligero.

INDICADOR DE REVISIÓN DE LA BOLSA

Cuando la aspiradora esté andando con un flujo de aire normal, el indicador **CHECK BAG** estará de color verde. El indicador se vuelve de color rojo oscuro cuando el flujo de aire se bloquea. Si esto ocurre, revise la bolsa de polvo desechable, filtro de seguridad del motor y otras posibles ubicaciones de tapones que se indican en **ELIMINACIÓN DE TAPONES** (página 15).

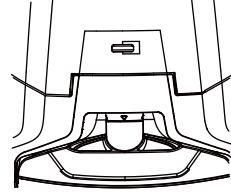

Para corregir el problema: Consulte "El indicador Check Bag se activa" en **RESOLUCIÓN DE PROBLEMAS** (página 23).

NOTA: El indicador podría activarse al usar ciertos accesorios, debido a un menor flujo de aire a través del accesorio.

PROTECTOR TÉRMICO

Esta aspiradora posee un sistema de protección térmica que se activa automáticamente para proteger a la aspiradora contra sobrecalentamientos. Si un tapón evita el flujo normal de aire hacia el motor, el protector térmico apaga el motor automáticamente. Esto deja enfriar el motor a fin de evitar posibles daños a la aspiradora.

Para corregir el problema: Apague y desconecte la aspiradora para dejarla enfriar y para que el protector térmico se reinicie. Revise y extraiga los tapones, en caso de ser necesario. Revise también o cambie los filtros tapados. Espere aproximadamente cincuenta (50) minutos para enchufar y encender la aspiradora a fin de ver si el protector del motor se reinició.

Si el motor del depósito no vuelve a funcionar correctamente tras el procedimiento de reinicio descrito arriba, deje de usarlo y llame al 1-877-531-7321 para obtener asistencia.

CUIDADO DEL CONTENEDOR

ELIMINACIÓN DE TAPONES

La aspiradora crea succión para recoger suciedad. El aire en rápido movimiento transporta la suciedad hacia la bolsa de polvo mediante los pasajes de aire. La bolsa de polvo permite al aire pasar a través de ella y atrapa la suciedad.

Para obtener los mejores resultados de limpieza, mantenga el pasaje de aire despejado.

Revise las zonas con asterisco (★) ocasionalmente en búsqueda de taponamientos. Apague y desconecte la aspiradora antes de revisarla.

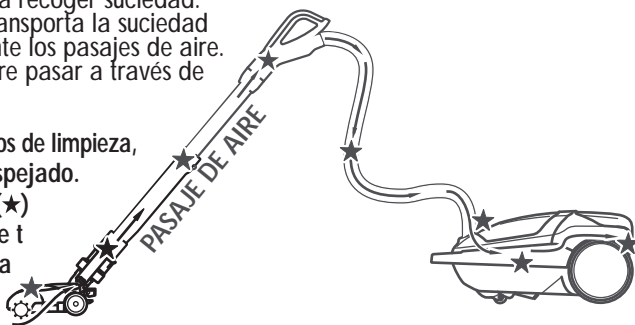

PARA REVISAR SI HAY TAPONES:

- Revise la bolsa de polvo y cámbiela completa. Consulte **CAMBIO DE LA BOLSA DE POLVO** (página 16).
- Revise el filtro de seguridad del motor y filtro de escape de medios HEPA para luego limpiar o reemplazar según sea necesario. Consulte **LIMPIEZA DEL FILTRO DE SEGURIDAD DEL MOTOR** (página 17) y **CAMBIO DEL FILTRO DE ESCAPE DE MEDIOS HEPA** (página 18).
- Revise el PowerMate® para detectar cualquier suciedad o residuos en el área de desplazamiento de la correa o en la zona del cepillo de rodillo. Retire cualquier hilacha o residuos que hayan quedado en el cepillo de rodillo o en las tapas de cierre. Consulte la sección **LIMPIEZA DEL CEPILLO DE RODILLO** (página 20).

Si la aspiradora tiene poca succión, haga lo siguiente:

1. Conecte la manguera al contenedor y encienda la aspiradora. Revise que haya succión en el extremo de la manguera. Si hay buena succión en la manilla de la manguera, no hay taponamientos en ella. Si la succión es mala, extraiga toda suciedad o sedimentos en la manguera y manilla.
2. Conecte la manilla de la manguera a la varilla. Revise que haya succión en el extremo de la varilla. Si hay buena succión en el extremo de la varilla, no hay taponamientos en ella. Si la succión es mala, extraiga toda suciedad o sedimentos de la varilla.
3. Revise la zona giratoria del equipo PowerMate®. Extraiga cualquier suciedad o sedimentos.

LIMPIEZA DEL EXTERIOR Y DE LOS ACCESORIOS

1. Apague y desconecte la aspiradora. NO deje caer agua sobre la aspiradora.
2. Para limpiar el exterior o para reducir la electricidad estática y la acumulación de polvo, limpie la superficie exterior con un paño limpio y suave que se haya empapado con una solución de detergente líquido suave y agua para luego haberse estrujado. Seque después de limpiar.



PRECAUCIÓN

No use accesorios si están mojados. Los accesorios usados en zonas sucias, tales como bajo un refrigerador, no deben usarse en otras superficies sino hasta haberlas lavado. Podrían dejar marcas.

CAMBIO DE LA BOLSA PARA POLVO

Para obtener los mejores resultados de limpieza, la bolsa de polvo debe cambiarse a menudo. El indicador CHECK BAG se encenderá de color rojo cuando la bolsa deba cambiarse o cuando el flujo de aire esté bloqueado.

NOTA: Consulte **PIEZAS DE REPUESTO** para conocer los números de piezas y detalles de adquisición (página 5).

1. Apague y desconecte la aspiradora.

2. Extraiga la manguera desde el contenedor.

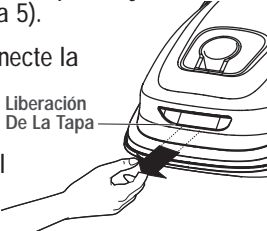

3. Apriete el botón de liberación de la tapa y luego levante la tapa del contenedor.

4. Saque la bolsa desde su lugar de montaje. Liberación de la tapa

Nota: El montaje de la bolsa se moverá hacia adelante tras extraer la bolsa. Esto evitará que la tapa se cierre antes de poder instalar una nueva bolsa.

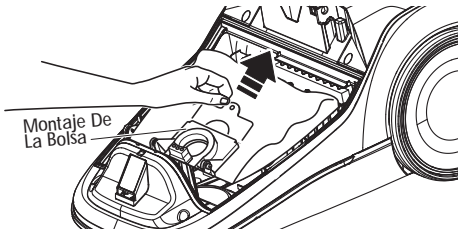

5. Revise el filtro de seguridad del motor y limpie o, si es necesario, cámbielo. Consulte **LIMPIEZA DEL FILTRO DE SEGURIDAD DEL MOTOR** (página 17).

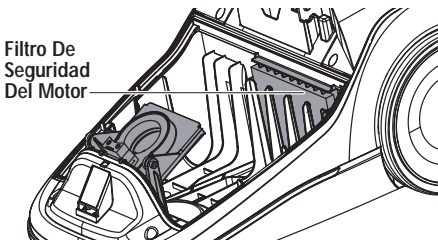

NO doble ni pliegue la mitad del cartón al instalar la bolsa en las ranuras de montaje.

6. Gire el montaje de la bolsa e instálela en las ranuras según la ilustración, empujando hasta que la lengüeta de cartón se bloquee en posición y se alineen los orificios.

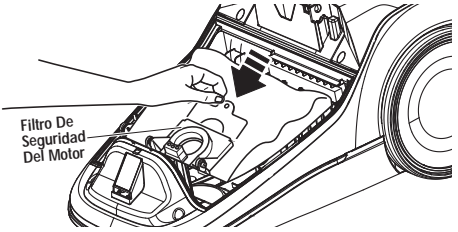

7. Inserte la bolsa de manera segura hacia su cavidad, de forma que ninguna parte de ella quede pinzada por la tapa.

8. Cierre y asegure la tapa del contenedor.

9. Inserte la manguera en el contenedor hasta que calce en su lugar.

10. Enchufe el cable en el tomacorriente.

PRECAUCIÓN

JAMÁS REUTILICE UNA BOLSA PARA POLVO. Los materiales muy finos, tales como aromatizadores de alfombras, maquillaje en polvo, polvo fino, yeso, hollín, pelusas de alfombra nueva, etc. pueden tapan la bolsa y hacer que explote antes de llenarse, lo cual puede dañar al motor de la aspiradora. Cambie la bolsa más a menudo cuando aspire este tipo de materiales.

LIMPIEZA DEL FILTRO DE SEGURIDAD DEL MOTOR



ADVERTENCIA

Riesgo de descarga eléctrica
Apague y desconecte la aspiradora del tomacorriente. No utilice la aspiradora sin el filtro de seguridad del motor instalado. Asegúrese de que el filtro esté seco y adecuadamente instalado para así evitar que el motor falle o sucedan descargas eléctricas.

FILTRO DE SEGURIDAD DEL MOTOR

Revise ocasionalmente el filtro de seguridad del motor y límpielo cuando esté sucio.

NOTA: Consulte **PIEZAS DE REPUESTO** para conocer los números de piezas y detalles de adquisición (página 5).

1. Extraiga la bolsa como se indica en la sección **CAMBIO DE LA BOLSA PARA POLVO** (página 16).

2. Extraiga el filtro de seguridad del motor como se indica.

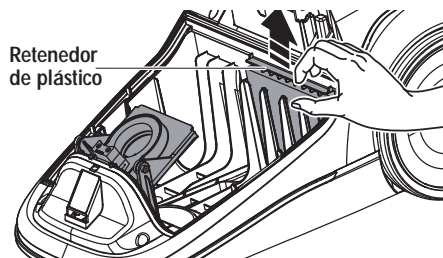

3. Lave el filtro en agua jabonosa tibia, enjuague y seque. No lo limpie en el lavavajillas ni lo instale mientras esté mojado.

4. Deslice el filtro de vuelta a su lugar en la cavidad para la bolsa.

5. Reinstale la bolsa como se indica en la sección **CAMBIO DE LA BOLSA PARA POLVO** (página 16).

CAMBIO DEL FILTRO DE ESCAPE DE MEDIOS HEPA



ADVERTENCIA

Riesgo de incendio o descarga eléctrica

No utilice el producto con un filtro de escape tapado o sin el filtro de escape instalado.

No utilice el producto sin la tapa del filtro instalada.

FILTRO DE ESCAPE, MEDIOS HEPA

El cartucho del filtro de escape de medios HEPA debe reemplazarse cuando esté sucio. Reemplace el filtro cuando toda su superficie esté cubierta de manera pareja. El filtro **NO** puede lavarse, ya que esto lo haría perder su capacidad de atrapar el polvo.

NOTA: Consulte **PIEZAS DE REPUESTO** para conocer los números de piezas y detalles de adquisición (página 5).

1. Empuje el seguro para liberar la tapa del filtro de escape desde la ranura del contenedor.

Tapa Del Filtro De Escape
Seguro

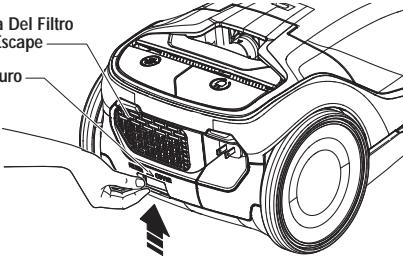

2. Tire la tapa del filtro hacia abajo y afuera para extraerla desde su cámara en el contenedor.
3. Extraiga el cartucho del filtro de escape de medios HEPA desde la tapa del filtro.

Filtro De Escape de Medios HEPA

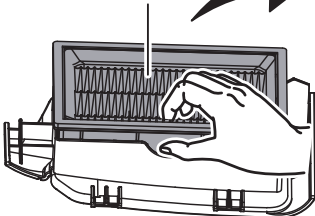

4. Inserte el nuevo cartucho del filtro de escape de medios HEPA en la tapa del filtro con el sello de goma hacia arriba.

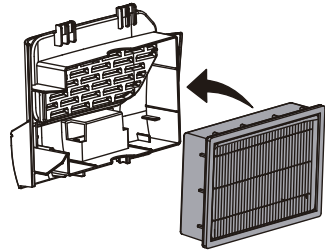

5. Para reinstalar la tapa del filtro de escape, inserte las dos lengüetas de la tapa en las ranuras sobre la cámara del filtro.

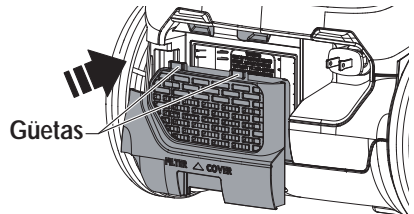

6. Gire la tapa del filtro hacia abajo hasta que calce en su lugar.

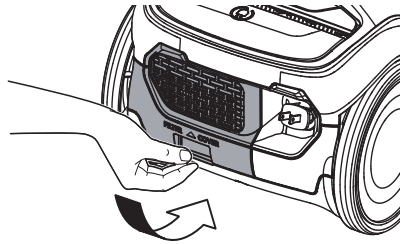

CUIDADO DEL EQUIPO POWERMATE®

Siga siempre todas las precauciones de seguridad al realizar mantenimiento al equipo PowerMate®.

ADVERTENCIA

Riesgo de descarga eléctrica o lesiones personales

Apague siempre y desconecte la aspiradora antes de realizarle mantenimiento. No hacer esto podría provocar descargas eléctricas o lesiones personales provocadas por un encendido súbito de la aspiradora.

CAMBIO DE LA CORREA Y LIMPIEZA DEL CEPILLO DE RODILLO

EXTRACCIÓN DE LA CORREA

1. Presione el pedal de liberación de la manilla y baje la zona giratoria. Voltee el equipo PowerMate® y extraiga los cuatro (4) tornillos que fijan la base a la tapa del equipo PowerMate®.

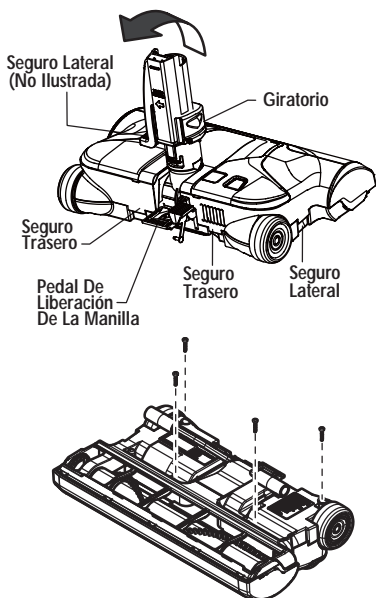

2. Voltee el equipo PowerMate® hacia arriba. Suelte los seguros trasero y lateral. (Un destornillador de paleta podría ser necesario).

3. Tome la tapa desde la parte posterior y tire de ella hacia arriba para extraerla de la base.

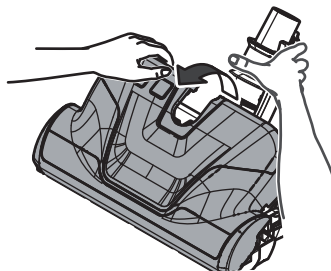

4. Levante y saque el conjunto del cepillo de rodillo, y extraiga la correa desgastada.

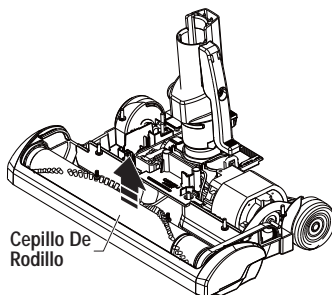

5. Revise y limpie las áreas de las tapas de los extremos. Vea la imagen en la página 20 donde se muestra todo el conjunto del cepillo de rodillo.

LIMPIEZA DEL CEPILLO DE RODILLO:

NOTA: Para mantener la eficiencia limpiadora a un alto nivel y prevenir daños a su aspiradora, el cepillo de rodillo debe limpiarse cada vez que se cambia la correa.

El cepillo de rodillo también debe limpiarse según el siguiente programa:

Uso de la aspiradora	Limpié el cepillo de rodillo
PESADO- (se utiliza todos los días)	Cada semana
MODERADO- (se utiliza de 2 a 3 veces por semana)	Cada mes
LIGERO- (se utiliza 1 vez por semana)	Cada 2 meses

IMPORTANTE

Apague y desconecte la aspiradora del tomacorriente. Revise y retire cualquier hilacha o pelusas acumuladas en el cepillo de rodillo PowerMate® y en la zona de las tapas de cierre.

Extraiga cualquier suciedad o sedimentos en la zona de recorrido de la correa o en el área de la unidad de cepillado.

Extraiga cuidadosamente cualquier hebra enrollada en el agitador o tapas del extremo.

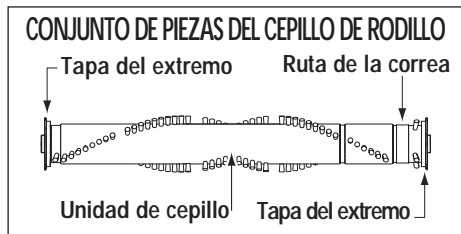

REINSTALACIÓN DE LA CORREA

1. Instale una nueva correa sobre el eje del motor y luego sobre la ruta de la correa.

NOTA: Consulte **PIEZAS DE REPUESTO** para conocer los números de piezas y detalles de adquisición (página 5).

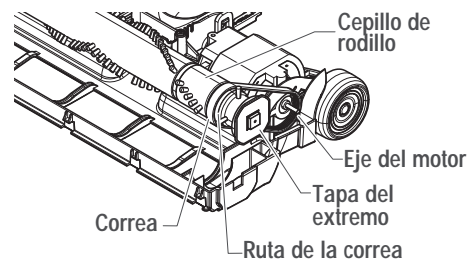

2. Reinstale el conjunto de piezas del cepillo de rodillo en el equipo PowerMate®.

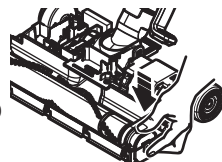

3. Alinee el frente de la tapa y la base. Deje la tapa reposando sobre el borde frontal de la base, como se indica.

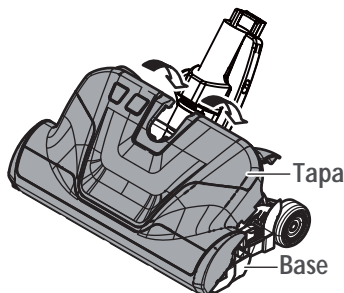

4. Gire la parte posterior de la tapa. Presione la tapa firmemente hasta que los seguros lateral y trasero calcen en su lugar.

NOTA: Asegúrese de que no hayan brechas entre la tapa y la base.

5. Voltee el equipo PowerMate® al revés y reinstale los cuatro (4) tornillos que fijan la tapa a la base.

MANTENIMIENTO DEL CEPILLO DE RODILLO



ADVERTENCIA

Riesgo de descarga eléctrica o lesiones personales

Apague siempre y desconecte la aspiradora antes de realizarle mantenimiento. No hacer esto podría provocar descargas eléctricas o lesiones personales provocadas por un encendido súbito de la aspiradora.

REVISIÓN DE LOS CEPILLOS

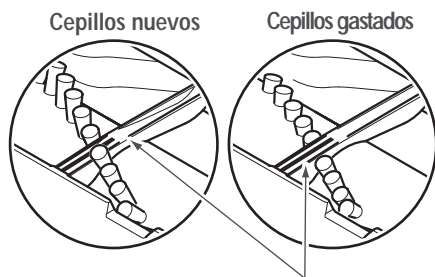

Barra de soporte de la base

Cuando los cepillos están desgastados al nivel de las barras de soporte de la base, sustituya el conjunto del cepillo de rodillo.

REEMPLAZO DEL CONJUNTO DE PIEZAS DEL CEPILLO DE RODILLO

1. Extraiga el cepillo para piso desde el equipo PowerMate®.
2. Retire la tapa de PowerMate®, la correa y el conjunto del cepillo de rodillo. Consulte "Extracción de la correa" en la sección **CAMBIO DE CORREA Y LIMPIEZA DEL CEPILLO DE RODILLO** (página 19).
3. Instale el nuevo conjunto del cepillo de rodillo.
4. Reinstale la correa y la tapa del equipo PowerMate®. Consulte "Reinstalación de la correa" en la sección **CAMBIO DE LA CORREA Y LIMPIEZA DEL CEPILLO DE RODILLO** (página 20).

NOTA: Consulte **PIEZAS DE REPUESTO** para conocer los números de piezas y detalles de adquisición (página 5).

RESOLUCIÓN DE PROBLEMAS

Revise esta tabla para encontrar soluciones que pueda aplicar usted mismo a problemas de rendimiento menores. Cualquier otro servicio deberá ser efectuado por un agente cualificado de servicio técnico.



ADVERTENCIA

Apague siempre y desconecte la aspiradora antes de realizarle mantenimiento. El no seguir estas indicaciones puede provocar lesiones personales o descargas eléctricas.

PROBLEMA	POSIBLE CAUSA	POSIBLE SOLUCIÓN
La aspiradora no enciende.	Está desenchufada del tomacorriente.	Enchufe firmemente, presione el interruptor de encendido.
	Fusible quemado/automático activado en el panel eléctrico de la casa.	Reinicie el automático o cambie el fusible.
	Conexiones eléctricas de la manguera sueltas.	Reconecte los extremos de la manguera.
Recolección de suciedad ineficiente.	Bolsa para polvo llena o tapada.	Cambie la bolsa.
	Pasajes de aire tapados.	Limpie los pasajes de aire.
	Filtros sucios.	Limpie/cambie los filtros.
	Ajuste de altura de grosor equivocado.	Ajuste la configuración.
	Posición de control de succión equivocada seleccionada.	Ajuste el control de succión.
	Orificio en la manguera.	Cambie la manguera.
	Desgaste en el cepillo de rodillo de PowerMate®.	Cambie el cepillo de rodillo.
	Correa gastada o rota.	Consulte la sección CAMBIO DE LA CORREA Y LIMPIEZA DEL CEPILLO DE RODILLO. (página 19).
	Suciedad en el cepillo de rodillo o las tapas de cierre.	
	Tapa del contenedor abierta.	Cierre y asegure la tapa.
Protector de sobrecarga activado en el equipo PowerMate®. Consulte PROTECTOR CONTRA SOBRECARGA (página 14).	Quite cualquier elemento que pueda estar atrapado o atascado, seguidamente vuelva a encender la aspiradora. Si la aspiradora arranca y se detiene de nuevo, limpie el cepillo de rodillo y las tapas de cierre y vuelva a encender la aspiradora.	

RESOLUCIÓN DE PROBLEMAS

La aspiradora enciende, pero se apaga.	Las conexiones eléctricas de la manguera o contenedor se detienen.	Revise las conexiones y reconecte los extremos de la manguera.
	Protector de sobrecarga activado en el equipo PowerMate®. Consulte PROTECTOR CONTRA SOBRECARGA (página 14).	Quite cualquier elemento que pueda estar atrapado o atascado, seguidamente vuelva a encender la aspiradora. Si la aspiradora arranca y se detiene de nuevo, limpie el cepillo de rodillo y las tapas de cierre y vuelva a encender la aspiradora.
	Protector térmico activado en el contenedor.	Consulte PROTECTOR TÉRMICO (página 14).
El equipo PowerMate® no funciona al estar adjunto.	Conexiones del equipo PowerMate® desconectadas.	Enchufe firmemente.
	Correa gastada o rota.	Consulte la sección CAMBIO DE LA CORREA Y LIMPIEZA DEL CEPILLO DE RODILLO (página 19).
	Suciedad en el cepillo de rodillo o las tapas de cierre.	
	Protector de sobrecarga activado en el equipo PowerMate®. Consulte PROTECTOR CONTRA SOBRECARGA (página 14).	Quite cualquier elemento que pueda estar atrapado o atascado, seguidamente vuelva a encender la aspiradora. Si la aspiradora arranca y se detiene de nuevo, limpie el cepillo de rodillo y las tapas de cierre y vuelva a encender la aspiradora.
	Interruptor de la manilla en la posición FLOOR.	Deslice el interruptor de la manilla hacia la posición CARPET para activar el equipo PowerMate®.
El indicador CHECK BAG se activa.	Bolsa para polvo llena o tapada.	Cambie la bolsa.
	Filtros sucios.	Limpie/cambie los filtros.
	Pasaje de aire bloqueado.	Limpie el bloqueo del pasaje de aire.
	Ciertas herramientas accesorias.	Lo cual es completamente normal. El indicador se volverá verde al sacar la herramienta.
La aspiradora recoge alfombras movibles o el equipo PowerMate® empuja demasiado fuerte.	Ajuste de altura de grosor equivocado.	Ajuste la configuración.
	La succión es demasiado potente.	Reduzca la succión girando el control de succión en la base del asa para abrir el agujero del flujo de aire.
El cable no se enrolla.	Cable de alimentación sucio.	Limpie el cable de alimentación.
	Cable atascado.	Tire del cable y enrolle nuevamente.
La aspiradora deja marcas en la alfombra	Patrón de aspirado incorrecto.	Consulte CONSEJOS DE ASPIRADO (página 11).

SOMMAIRE

Avant utilisation de votre nouvel aspirateur	1
Consignes importantes de sécurité.....	2-3
Garantie de l'aspirateur.....	3
Pièces et fonctionnalités.....	5-7
Instructions de montage.....	8-9
Instructions d'utilisation.....	10-15
Caractéristiques de performance/sécurité.....	16-17
Entretien du traîneau	18-22
Entretien du PowerMate®	23-25
Dépannage.....	26-28
Demande D'assistance Ou De Service	Quatrième de couverture

AVANT UTILISATION DE VOTRE NOUVEL ASPIRATEUR

Veuillez lire le présent manuel. Il vous permet de monter et d'utiliser votre nouvel aspirateur Kenmore de la manière la plus sûre et la plus efficace possible.

Pour obtenir de plus amples informations sur l'entretien et l'utilisation de l'aspirateur, appelez la ligne d'assistance pour l'aspirateur au 1-877-531-7321 (US) / 1-844-608-3081 (CA).

Lorsque vous demandez des renseignements, vous devez disposer des numéros de modèle et de série complets du produit. Les numéros de modèle et de série de votre aspirateur figurent sur la plaque signalétique apposée sur le produit.

Notez le numéro de modèle et le numéro de série de votre nouvel aspirateur Kenmore dans l'espace ci-dessous.

Numéro du Modèle.....

Numéro de Série.....

Date d'Achat.....

Veuillez conserver en lieu sûr le présent manuel ainsi que votre ticket de caisse (reçu) afin de pouvoir vous y référer ultérieurement.

LISTE DU CONTENU

Votre ASPIRATEUR KENMORE est emballé avec les pièces et composants suivants montés séparément dans le carton:

- Aspirateur-traîneau
- Accessoire PowerMate®
- Suceur plat
- Brosse à planchers
- Manche et Tuyau
- Tube Télescopique
- Guide D'entretien Et D'utilisation
- Brosse à épousseter
- Porte-accessoires

CONSIGNES DE SÉCURITÉ

Lisez l'intégralité des consignes du présent manuel avant de monter ou d'utiliser votre aspirateur.

AVERTISSEMENT

Votre sécurité est importante pour nous. Afin de réduire tous risques d'incendie, d'électrocution, de blessures corporelles ou d'endommagement lors de l'utilisation de votre aspirateur, veuillez respecter les consignes de sécurité de base, notamment les suivantes :

- Utilisez votre aspirateur uniquement conformément aux descriptions contenues dans le présent manuel. Utilisez votre aspirateur uniquement avec les accessoires recommandés par Sears.
- Coupez l'alimentation électrique avant de réparer ou de nettoyer la zone de la brosse. Le non-respect de cette consigne peut déclencher un démarrage inattendu de la brosse qui peut entraîner des blessures corporelles causées par des pièces mobiles.
- Ne pas laisser l'aspirateur lorsqu'il est branché. Débranchez celui-ci de la prise de courant lorsque vous ne l'utilisez et avant de procéder à son entretien.
- Afin de réduire tous risques d'électrocution, ne pas utiliser l'appareil à l'extérieur ni sur des surfaces humides.
- Ne pas permettre que l'appareil soit utilisé comme un jouet. Soyez très attentif s'il est utilisé par des enfants ou si des enfants se trouvent à proximité.
- Ne pas utiliser avec un cordon ou une fiche endommagé(e). En cas de dysfonctionnement de l'aspirateur, s'il est tombé, s'il est endommagé, s'il est resté à l'extérieur ou s'il est tombé dans de l'eau, cessez immédiatement de l'utiliser, puis composez le numéro : 1-877-531-7321 (US) / 1-844-608-3081 (CA). pour obtenir de l'aide.
- Ne pas tirer ni porter l'appareil en utilisant le cordon. Ne pas utiliser celui-ci en guise de poignée ou pour fermer une porte et ne pas l'enrouler autour de bords coupants ou d'arêtes vives. Ne pas faire fonctionner l'aspirateur par dessus le cordon. Maintenez le cordon à l'écart de toutes surfaces chaudes.
- Ne pas débrancher l'appareil en tirant sur le cordon. Pour débrancher le produit, saisissez la fiche, pas le cordon.
- Ne pas manipuler la fiche ou l'aspirateur avec les mains mouillées.
- N'introduire aucun objet dans les orifices de l'appareil.
- Ne pas utiliser l'appareil en cas d'obstruction de l'une de ses ouvertures. Faites en sorte que celles-ci restent exemptes de poussières, de peluches, de cheveux ou de poils et de tout autre élément susceptible de réduire la circulation de l'air.
- Tenez les cheveux, les vêtements amples, les doigts et toutes les parties du corps à l'écart des ouvertures et des pièces mobiles.
- Désactivez toutes les commandes avant débranchement.
- Faites très attention lorsque vous nettoyez des escaliers.
- Ne pas le déposer sur des chaises, des tables, etc. Gardez-le sur le plancher.
- Ne pas utiliser l'aspirateur pour aspirer des liquides inflammables ou combustibles (essence, liquide de nettoyage, parfums, etc.), ni dans des endroits où ceux-ci peuvent être présents. Les émanations de ces substances peuvent engendrer des

CONSIGNES DE SÉCURITÉ

risques d'incendie ou d'explosion.

- Ne pas aspirer de matières en combustion ou qui dégagent de la fumée, telles que des cigarettes, des allumettes ou des cendres chaudes.
- Ne pas utiliser l'appareil sans le sac à poussière et/ou des filtres en place.
- Remplacez toujours le sac à poussière après aspiration de produits de nettoyage pour tapis ou de lotion rafraîchissante, de poudres et de poussières fines. Ces produits obstruent le sac, réduisent la circulation d'air et risquent de provoquer l'éclatement du sac. Le non-remplacement du sac risque d'endommager définitivement l'aspirateur.
- Ne pas utiliser l'aspirateur pour récupérer des objets durs, de petits jouets, des épingles, des trombones, etc. Ceux-ci peuvent endommager l'aspirateur.
- Ne pas utiliser l'aspirateur sans le filtre d'évacuation ou le couvercle du logement du filtre en place.
- Le tuyau renferme des fils électriques. Ne pas l'utiliser lorsqu'il est endommagé, coupé ou percé. Remplacez-le s'il est coupé ou usé. Ne pas récupérer des objets tranchants.
- Veillez toujours à mettre hors tension et à débrancher l'aspirateur avant d'y raccorder ou d'en détacher le tuyau, le tube ou l'accessoire PowerMate®.
- Tenez la fiche lors du rembobinage sur la bobine de cordon. Ne pas laisser la fiche s'agiter comme un fouet lors de l'enroulement.
- Il vous incombe de vous assurer que votre aspirateur n'est utilisé par aucune personne incapable de le faire fonctionner correctement.

VEUILLEZ CONSERVER LES PRÉSENTES CONSIGNES

Un bon montage et une utilisation en toute sécurité de votre aspirateur relèvent de votre responsabilité. Votre aspirateur est conçu pour un usage Domestique. Veuillez lire attentivement le présent Guide d'Entretien et d'Utilisation pour connaître les consignes de sécurité et d'utilisation importantes qu'il contient. Le présent guide contient des consignes de sécurité sous des symboles d'avertissement et de mise en garde.

GARANTIE COUVRANT L'ASPIRATEUR

GARANTIE LIMITÉE

À compter de la date de vente, ce produit est garanti contre tout défaut de fabrication et de matériaux PENDANT UN AN.

MUNI D'UNE PREUVE DE VENTE, tout produit défectueux peut être retourné au revendeur aux fins de remplacement gratuit.

La marque Kenmore est utilisée sous licence. Adressez toutes les demandes de service sous garantie en composant le numéro : 1-877-531-7321 (US) / 1-844-608-3081 (CA).

La présente garantie ne couvre pas les filtres ou les courroies, qui constituent des pièces consommables susceptibles de s'user dans le cadre d'une utilisation normale pendant la période de garantie.

La présente garantie sera nulle et non avenue en cas d'utilisation éventuelle de ce produit à toutes autres fins que personnelles et privées.

La présente garantie vous donne des droits légaux spécifiques, et vous pouvez également avoir d'autres droits qui varient d'un État à l'autre.

Cleva North America, Inc., Greenville, SC 29607

CONSIGNES DE SÉCURITÉ IMPORTANTES

Le système AllergenSeal™ vous informe que cet aspirateur capture 99,97 % de poussières et de particules pouvant atteindre 0,3 micron à l'intérieur de votre aspirateur, les empêchant ainsi de se retrouver dans l'air que vous respirez.

PIÈCES ET CARACTÉRISTIQUES

Il est important de connaître les pièces et les caractéristiques de votre aspirateur pour en assurer l'utilisation correcte et en toute sécurité. Examinez-les avant d'utiliser votre aspirateur.

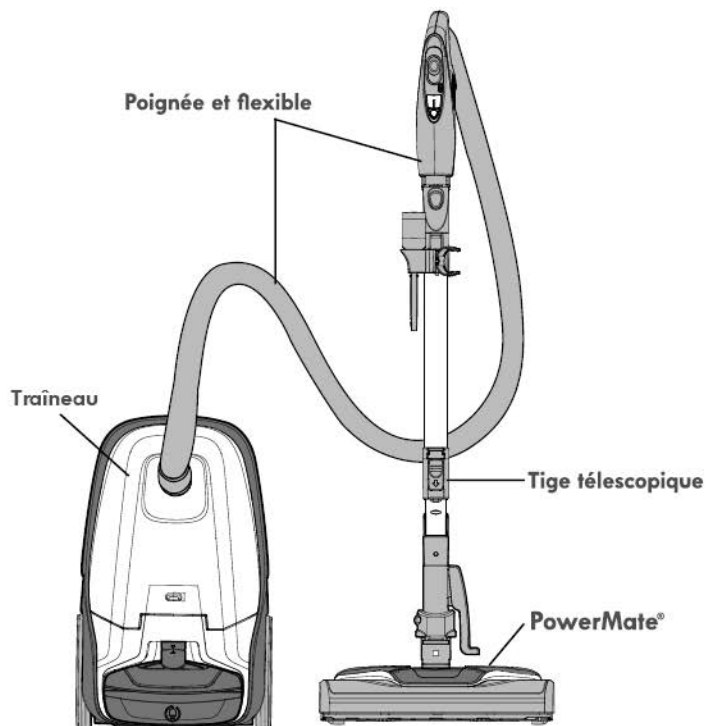

PIÈCES DE RECHANGE

Pièce	N° au (US)	N° au (CA)
Courroie	53013	-
Sac À Poussière (Lot de 2)	53291	-
Sac À Poussière (Lot de 6)	53292	63292
Filtre d'Évacuation À Cartouche HEPA	591040103	-
Filtre de Sécurité du Moteur	81002	-
Brosse à Rouleau de l'Accessoire PowerMate®	KC84REEJZ000	-

Pour passer commande d'une pièce de rechange, veuillez composer le numéro : 1-877-531-7321.

PIÈCES ET CARACTÉRISTIQUES

TRAÎNEAU

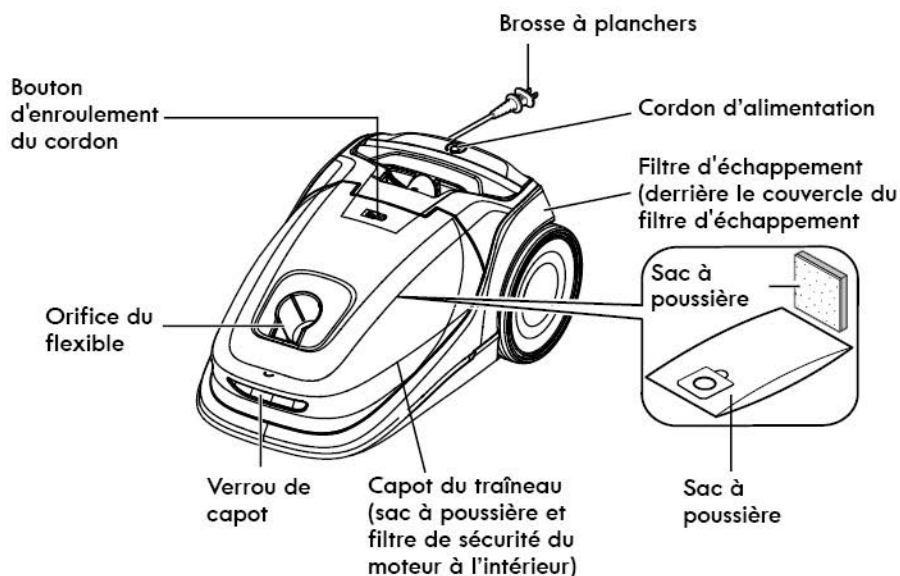

ACCESSOIRES

EMBOUT PLAT



BROSSE DE PLANCHER (STOCKÉE EN BIDON)



BROSSE À ÉPOUSSETER



PORTE-ACCESSOIRES

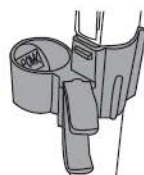

PIÈCES ET CARACTÉRISTIQUES

MANCHE ET TUYAU

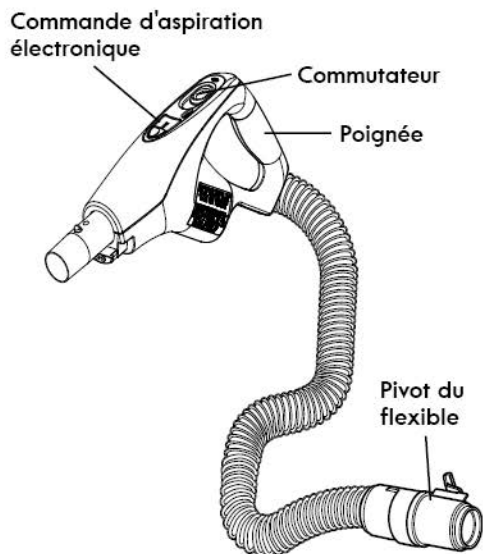

TUBE

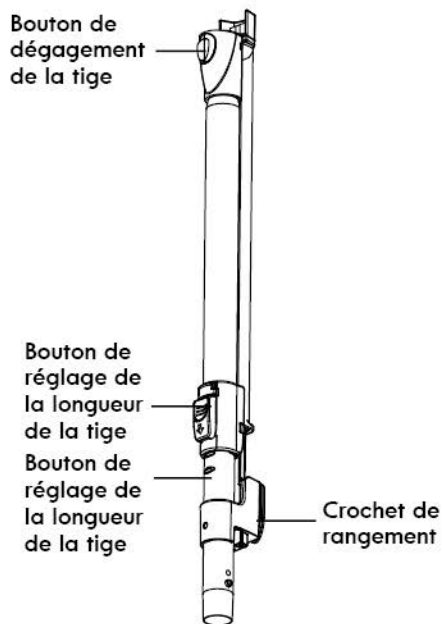

POWERMATE®

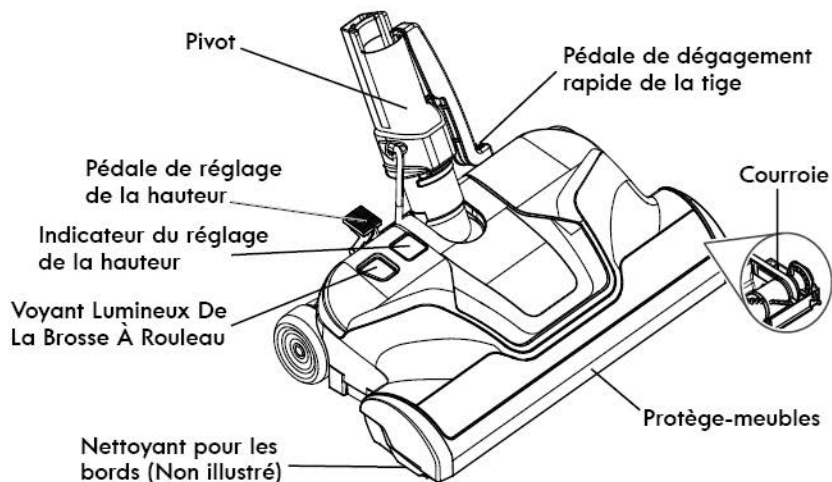



Veillez porter une attention particulière à ces boîtes d'alerte et suivre les instructions données. Les **AVERTISSEMENTS** vous alertent sur les dangers tels que le feu, les risques d'électrocution, les brûlures et les blessures corporelles. Les **MISES EN GARDE** vous signalent des dangers tels que des blessures corporelles et/ou des dommages matériels.

INSTRUCTIONS DE MONTAGE

Avant de monter l'aspirateur, consultez la **LISTE D'EMBALLAGE** (page 1). Utilisez cette liste pour vous assurer que vous avez reçu et identifié tous les composants de votre nouvel aspirateur Kenmore.



AVERTISSEMENT

Risque d'électrocution

NE PAS brancher le produit sur une prise de courant tant que le montage n'est pas terminé. Le non-respect de cette consigne peut entraîner des risques d'électrocution ou des blessures.

POWERMATE®

Alignez la tige, puis insérez-la sur PowerMate® jusqu'à ce que celle-ci se verrouille en place.



MONTAGE DE LA POIGNÉE

Insérez la tige dans la poignée jusqu'à ce que le bouton de verrouillage s'enclenche.

Pour retirer: Appuyez sur le bouton de dégagement de la tige, puis tirez sur la poignée.

Pour ranger: Détachez le flexible de la tige et du traîneau afin d'éviter toute pression sur le flexible pendant le rangement. Rangez le flexible enroulé de manière lâche afin d'éviter toute pression sur le revêtement du flexible.

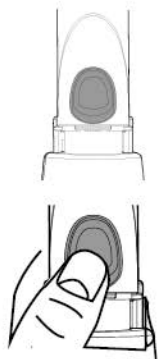

TIGE (TÉLESCOPIQUE)

La longueur de la tige est réglable et ne nécessite aucun montage. Pour la régler, appuyez simplement sur le bouton de réglage de la tige, puis faites coulisser la tige supérieure jusqu'à la hauteur souhaitée.



REMARQUE: Lorsque vous réglez la longueur de la tige, vous pouvez être obligé d'appuyer sur le PowerMate® à l'aide de la main ou du pied.

PORTE-ACCESSOIRES

Alignez l'attache du porte-accessoires sur l'avant de la tige. Appuyez dessus afin qu'elle s'enclenche sur la tige.

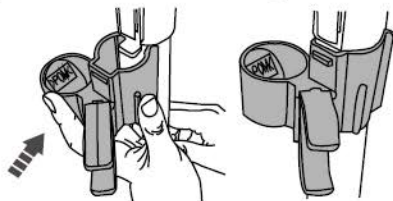

INSTRUCTIONS DE MONTAGE

TUYAU

Pour l'installer : Alignez la languette de verrouillage du tuyau sur l'encoche située dans le capot du traîneau, puis insérez le tuyau dans le traîneau jusqu'à ce qu'il s'enclenche en place.

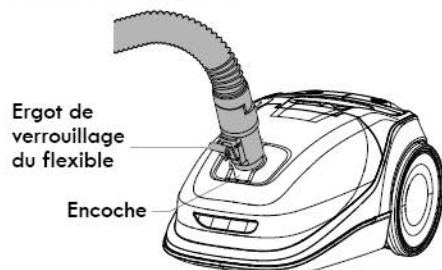

IMPORTANT:

Enfoncez fermement le tuyau dans le traîneau jusqu'à ce que la languette de verrouillage du tuyau s'enclenche en place. L'aspirateur ne fonctionnera pas tant que le tuyau n'est pas raccordé à fond.

Pour le retirer: Ne pas ouvrir le capot avant de retirer le tuyau. Lorsque le capot est fermé, appuyez sur la languette de verrouillage du tuyau pour dégager et retirer le tuyau.

TRAÎNEAU

1. Ouvrez le capot du traîneau.
2. Assurez-vous que le sac à poussière est installé convenablement. Veuillez consulter la section REMPLACEMENT DU SAC À POUSSIÈRE (page 17) pour y trouver les instructions.
3. Vérifiez si le filtre de sécurité du moteur est installé correctement. Veuillez consulter la section NETTOYAGE DU FILTRE DE SÉCURITÉ DU MOTEUR (page 18) pour obtenir des instructions.

INSTRUCTIONS D'UTILISATION

ATTENTION

Pièces mobiles ! Pour réduire le risque de blessures corporelles, **NE PAS** toucher l'rouleau brosse lorsque l'aspirateur est sous tension. Le contact avec l'rouleau brosse pendant qu'il tourne peut couper, faire un bleu à ou causer d'autres blessures. Toujours éteindre et débrancher de la prise de courant avant d'effectuer tout entretien ou réparation. Faites preuve de prudence lorsque vous utilisez l'appareil en présence d'enfants.



COMMENT DÉMARRER

AVERTISSEMENT

Risques de blessures corporelles et de dommages matériels

- **TOUJOURS** éteindre l'aspirateur avant de le débrancher.
- Le cordon s'enroule rapidement en cours de rembobinage. Maintenez les enfants à l'écart et assurez-vous d'avoir du champ lorsque vous rembobinez le cordon afin de prévenir tous risques de blessures corporelles.
- **NE PAS** utiliser de prises de courant situées au-dessus des comptoirs. Le cordon risque d'endommager des articles dans la zone environnante.
- En cas d'anomalie/de panne, cessez immédiatement d'utiliser le produit, puis débranchez la fiche d'alimentation.

REMARQUE: Pour réduire tous risques d'électrocution, cet aspirateur est doté d'une fiche polarisée; une lame est plus large que l'autre. Il n'y a qu'une façon d'insérer la fiche dans une prise polarisée. Si la fiche ne s'insère pas entièrement dans la prise, inversez la fiche. Si elle ne s'insère toujours pas correctement, contactez un électricien qualifié afin qu'il installe une prise adaptée. Ne modifiez en aucun cas la fiche.

AVERTISSEMENT

Risques de blessures corporelles et de dommages matériels

- **NE PAS** passer sur le cordon d'alimentation avec PowerMate®. Des blessures corporelles ou un endommagement du produit pourraient en résulter.
- **NE PAS** tirer la fiche de la prise de courant par le cordon d'alimentation. En cas d'endommagement du cordon ou de la fiche, des blessures corporelles ou des dommages matériels pourraient en résulter.

1. Tirez le cordon hors du traîneau jusqu'à la longueur souhaitée. Le cordon ne rembobine pas tant que le bouton de rembobinage du cordon n'est pas appuyé.

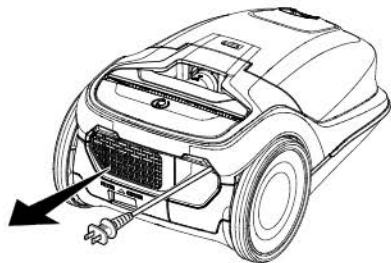

COMMENT DÉMARRER

2. Branchez le cordon d'alimentation polarisé dans une prise de 120 volts située près du plancher.

Pour rembobiner: Mettez hors tension l'aspirateur, puis débranchez-le. Tenez la fiche pendant le rembobinage afin d'éviter tous dommages ou blessures par le cordon en mouvement. Appuyez sur le bouton de rembobinage du cordon.

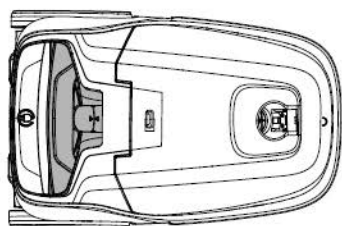

3. Abaissez la tige de la position verticale en appuyant sur la pédale de DÉGAGEMENT DE LA POIGNÉE.

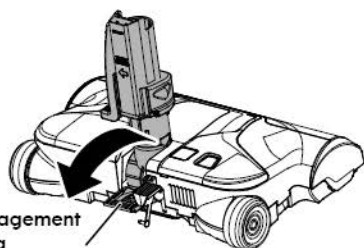

Dégagement de la poignée

4. Sélectionnez un réglage de la hauteur des poils en appuyant sur la pédale de réglage de la hauteur située au dos du PowerMate®. Le réglage de la hauteur des poils s'affiche sur l'indicateur.

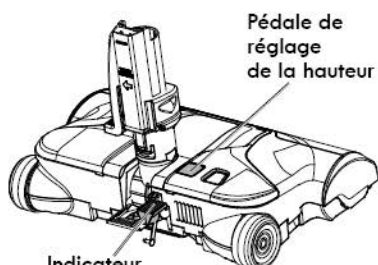

Pédale de réglage de la hauteur

Indicateur du réglage de la hauteur

5. Sélectionnez une position sur le commutateur On/Off tridimensionnel de la poignée.

Positionnez le commutateur sur CARPET d'une pression vers l'avant pour activer l'aspiration à partir du moteur du traîneau et de l'rouleau Brosse PowerMate®. Le bouton indicateur CARPET devient vert, et l'rouleau Brosse PowerMate® commence à tourner. Positionnez le commutateur sur FLOOR d'une pression vers l'avant pour activer l'aspiration du moteur du traîneau uniquement. Le bouton indicateur FLOOR devient vert, et l'rouleau Brosse PowerMate® ne tourne pas.



Faites coulisser le commutateur complètement vers l'arrière pour mettre hors tension l'aspirateur. Les indicateurs CARPET et FLOOR deviennent tous les deux gris.

COMMENT DÉMARRER

SUGGESTION DE RÉGLAGES DE LA HAUTEUR DES POILS

Attention! Veuillez consulter les recommandations de nettoyage de votre fabricant de tapis. Certains tapis plus délicats peuvent nécessiter une aspiration avec l'rouleau brosse PowerMate® éteint afin d'éviter d'endommager les tapis.

Pour un nettoyage optimal en profondeur, utilisez le réglage XLO. Toutefois, vous devrez peut-être augmenter la hauteur pour faciliter certains travaux, telles que les carpettes et certains tapis très épais, et pour empêcher l'aspirateur de s'éteindre. Les réglages suggérés sont les suivants:

HI – moquettes à longues mèches, tapis très épais, tapis super-doux, ou tapis ultra-moelleux, et carpettes.

MED – moquettes à moyens ou longs poils.

LO – moquettes à poils courts ou moyens.

XLO – Le réglage préféré pour de nombreux tapis et aussi pour les planchers nus.

REMARQUE: Pour protéger les planchers nus, positionnez le commutateur On/Off tridimensionnel sur FLOOR pour désactiver la rotation.

ATTENTION

NE PAS laisser le PowerMate® fonctionner en un seul endroit pendant une période prolongée. Le tapis risque d'être endommagé.

ATTENTION

Risques d'endommagement du produit

Faites attention si le PowerMate® et la tige sont laissés en position verticale car ils peuvent se renverser facilement. Des dommages matériels peuvent survenir en cas de renversement.

CONSEILS EN MATIÈRE D'ASPIRATION

CONSEILS EN MATIÈRE D'ASPIRATION

- Faites coulisser la commande d'aspiration vers HIGH pour augmenter l'aspiration pour le nettoyage de tissus d'ameublement et des tapis.
- Faites coulisser la commande d'aspiration vers LOW POWER pour réduire l'aspiration pour le nettoyage de petits tapis et de tentures légères.



Augmenter l'aspiration

Réduire l'aspiration

Permet d'augmenter l'aspiration pour le nettoyage de tissus d'ameublement, tapis et planchers nus.

Permet de réduire l'aspiration pour le nettoyage de tentures et petits tapis légers.

- Maintenez le passage du flux d'air ouvert. Vérifiez à l'occasion la présence d'obstructions au niveau de chaque zone de montage en consultant la section ÉLIMINATION DES OBSTRUCTIONS (page 15).

CONSEILS EN MATIÈRE D'ASPIRATION

AVERTISSEMENT

Risque d'électrocution ou de blessures corporelles

Mettez hors tension l'aspirateur, puis débranchez-le de la prise avant de vérifier une présence éventuelle d'obstructions.

SUGGESTION DE MOUVEMENTS DE BALAYAGE

Pour exécuter un nettoyage optimal, le PowerMate® doit être poussé droit devant vous, puis tiré droit vers l'arrière. À la fin de chaque traction, la direction du PowerMate® doit être modifiée pour s'orienter vers la section suivante à nettoyer. Ce schéma devrait être continué sur le tapis avec des mouvements lents et glissants.

REMARQUE: Des coups rapides et saccadés ne permettent pas un nettoyage complet.

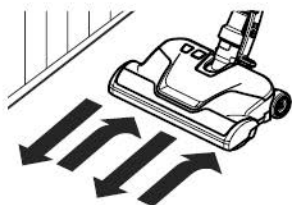

NETTOYEUR DE BORDS

Les nettoyeurs de bords en brosse actifs sont situés des deux côtés du PowerMate®. Guidez un côté ou l'autre du PowerMate® le long des panneaux de support ou à côté de meubles afin de permettre d'éliminer la saleté emprisonnée sur les bords des tapis.

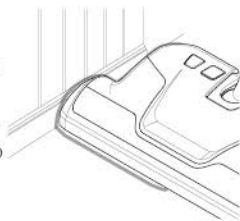

RANGEMENT DU POWERMATE®

La tige inférieure est munie d'un crochet de rangement en forme de U à sa base qui se glisse dans la fente en forme de U située sur le traîneau. Le crochet de rangement permet de ranger les tiges et le PowerMate® avec le traîneau afin de conserver l'espace de rangement. Le traîneau doit être rangé à la verticale pour que cette fonction soit utilisée. Le PowerMate® doit être à plat pour l'accessoire de rangement. Utilisez la pédale de dégagement de la poignée pour le placer dans cette position. La tige se glisse hors de la fente lorsqu'elle est soulevée pour être utilisée et se glisse dans la fente lorsqu'elle est abaissée pour rangement.

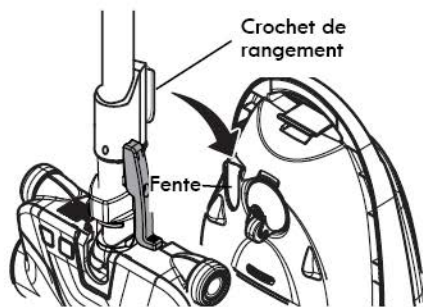

ACCESSOIRES

ACCESSOIRES

NE PAS fixer ou retirer la poignée ou les tiges lorsque l'aspirateur est SOUS TENSION. Cela pourrait provoquer des étincelles et endommager les contacts électriques ou les commandes électroniques.

RANGEMENT DES ACCESSOIRES

Cet aspirateur est équipé d'un dispositif de rangement d'accessoires. La brosse à planchers nus se range dans le traîneau, tandis que la brosse à épousseter et le suceur plat se rangent dans le porteaccessoires situé sur le manche. Veuillez consulter le TABLEAU D'UTILISATION DES ACCESSOIRES à la page 14.

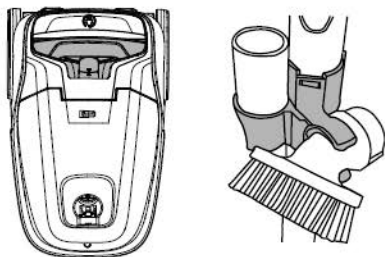

ACCESSOIRES SITUÉS SUR LA POIGNÉE

REMARQUE: Si le PowerMate® est fixé, éteignez l'aspirateur avant de retirer la poignée de la tige.

1. Appuyez sur le bouton de dégagement de la tige, puis tirez sur la poignée.

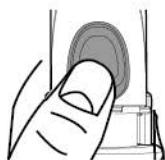

2. Faites coulisser les accessoires sur le manche selon les besoins. La brosse à planchers s'enclenche en place. Veuillez consulter le TABLEAU D'UTILISATION DES ACCESSOIRES (page 15).



ACCESSOIRES SITUÉS SUR LA TIGE

1. Pour retirer la tige du PowerMate®, verrouillez celle-ci à la verticale.
2. Appuyez sur la pédale de dégagement de la tige avec le pied, puis tirez la tige vers le haut pour la déloger du PowerMate®.

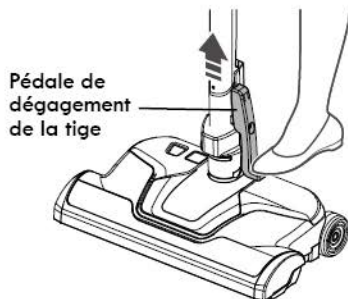

ACCESSOIRES

3. Faites coulisser les accessoires sur le tube selon vos besoins. La brosse à planchers s'enclenche en place. Veuillez consulter le **TABLEAU D'UTILISATION DES ACCESSOIRES** ci-après.



TABLEAU D'UTILISATION DES ACCESSOIRES

ACCESSOIRE	ZONE DE NETTOYAGE						
	Meubles ¹	Entre coussins ¹	Tentures ¹	Escaliers	Planchers nus	Planchers tapissés/Petits tapis	Murs
Embout Plat	✓	✓					
Brosse À Planchers Nus				✓	✓		✓
PowerMate®					✓ ²	✓	
Brosse À Épousseter	✓		✓				✓

1. Toujours nettoyer les accessoires avant toute utilisation sur des tissus.
2. Le commutateur On/Off bidirectionnel doit être positionné sur FLOOR.

CARACTÉRISTIQUES DE PERFORMANCE/SÉCURITÉ

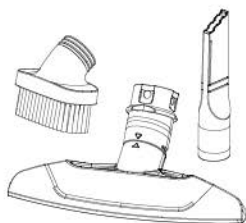
AVERTISSEMENT

Risques de blessures corporelles Pour éviter tout démarrage accidentel de l'rouleau Brosse, toujours éteindre et débrancher l'aspirateur avant de nettoyer la zone de l'rouleau Brosse. Le non-respect de cette consigne peut entraîner des blessures corporelles.

PROTECTION ANTI-SURCHARGE

Le PowerMate® est doté d'une protection intégrée contre l'endommagement du moteur de la courroie en cas de bourrage de l'rouleau Brosse. Si la brosse à rouleau ralentit ou s'arrête, le dispositif de protection contre les surcharges de la brosse à rouleau coupe le moteur de celle-ci et le témoin de la brosse à rouleau s'allume en rouge. Le moteur d'aspiration de l'aspirateur continue de tourner.

Voyant Lumineux De La Brosse À Rouleau



Pour résoudre ce problème: Mettez hors tension l'aspirateur, puis débranchez-le. Retirez-en toutes les obstructions éventuelles, puis remettez sous tension l'aspirateur.

REMARQUE: Une fois que le moteur de la brosse à rouleau s'arrête, éliminez le bourrage de la brosse à rouleau, puis redémarrez l'aspirateur. Si le problème persiste, contactez le service d'assistance téléphonique pour obtenir de l'aide.

COMMANDE D'ASPIRATION ÉLECTRONIQUE

La commande d'aspiration électronique vous permet de modifier la puissance du moteur d'aspiration de votre aspirateur.



Augmenter l'aspiration

Réduire l'aspiration

Augmentez la puissance d'aspiration pour ce qui concerne les tissus pour ameublement, les moquettes et les planchers nus.

Réduisez la puissance d'aspiration pour ce qui concerne les draperies et les tapis légers.

VOYANT DE VÉRIFICATION DE L'ÉTAT DU SAC

Lorsque l'aspirateur fonctionne avec une circulation d'air normale, le voyant de VÉRIFICATION DE L'ÉTAT DU SAC est vert. Le voyant devient rouge foncé lorsque la circulation d'air est bloquée. Si cela se produit, vérifiez le sac à poussière jetable, le filtre de sécurité du moteur et tous autres endroits susceptibles d'être obstrués, illustrés dans la section ÉLIMINATION DES OBSTRUCTIONS (page 16).

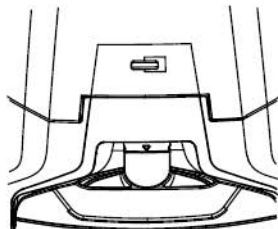

Pour corriger ce problème: Voir "Activer le voyant de vérification de l'état du sac" sous la rubrique DÉPANNAGE (page 23).

CARACTÉRISTIQUES DE PERFORMANCE/SÉCURITÉ

REMARQUE: Le voyant s'allume lorsque vous utilisez certains accessoires permettant de réduire le flux d'air à travers ceux-ci.

DISPOSITIF DE PROTECTION THERMIQUE

Cet aspirateur dispose d'un dispositif de protection thermique qui se déclenche automatiquement pour protéger l'aspirateur contre la surchauffe. En cas de congestion empêchant l'écoulement normal d'air vers le moteur, le dispositif de protection thermique éteint automatiquement le moteur. Cela permet au moteur de refroidir afin d'éviter d'endommager éventuellement l'aspirateur.

Pour corriger ce problème: Éteignez et débranchez l'aspirateur pour permettre à l'aspirateur de se refroidir et au dispositif de protection thermique de se réinitialiser. Vérifiez la présence de congestions, puis retirez celles-ci, si nécessaire. Vérifiez également et nettoyez ou remplacez tout filtre obstrué. Patientez environ cinquante (50) minutes, puis branchez l'aspirateur et remettez-le en marche pour voir si le dispositif de protection du moteur a été réinitialisé.

Si le moteur du traîneau ne se remet pas en marche après la procédure de réinitialisation décrite ci-dessus, cessez immédiatement de l'utiliser, puis composez le numéro : 1-877-531-7321 afin d'obtenir de l'aide.

ENTRETIEN DU TRAÎNEAU

ÉLIMINATION DES CONGESTIONS

L'aspirateur crée une aspiration qui récupère la saleté. Le déplacement rapide de l'air transporte la saleté vers le sac à poussière à travers les passages du flux d'air. Le sac à poussière laisse passer l'air, tout en piégeant la saleté. Pour obtenir des résultats de nettoyage optimaux, garder le passage du flux

d'air ouvert. Contrôlez l'état des zones étoilées (★) de temps à autre afin de détecter toutes congestions. Mettez hors tension l'aspirateur, puis débranchez-le de la prise avant de procéder au contrôle.

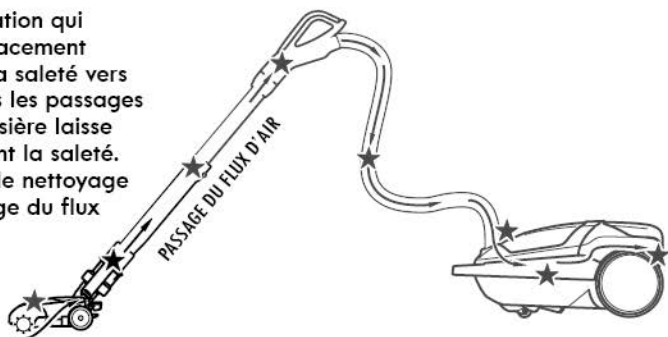

POUR VÉRIFIER LA PRÉSENCE DE CONGESTIONS

- Contrôlez le sac à poussière, puis remplacez-le s'il est plein. Veuillez consulter la section **REPLACEMENT DU SAC À POUSSIÈRE** (page 17).
- Vérifiez l'état du filtre de sécurité du moteur et du filtre d'évacuation à cartouche HEPA, puis nettoyez ou remplacez-les s'ils sont sales. Veuillez consulter les sections **NETTOYAGE DU FILTRE DE SÉCURITÉ DU MOTEUR** (page 18) et **REPLACEMENT DU FILTRE D'ÉVACUATION À CARTOUCHE HEPA** (page 19).
- Vérifiez si l'accessoire PowerMate® ne contient pas de saletés ou de débris dans la zone de la courroie ou dans la zone de la brosse à rouleau. Retirez avec soin toutes ficelles ou tous débris se trouvant sur la brosse à rouleau ou les embouts. Veuillez consulter la section **POUR NETTOYER LA BROSSÉ À ROULEAU** (page 21).

Si l'aspirateur présente toujours une mauvaise aspiration, procédez comme suit:

1. Raccordez le tuyau au traîneau, puis mettez l'aspirateur en marche. Contrôlez l'extrémité du tuyau afin de détecter toute aspiration. Si l'aspiration est bonne au niveau de la poignée du tuyau, aucune obstruction n'est présente dans le tuyau. Si l'aspiration est mauvaise, éliminez toutes saletés et tous débris piégés dans le tuyau et dans le manche.
2. Raccordez la poignée du tuyau au tube. Contrôlez l'extrémité du tube pour détecter toute aspiration. Si l'aspiration est bonne à l'extrémité du tube, aucune obstruction n'est présente dans le tube. Si l'aspiration est mauvaise, éliminez toutes saletés et tous débris piégés dans le tube.
3. Vérifiez l'état du tourillon de l'accessoire PowerMate®. Éliminez-en toutes saletés et tous débris.

NETTOYAGE DE L'EXTÉRIEUR ET DES ACCESSOIRES

1. Mettez hors tension l'aspirateur, puis débranchez-le. NE PAS laisser de l'eau s'égoutter sur l'aspirateur.
2. Pour nettoyer l'extérieur ou pour réduire l'électricité statique et l'accumulation de poussière, essuyez la surface extérieure à l'aide d'un chiffon propre et doux qui a été plongé dans une solution de détergent liquide doux et d'eau, puis essoré. Bien essuyer après nettoyage.

ATTENTION

Ne pas utiliser les accessoires s'ils sont mouillés. Les accessoires utilisés dans des endroits sales, comme sous un réfrigérateur, ne doivent pas être utilisés sur d'autres surfaces jusqu'à ce qu'ils soient lavés. Ceux-ci risquent de laisser des marques.

REPLACEMENT DU SAC À POUSSIÈRE

Pour de meilleurs résultats de nettoyage, le sac à poussière doit être changé souvent. L'indicateur CHECK BAG devient rouge lorsque le sac doit être changé ou que le flux d'air est bloqué.

REMARQUE: Veuillez consulter la section PIÈCES DE RECHANGE pour connaître le numéro de la pièce ainsi que les informations d'achat (page 5).

1. Mettez hors tension l'aspirateur, puis débranchez-le.



2. Retirez le flexible du traîneau.
3. Appuyez sur le bouton de déverrouillage du capot, puis soulevez le capot du traîneau.
4. Tirez sur le sac hors du support du sac.

Remarque: Le support du sac bascule vers l'avant après retrait du sac. Cela empêche le capot de se refermer jusqu'à l'installation d'un sac neuf.

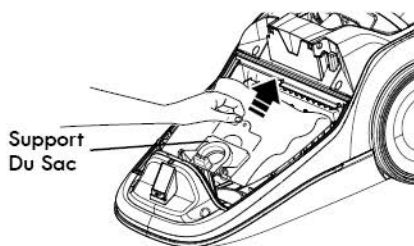

5. Vérifiez l'état du filtre de sécurité du moteur, puis nettoyez-le ou, au besoin, remplacez-le. Veuillez consulter la section NETTOYAGE DU FILTRE DE SÉCURITÉ DU MOTEUR (page 18).

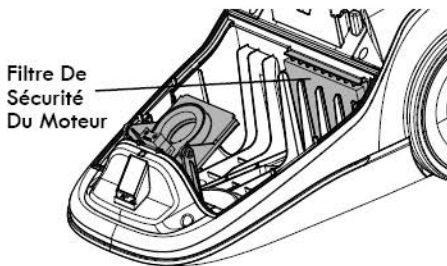

REPLACEMENT DU SAC À POUSSIÈRE

NE PAS plier ou plisser le milieu du carton lorsque vous installez le sac dans les fentes du support du sac.

6. Faites pivoter le support de sac vers le bas, puis installez le sac dans les fentes conformément à l'illustration, en appuyant dessus jusqu'à ce que la languette en carton se verrouille en position et que les trous soient alignés.

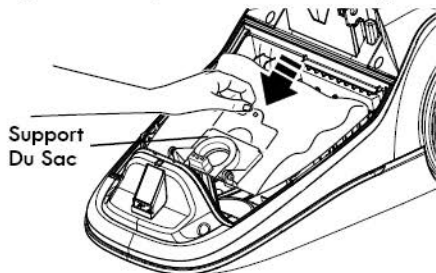

7. Relogez fermement le sac dans la cavité du sac afin qu'aucune partie du sac ne soit pincée par le capot.
8. Fermez et verrouillez le capot.
9. Insérez le flexible dans le traîneau jusqu'à ce qu'il s'enclenche.
10. Branchez le cordon à la prise de courant.

! ATTENTION

NE JAMAIS RÉUTILISER UN SAC À POUSSIÈRE. Les matériaux très fins, tels que désodorisant de tapis, poudre de visage, poussière fine, plâtre, suie, peluche de tapis neuf, etc. peuvent obstruer le sac et le faire éclater avant qu'il ne soit plein, ce qui peut endommager le moteur de l'aspirateur. Remplacez le sac plus fréquemment lorsque vous aspirez de ces matériaux.

NETTOYAGE DU FILTRE DE SÉCURITÉ DU MOTEUR

AVERTISSEMENT

Risque d'électrocution

Éteignez et débranchez l'aspirateur de la prise de courant. Ne pas utiliser l'aspirateur sans le filtre de sécurité du moteur en place. Assurez-vous que le filtre est sec et correctement installé afin d'éviter une défaillance du moteur et/ou tout risque d'électrocution.

FILTRE DE SÉCURITÉ DU MOTEUR

Vérifiez l'état du filtre de sécurité du moteur de temps à autre et le nettoyez-le lorsqu'il est sale.

REMARQUE: Consultez la section PIÈCES DE RECHANGE pour connaître le numéro de pièce et les détails d'achat (page 6).

1. Retirez le sac comme indiqué dans la section REMPLACEMENT DU SAC À POUSSIÈRE (page 17).

2. Soulevez le support en caoutchouc et retirez le filtre de sécurité du moteur comme illustré.

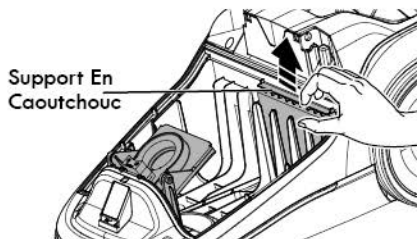

3. Lavez le filtre dans de l'eau tiède savonneuse, rincez et séchez. Ne pas nettoyer au lave-vaisselle ni l'installer pendant qu'il est encore humide.

4. Faites glisser le filtre en place sous les nervures dans la cavité du sac.

5. Remplacez le sac comme indiqué dans la section REMPLACEMENT DU SAC DE POUSSIÈRE (page 17).

REPLACEMENT DU FILTRE D'ÉCHAPPEMENT

AVERTISSEMENT

Risque d'incendie et/ou d'électrocution
Ne pas utiliser avec un filtre d'échappement bouché ou sans le filtre d'échappement installé. Ne pas utiliser sans le couvercle du filtre installé.

FILTRE D'ÉCHAPPEMENT: SUPPORT HEPA

La cartouche du filtre d'échappement doit être remplacée lorsqu'elle est sale. Remplacez le filtre lorsque la surface entière est recouverte uniformément. IMPOSSIBLE de laver le filtre, car il risque de perdre sa capacité à piéger de la poussière.

REMARQUE: Veuillez consulter la section PIÈCES DE RECHANGE pour connaître le numéro de la pièce ainsi que les informations d'achat (page 5).

1. Poussez le loquet vers le haut pour libérer le couvercle du filtre d'échappement de la fente dans le traîneau.

Couvercle Du Filtre D'échappement

Loquet

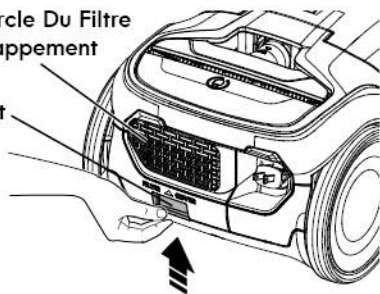

2. Tirez le couvercle du filtre vers le bas et vers l'extérieur pour le retirer de la trappe du filtre dans le traîneau.
3. Retirer la cartouche du filtre d'échappement du couvercle du filtre.

Filtre D'échappement

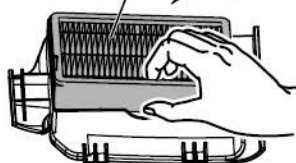

4. Insérez la cartouche du filtre d'évacuation à cartouche HEPA neuve dans le couvercle du logement du filtre, le joint en caoutchouc étant orienté vers le haut.

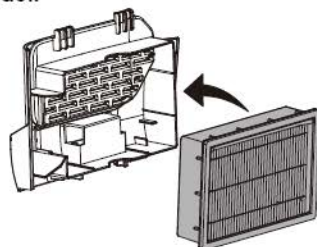

5. Pour remettre en place le couvercle du filtre d'échappement, insérez les deux ergots du couvercle dans les fentes situées dans la partie supérieure de la trappe du filtre.

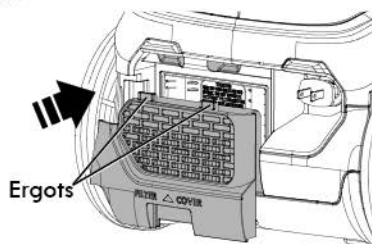

6. Faites tourner le couvercle du filtre vers le bas jusqu'à ce qu'il s'enclenche.

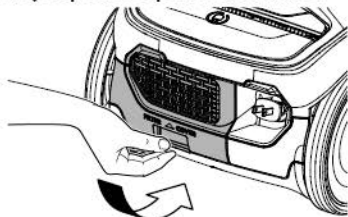

ENTRETIEN DU POWERMATE®

Respectez toujours toutes les consignes de sécurité lors de l'entretien du PowerMate®.

AVERTISSEMENT

Risque d'électrocution ou de blessures corporelles

Toujours éteindre et débrancher l'aspirateur avant de procéder à son entretien. Le non-respect de cette consigne pourrait entraîner un risque d'électrocution ou des blessures corporelles causées par le démarrage subit de l'aspirateur.

REPLACEMENT DE LA COURROIE ET NETTOYAGE DE L'ROULEAU BROSSE

POUR RETIRER LA COURROIE

1. Appuyez sur la pédale de dégagement de la poignée, puis abaissez le pivot. Renversez le PowerMate®, puis retirez les quatre (4) vis qui fixent le socle au couvercle du PowerMate®.

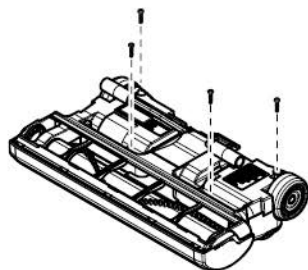
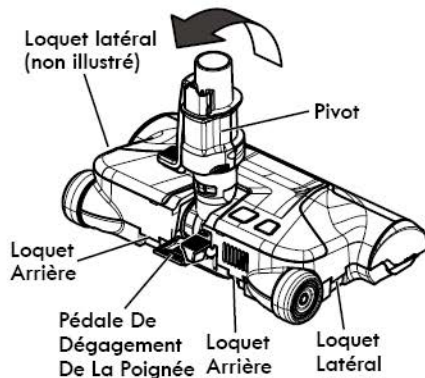

2. Mettez le côté droit du PowerMate® à la verticale. Desserrez les loquets arrière

et latéraux. (Un tournevis à lame plate peut être nécessaire.)

3. Saisissez le couvercle par l'arrière, puis tirez-le vers le haut pour le retirer du socle.



4. Soulevez l'rouleau brosse, retirez la courroie usée.

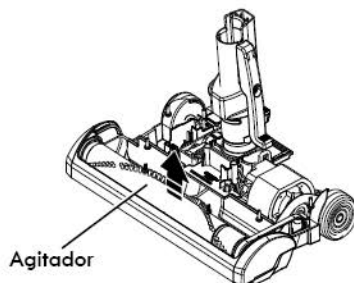

5. Vérifiez et nettoyez les zones de la butée de gaine. Voir l'image de la page 20 pour un montage complet de l'rouleau Brosse.

REPLACEMENT DE LA COURROIE ET NETTOYAGE DE L'ROULEAU BROSS

POUR NETTOYER L'ROULEAU BROSS:

REMARQUE: In order to keep cleaning efficiency Afin de maintenir une efficacité de nettoyage élevée et d'éviter d'endommager votre aspirateur, l'rouleau brosse doit être nettoyé à chaque remplacement de la courroie. l'rouleau Brosse doit également être nettoyé selon le calendrier suivant:

Utilisation De L'aspirateur	Nettoyage De L'rouleau Brosse
-----------------------------	-------------------------------

INTENSIF -
(utilisé quotidiennement)

Toutes Les Semaines

MOYEN -
(utilisé 2 à 3 fois/semaine)

Tous Les Mois

LÉGER -
(utilisé 1 fois/semaine)

Tous Les 2 Mois

IMPORTANT

Éteignez et débranchez l'aspirateur de la prise de courant. Vérifiez et retirez toute accumulation de poils, ficelles et peluches dans les zones de l'rouleau brosse PowerMate® et de la butée de gaine.

Enlevez toute saleté ou tous débris de la zone du passage de la courroie ou dans la zone de l'unité de brosses.

Enlevez soigneusement toute ficelle enroulée sur l'rouleau brosse et les butées de gaine.

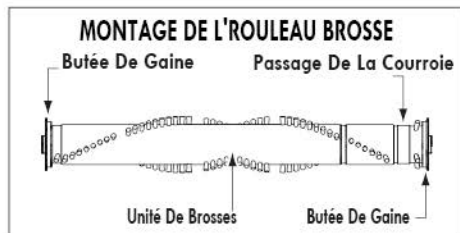

POUR REMPLACER LA COURROIE

1. Installez une courroie neuve sur le moteur, puis sur le passage de la courroie.

REMARQUE: Consultez la section PIÈCES DE RECHANGE pour connaître le numéro de pièce et les détails d'achat (page 6).

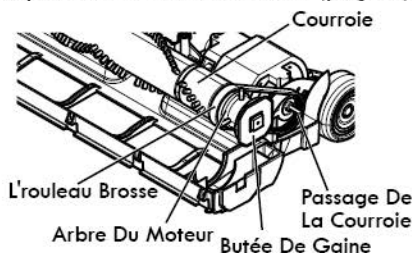

2. Remettre l'rouleau brosse dans le PowerMate®.

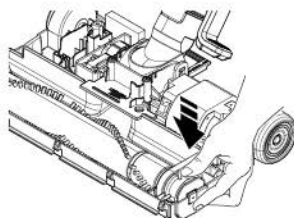

3. Alignez l'avant du couvercle sur le socle. Reposez le couvercle sur le bord avant du socle comme illustré.

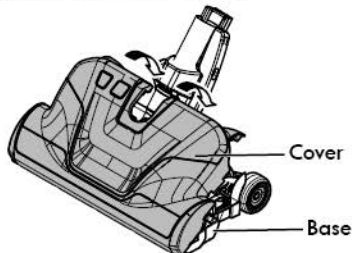

4. Faire tourner le couvercle pour le remettre en place. Appuyez fermement sur le couvercle jusqu'à ce que les loquets latéraux et arrière s'enclenchent.

REMARQUE: Assurez-vous qu'il n'y a pas d'espace entre le couvercle et le socle.

5. Renversez le PowerMate®, puis remplacez les quatre (4) vis qui fixent le couvercle sur le socle.

ENTRETIEN OU RÉPARATION DE L'ROULEAU BROSSÉ

AVERTISSEMENT

Risque d'électrocution ou de blessures corporelles

Toujours éteindre et débrancher l'aspirateur avant de procéder à son entretien. Le nonrespect de cette consigne pourrait entraîner un risque d'électrocution ou des blessures corporelles causées par le démarrage subit de l'aspirateur.

POUR CONTRÔLER L'ÉTAT DES BROSSES

Brosses Neuves

Brosses Usagées

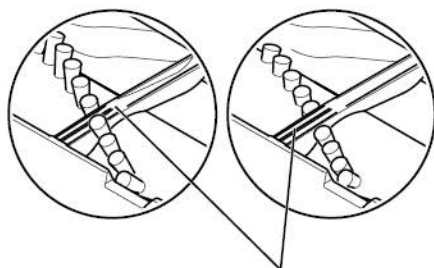

Barre De Support Du Socle

Lorsque les brosses sont usées jusqu'au niveau des barres de support du socle, remplacez l'rouleau Brosse.

POUR REMPLACER L'ROULEAU BROSSÉ

1. Retirez le couvercle du PowerMate[®], la courroie et l'rouleau Brosse. Reportez-vous à la section « Pour retirer la courroie » dans la rubrique REMPLACEMENT DE LA COURROIE ET NETTOYAGE DE L'ROULEAU BROSSÉ (page 20).
2. Installez un nouvel l'rouleau Brosse.
3. Réinstallez la courroie et le couvercle du PowerMate[®]. Reportez-vous à la section « Pour remplacer la courroie » dans la rubrique REMPLACEMENT DE LA COURROIE ET NETTOYAGE DE L'ROULEAU BROSSÉ (page 21).

REMARQUE: Veuillez consulter la section PIÈCES DE RECHANGE pour connaître le numéro de la pièce ainsi que les informations d'achat (page 6).

DÉPANNAGE

Consultez ce tableau pour trouver des solutions de bricolage pour des problèmes mineurs de performances. Tous travaux d'entretien ou de réparation nécessaires, autre que l'entretien décrit dans le présent Guide D'Utilisation Et D'Entretien, doit être effectué par un agent du service de réparation qui en possède les qualifications.



AVERTISSEMENT

Toujours éteindre et débrancher l'aspirateur avant de procéder à son entretien. Le non-respect de cette disposition vous expose à des risques d'électrocution ou à des blessures corporelles.

PROBLÈME	CAUSE POSSIBLE	SOLUTION POSSIBLE
L'aspirateur De Démarre Pas.	Il est débranché de la prise de courant.	Branchez-le fermement, puis appuyez sur le commutateur MARCHE/ARRÊT.
	Le disjoncteur a pas sauté ou un fusible a brûlé au niveau du panneau de service de la maison.	Réenclenchez le disjoncteur ou remplacez le fusible.
	Mauvais branchements électriques.	Raccordez les extrémités du tuyau.
Mauvaise aspiration des saletés.	Le sac à poussière est plein ou obstrué.	Remplacez le sac.
	Passages de circulation d'air obstrués.	Nettoyez les passages de circulation d'air.
	Filtres encrassés.	Nettoyez/remplacez les filtres.
	Mauvais réglage de la hauteur des poils.	Ajustez le réglage.
	Mauvaise position de la commande d'aspiration sélectionnée.	Réglez la commande d'aspiration.
	Tuyau percé.	Remplacez le tuyau.
	Brosse à rouleau de l'accessoire PowerMate® usée.	Remplacez la brosse à rouleau.
	Courroie usée ou coupée.	Veuillez consulter la section REMPLACEMENT DE LA COURROIE ET NETTOYAGE DE LA BROSSE (page 20).
	Brosse à rouleau ou embouts encrassés.	
	Capot du traîneau ouvert.	Fermez, puis verrouillez le capot.
Le dispositif de protection contre les surcharges de l'accessoire PowerMate® s'est déclenché. Veuillez consulter la section DISPOSITIF DE PROTECTION CONTRE LES SURCHARGES (page 15).	Éliminez tous objets éventuellement piégés ou coincés, puis réenclenchez-la. Si l'aspirateur démarre et s'arrête à nouveau, nettoyez la brosse à rouleau et les embouts, puis réenclenchez-la.	

DÉPANNAGE

L'aspirateur démarre mais s'arrête.	Branchements électriques du tuyau ou du capot.	Contrôlez les branchements, raccordez les extrémités du tuyau.
	Le dispositif de protection contre les surcharges de l'accessoire PowerMate® s'est déclenché. Veuillez consulter la section DISPOSITIF DE PROTECTION CONTRE LES SURCHARGES (page 15).	Retirez tous les objets susceptibles d'être coincés, puis redémarrez. Si l'aspirateur démarre et s'arrête à nouveau, nettoyez la brosse à rouleau et les embouts, puis redémarrez.
	Déclenchement du dispositif de protection thermique dans le traîneau.	Veuillez consulter la section DISPOSITIF DE PROTECTION THERMIQUE (page 15).
L'accessoire PowerMate® ne fonctionne pas lorsqu'il est fixé.	Les branchements de l'accessoire PowerMate® sont débranchés.	Branchez-le fermement.
	Courroie usée ou coupée.	Veuillez consulter la section REMPLACEMENT DE LA COURROIE ET NETTOYAGE DE LA BROSSE (page 20).
	Brosse à rouleau ou embouts encrassés.	
	Le dispositif de protection contre les surcharges de l'accessoire PowerMate® s'est déclenché. Veuillez consulter la section DISPOSITIF DE PROTECTION CONTRE LES SURCHARGES (page 15).	Retirez tous les objets susceptibles d'être coincés, puis redémarrez. Si l'aspirateur démarre et s'arrête à nouveau, nettoyez la brosse à rouleau et les embouts, puis redémarrez.
	Commutateur du manche positionné sur PLANCHER.	Faites coulisser le commutateur du manche pour le positionner sur MOQUETTE afin d'activer l'accessoire PowerMate®.
Le voyant de VÉRIFICATION DE L'ÉTAT DU SAC s'allume.	Le sac à poussière est plein ou obstrué.	Remplacez le sac.
	Filtres encrassés.	Nettoyez/remplacez les filtres.
	Passage de circulation d'air bloqué.	Éliminez toutes obstructions du passage de circulation d'air.
	Certains outils d'accessoires.	Il s'agit d'un phénomène normal. Le voyant passe au vert lorsque l'outil est retiré.

DÉPANNAGE

L'aspirateur aspire les tapis amovibles -ou- l'accessoire PowerMate® pousse trop fort.	Mauvais réglage de la hauteur des poils.	Ajustez le réglage.
	Puissance d'aspiration trop forte.	Réduisez la puissance d'aspiration en tournant le dispositif de réglage de la puissance d'aspiration situé sur la base du manche afin d'ouvrir l'orifice de circulation d'air.
Le cordon ne rembobine pas.	Cordon d'alimentation sale.	Nettoyez le cordon d'alimentation.
	Cordon coincé.	Tirez dehors le cordon puis rembobinez.
La aspiradora deja marcas en la alfombra.	Mauvais mouvement d'aspiration.	Veuillez consulter la section CONSEILS RELATIFS À L'ASPIRATION (page 12).

Kenmore®

Vacuum Cleaner Help Line

**Assistance téléphonique
pour les aspirateurs**

US: 1-877-531-7321

CA: 1-844-608-3081

8:00 am – 5:00 pm ET M-F

De 8 h à 17 h HE lun à ven

